

## Søknad om ferdigattest

Pbl § 21-10, SAK10 §§ 8-1 og 8-2

Søknaden gjeld							
Eigedom/ byggjestad	Gnr.	Bnr.	Festnr.	Seksjonsnr.	Bygningsnr.	Bustadnr.	Kommune
	355 41						
Adresse				Postnr.	Poststad		
Skjelangervegen 980				5917	Rosland		

Ferdigattest		
Tilfredsstiller tiltaket krava til ferdigattest?	<input checked="" type="checkbox"/>	Dersom nei, fyll ut informasjonen nedanfor
Det står att følgjande arbeid av mindre vesentleg betydning som vil bli utført innan 14 dagar:	Dato	
Type arbeid		
Stadfesting av at desse arbeida er utførte vil vere kommunen i hende innan:	Dato	

Oppdatert dokumentasjon	
Er det utført ikkje søknadsppliktige endringar/justeringar i forhold til løyvet?	
<input type="checkbox"/> Ja	<input checked="" type="checkbox"/> Nei
Dersom ja, legg ved oppdatert situasjonsplan, teikningar eller dokumentasjon som viser kva som er utført.	

Sluttrapport for avfall		
Sluttrapport av	Dato	skal leggjast ved søknaden
		Vedlegg nr. K -
Ansvarleg søkjar forpliktar seg til å sjå til at sluttrapporten vert ajourført og oppbevart		

Varmesystem				
Energiforsyning		Varmefordeling		Ikkje relevant
<input type="checkbox"/> Elektrisitet	<input type="checkbox"/> Sol	<input type="checkbox"/> Vassboren golvvarme	<input type="checkbox"/> Luftoppvarming	
<input type="checkbox"/> Biobrensel	<input type="checkbox"/> Gass	<input type="checkbox"/> Vassboren radiator	<input type="checkbox"/> Kamin/omn/peis	
<input type="checkbox"/> Varmepumpe - luft	<input type="checkbox"/> Olje/parafin	<input checked="" type="checkbox"/> Elektriske varmekabler	<input type="checkbox"/> Anna	
<input type="checkbox"/> Varmepumpe - berg/sjø	<input type="checkbox"/> Anna	<input checked="" type="checkbox"/> Elektriske panelomnar		
<input type="checkbox"/> Fjernvarme/spillvarme				

Erklæring	
<input checked="" type="checkbox"/>	Eiñ stadfester at tilstrekkeleg dokumentasjon som grunnlag for driftsfasen er overlevert eigaren av byggverket

Vedlegg				
Beskrivelse av vedlegg	Gruppe	Nr. frå – til	Ikkje relevant	
Situasjonsplan, avkøyringsplan	D	-	<input type="checkbox"/>	<input checked="" type="checkbox"/>
Teikningar, plan, snitt, fasade	E	1 - 6	<input type="checkbox"/>	<input type="checkbox"/>
Utgreiingar/kart	F	1 - 1	<input type="checkbox"/>	<input type="checkbox"/>
Gjennomføringsplan	G	-	<input type="checkbox"/>	<input checked="" type="checkbox"/>
Sluttrapport for avfallsplan og miljøsaneringsbeskrivelse	K	-	<input type="checkbox"/>	<input checked="" type="checkbox"/>
Bustadspesifikasjon i matrikkelen	H	-	<input type="checkbox"/>	<input checked="" type="checkbox"/>
Uttaler frå andre offentlege myndigheiter	I	-	<input type="checkbox"/>	<input checked="" type="checkbox"/>
Andre vedlegg	Q	-	<input type="checkbox"/>	<input checked="" type="checkbox"/>

Underskrifter					
Ansvarleg søkjar for tiltaket (for tiltak etter pbl § 20-1)			Tiltakshavar (berre for tiltak utan ansvarleg søkjar pbl § 20-4)		
Føretak			Namn		
			Ole Petter Jakobsen		
Organisasjonsnummer			Organisasjonsnummer		
Kontaktperson		Telefon	Kontaktperson		Mobiltelefon
			Ole Petter Jakobsen		90264205
E-post			E-post		
			ole@bb-a.no		
Dato		Underskrift	Dato		Underskrift
			20.09.2022		
Gjenta med blokkbokstavar			Gjenta med blokkbokstavar		
			OLE PETTER JAKOBSEN		

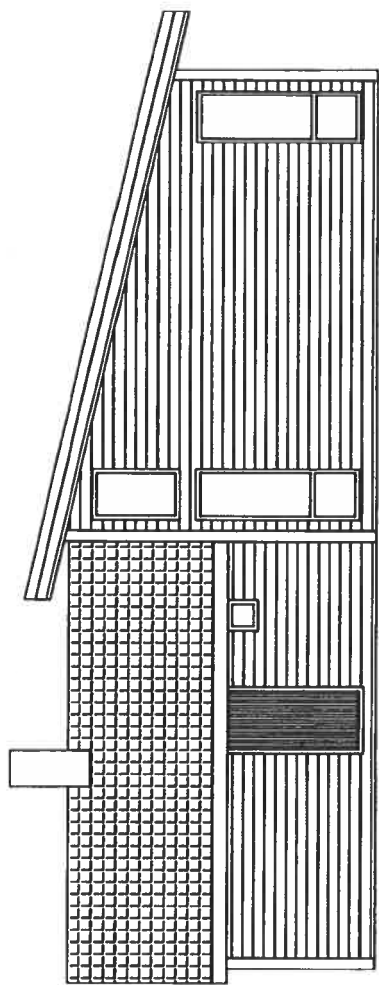

NORDØST

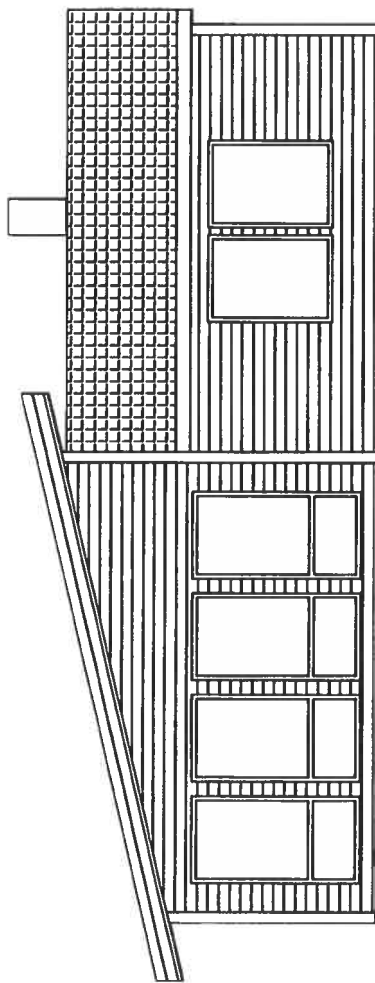

SØRVEST

E1

1:100

28/2-2017

DR

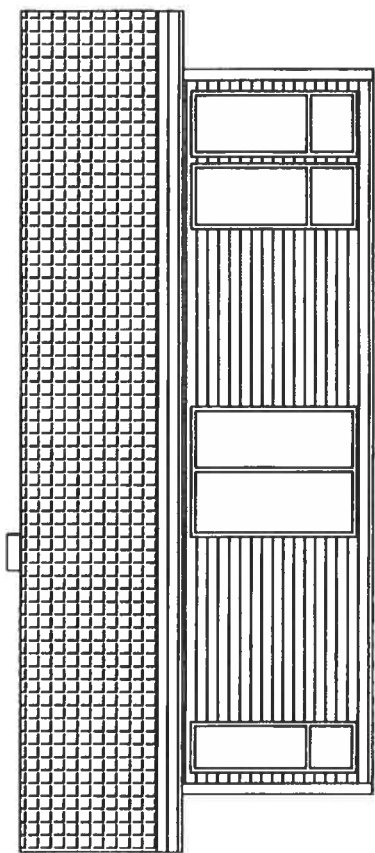

NORDVEST

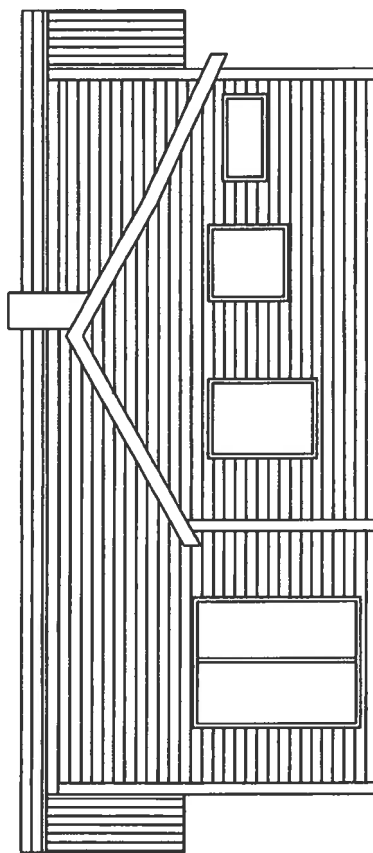

SØRØST

1:100

E2

28/2-2017

ØRS

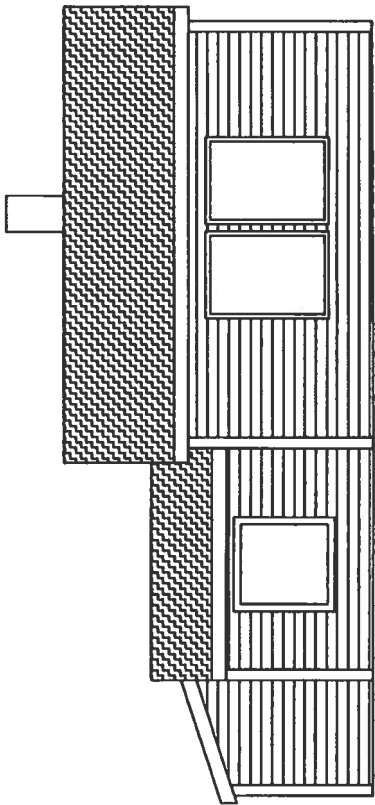

SØRVEST eksisterende

63

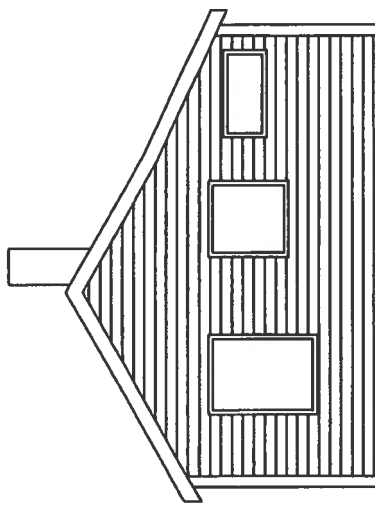

SØRØST eksisterende

1:100

28/2-2017  
C&O

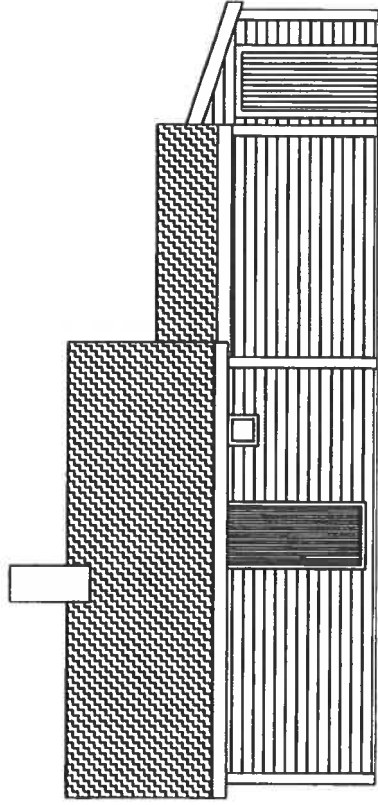

NORDØST eksisterende

E4

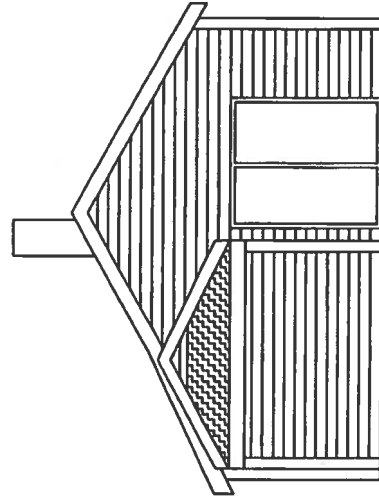

NORDVEST eksisterende

1:100

28/2-2017  
AD

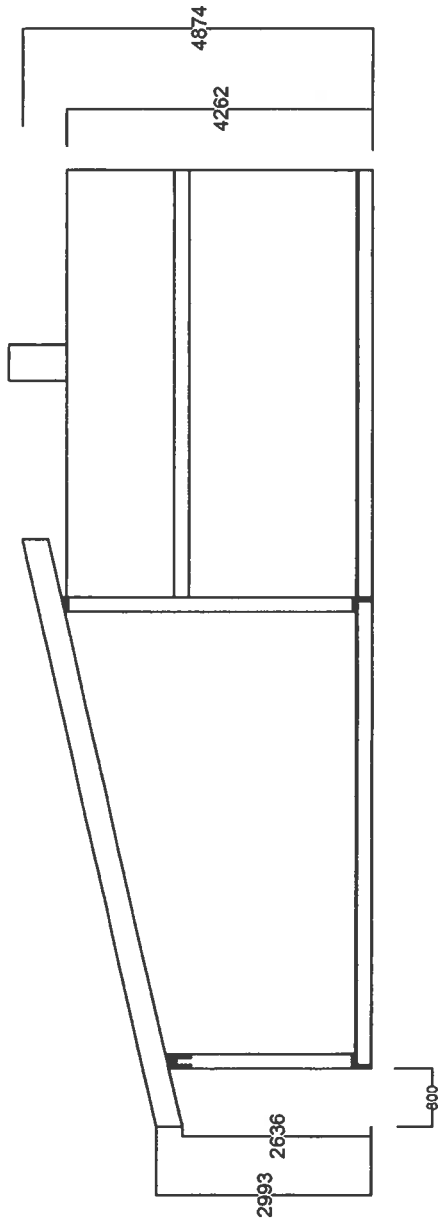

図

1:100

28/2-2077  
GNo  
019

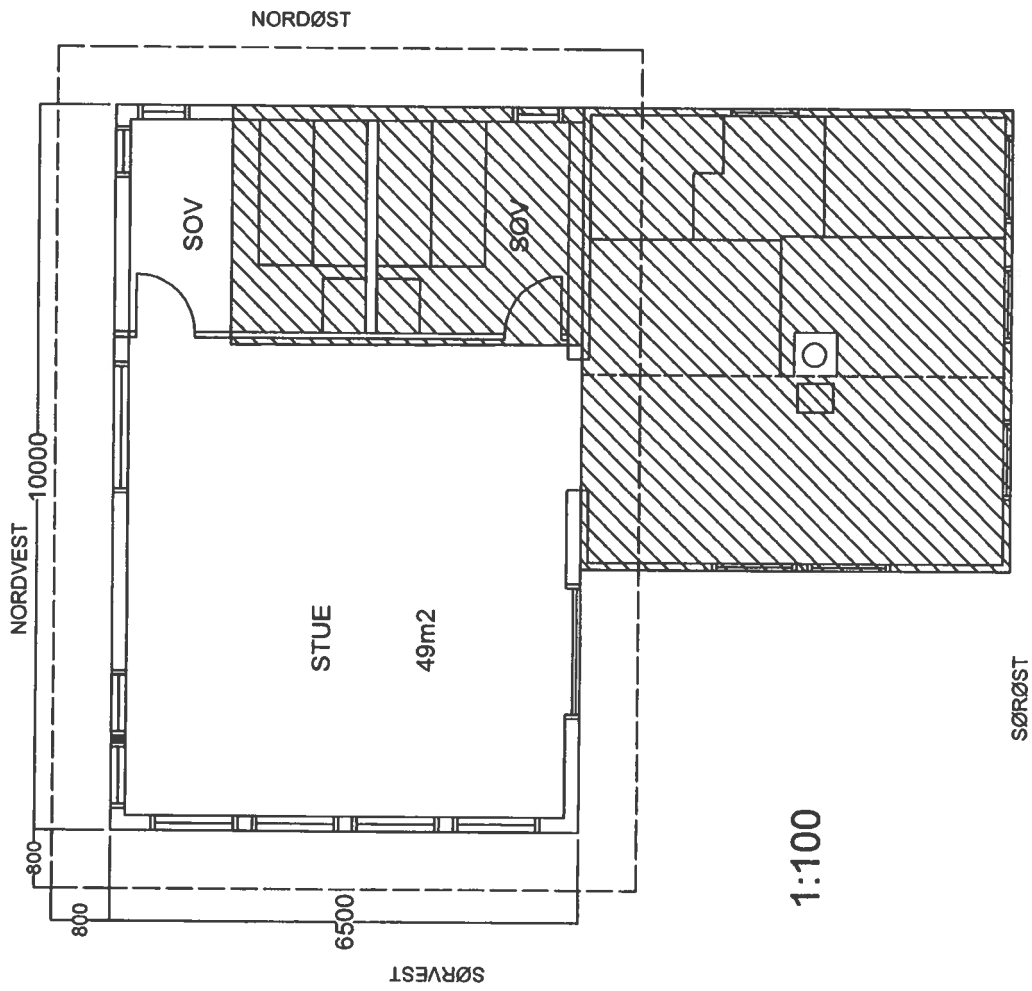

E6

28/2-2017  
bpr

**16.02.2017**

17

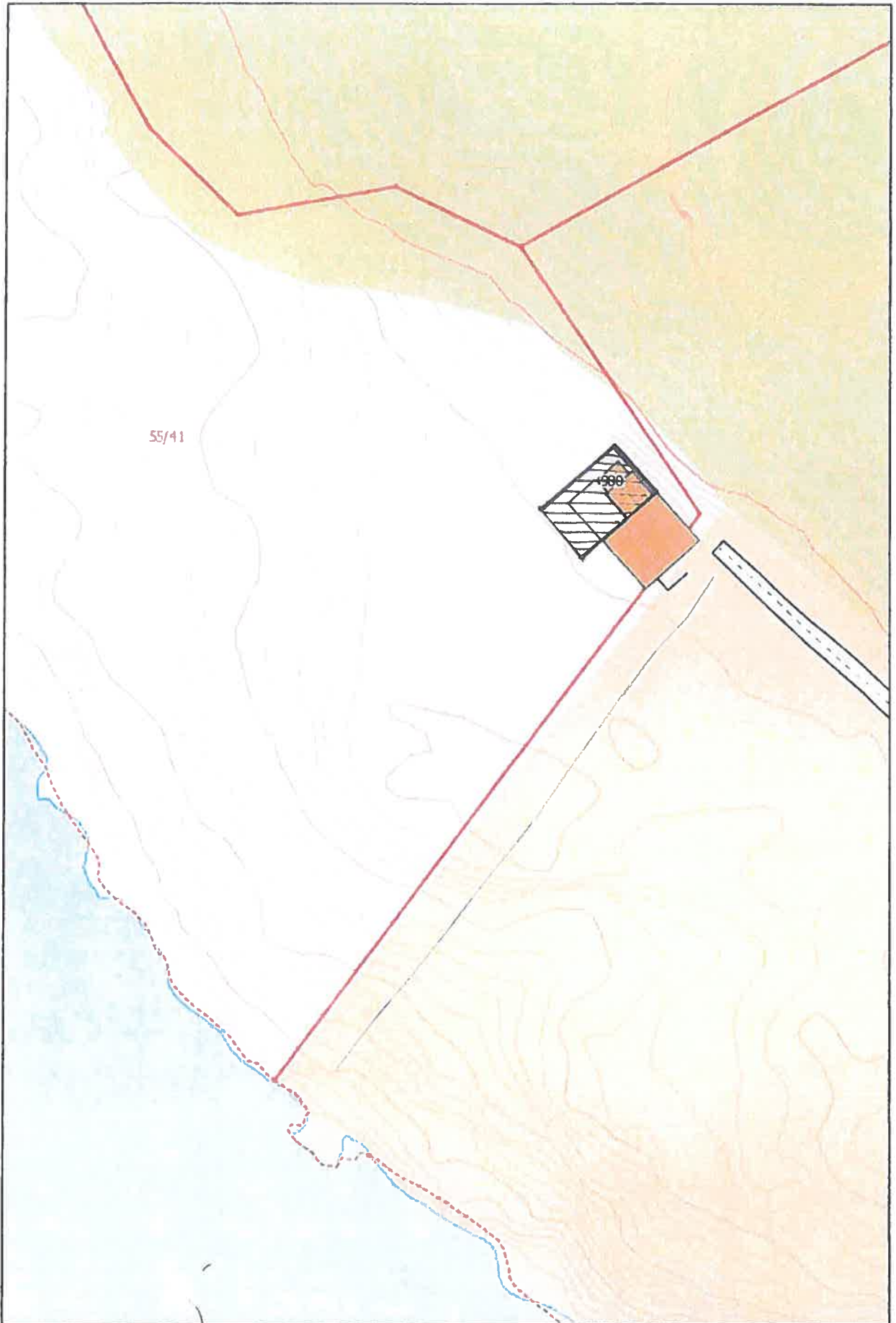

29/2-2017  
OPJ

**Målestokk: 1:500**