

Utgreiing av tilhøva:

\* det er ikkje bygd noko nye våtrom i seksjon 1 . det er kun satt inn wc på vaskerom som var ferdige rør fra byggetid.

\* det er ikkje delt opp i fleire bueningar ,trapp står slik den alltid har stått frå byggetid.

\*det er satt inn ett hybelkjøkken , eiendommen er utleigt som hybel i 1 etg. den har radonsperre.

\*det er avtalt bruksrett og utvida parkeringsplass og hage med grunnelgar i 2016. vedlagt avtale.

\*det er avtalt justering av grense mot nabo slik at grense på 4 m mot nabo er innafor , vedlagt avtale fra 2019.

\*bygget er ikkje høgare enn 2.9m

# Melding om frittliggende bygning eller tilbygg som er unntatt søknadsplikt

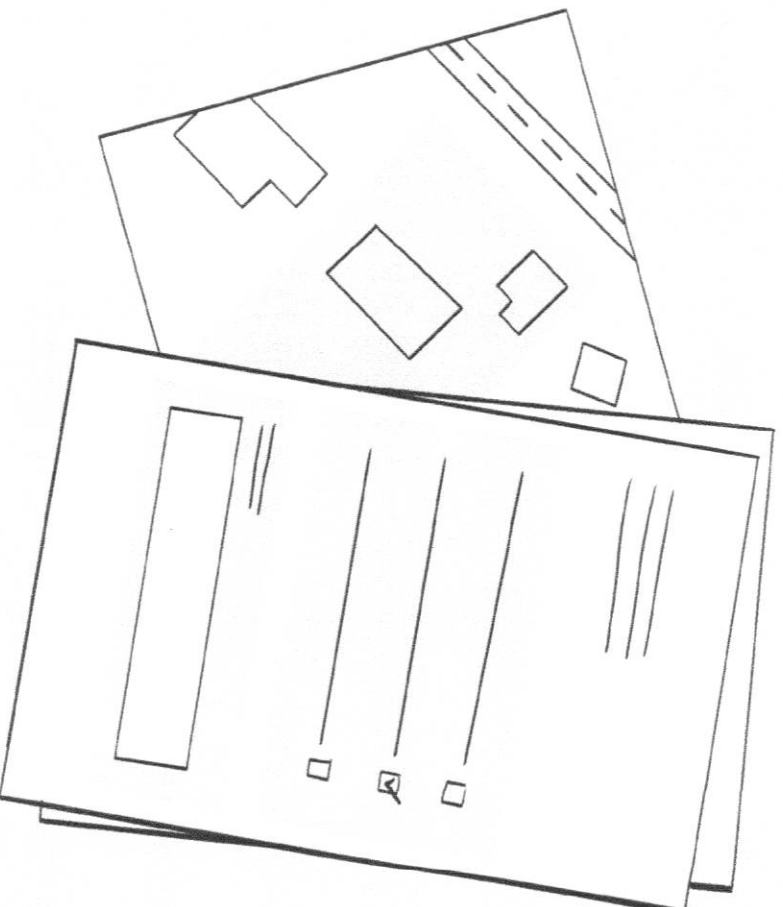

**Del 1** fylles ut før du starter å bygge/rive.

**Del 2** fylles ut etter at du er ferdig å bygge/rive.

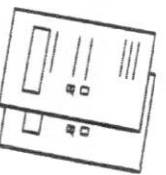

Skal du både bygge  
og rive må du fylle ut  
meldingen to ganger.



Du må sende denne meldingen til  
kommunen innen 4 uker etter at  
du er ferdig å bygge/rive.

Denne meldingen består av seks sider. Pass på at du sender hele meldingen til kommunen.

# Del 1: Før du starter å bygge/rive

Det er ditt ansvar å finne ut om du har lov til å bygge/ rive uten å sende byggesøknad til kommunen. Før du starter må du derfor sette deg inn i kommunens planbestemmelser. Disse kan begrense hva du kan bygge uten å søke. Bygger du ulovlig kan det bli dyrt og tidkrevende å rydde opp i ettertid.

Få hjelp til å finne ut om du kan bygge uten å søke i våre digitale vevisere:  
→ [Bygg uten å søke for tilbygg](#)  
→ [Bygg uten å søke for frittliggende bygninger](#)  
Du kan også få hjelp i [Åtte steg fra idé til ferdig søknad](#)

## A. Hva skal du bygge eller rive?

### Tilbygg

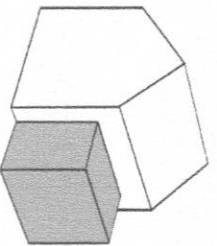

- Bygge** et understøttet tilbygg inntil 15 m<sup>2</sup>
- Rive** et understøttet tilbygg inntil 15 m<sup>2</sup>

### Hvis du skal bygge:

Hva skal rommet-/rommene i tilbygget brukes til?

- Kun hoveddel** (f. eks. oppholdstom, stue, soverom, kjøkken, entré, bad, vaskerom, badstue, hobbyrom, arbeidsrom, isolert vinterhage eller gang mellom rom som er hoveddel).
- Kun tilleggsdel** (f. eks. bod, oppbevaringsrom, uisolert vinterhage, veranda, teknisk rom og gang mellom rom som kun er tilleggsdel)
- Både hoveddel og tilleggsdel**

### Frittliggende bygning

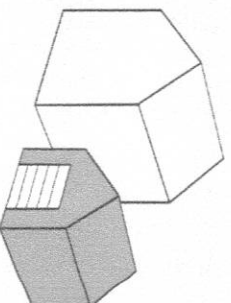

- Bygge** frittliggende bygning - mindre enn 50 m<sup>2</sup> og hvor ingen skal bo eller overnatte.
- Rive** frittliggende bygning - mindre enn 50 m<sup>2</sup> som ikke er godkjent som bolig eller til overnatting

### Hva slags bygning skal du bygge/rive?

- Carasje eller uthus til bolig
- Garasje eller uthus til fritidsbolig
- Fiskeri- eller landsbruksbygning
- Annen type bygning, beskriv:

## Del 2: Etter at du er ferdig med å bygge/rive

**Kommunen trenger å vite hvor mye du har bygget/revet.  
Arealene skal oppgis som:**

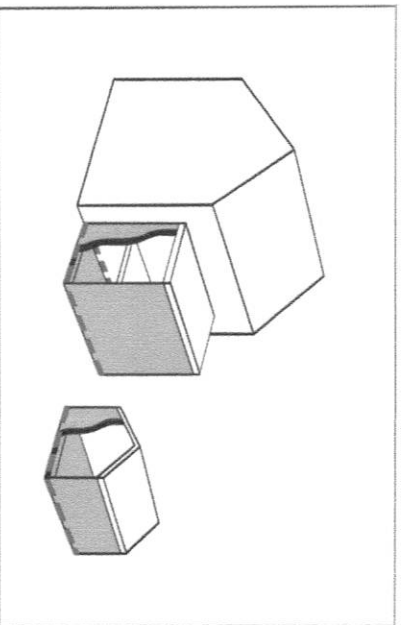

### **Bebygd areal (BYA)**

- Bebygd areal (BYA) er det arealer "fotavtrykket" til bygningen eller tilbygget opptar av terrenget.
- Du skal måle arealer fra utsiden av ytterveggene, slik at ytterveggene regnes med i arealer
  - Du skal ikke regne med bygningsdeler som er lavere enn 0,5 m over gjennomsnittlig planert terreng, slik som plattinger
  - Du skal regne med utkragede bygningsdeler når fri høyde over terreng er mindre enn 5,0 m

Les mer her → [byggteknisk forskrift TEK17 § 5-2](#)

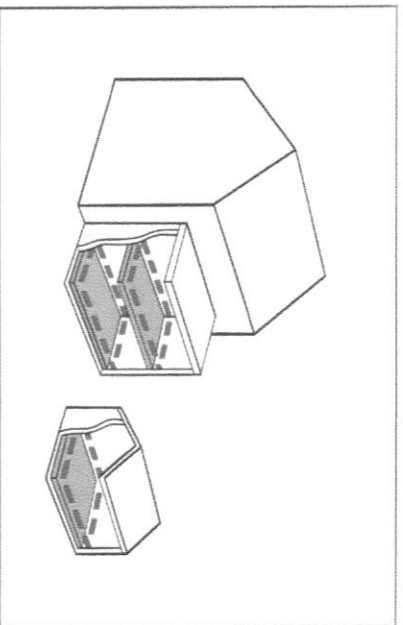

### **Bruksareal (BRA)**

- Bruksareal (BRA) er summen av innvendige arealer og åpne arealer med overbygg.
- Du skal måle arealer fra innsiden av ytterveggene. Ytterveggene skal ikke regnes med.
  - Alle rom skal regnes med, selv om de ikke er innredet.
  - Åpne overbygde arealer skal regnes med, slik som carport og inngangsparti. Arealer måles innenfor de bærende søylene.
  - Er deler av romhøyden under 190 cm er det ikke sikkert alt skal telle med i arealer.

Les mer her → [byggteknisk forskrift TEK17 § 5-4](#)

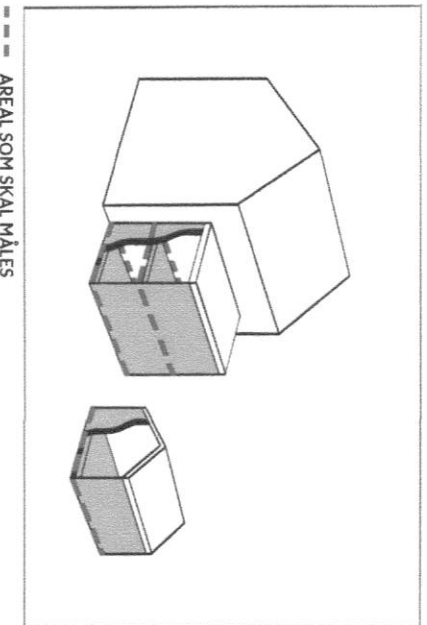

### **Bruttoareal (BTA)**

- Bruttoareal (BTA) er summen av innvendige arealer pluss ytterveggene.
- Du skal måle arealer fra utsiden av ytterveggene, slik at ytterveggene regnes med i arealer
  - Du skal kun regne med areal av bygninger og tilbygg som har både vegger og tak.
  - Du skal ikke regne med arealer fra:
    - åpne overbygde arealer, slik som carport og inngangsparti.
    - andre åpne arealer, slik som terrasser og veranda

## B. Send inn kart over det som er bygget/revet

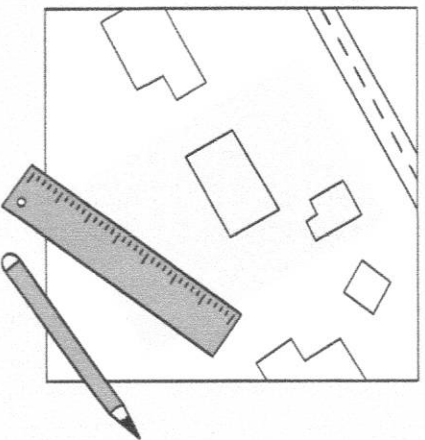

1

Finn fram et kart over eiendommen din.

**Du kan bruke:**

- situasjonskart fra kommunen
- kart fra kommunens nettside
- kartutsnitt fra [seeiendom.no](https://www.seeiendom.no)

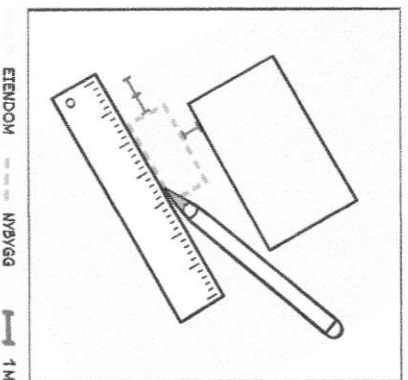

3

Bruk linjal for å tegne inn et omtiss av bygningen eller tilbygget på kartet.

Mål opp og skriv inn korteste avstand fra det du har bygget/revet til:

- nærmeste nabogrense
- nærmeste bygning på egen eiendom

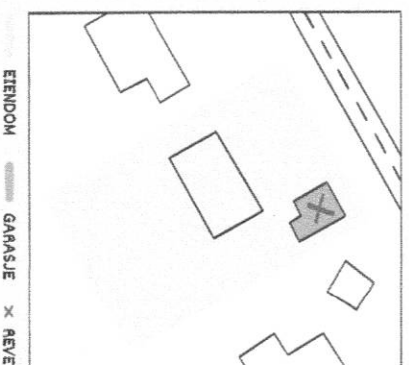

2

Dersom du har revet en bygning eller et tilbygg, setter du kryss over det du har revet.

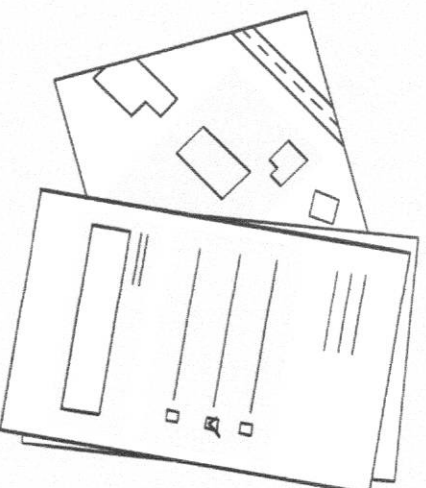

4

Send inn kartet som viser det du har bygget/revet til kommunen sammen med dette skjemaet.

## C. Arealet på tilbygget eller den frittliggende bygningen

### Tilbygg

Antall etasjer du har bygget/revet:

#### Oppgi nøyaktig areal for det du har bygget/revet:

BYA (totalt)	BRA (totalt)	BT1 1. etg	BT2 2. etg
<input type="text" value="15"/> m <sup>2</sup>	<input type="text" value="13"/> m <sup>2</sup>	<input type="text" value="15"/> m <sup>2</sup>	<input type="text" value=""/>

#### Oppgi nøyaktig areal for det du har bygget/revet:

BYA	BRA	BT1
<input type="text" value=""/> m <sup>2</sup>	<input type="text" value=""/> m <sup>2</sup>	<input type="text" value=""/> m <sup>2</sup>

## D. Dato for ferdigstillelse

### Skjemaet skal sendes til kommunen senest 4 uker etter at du er ferdig å bygge eller rive.

Datoen du var ferdig med å bygge/rive

## E. Hvilken eiendom har du bygget/revet på?

Adresse:

Postnr./sted:  Kommune:

Cårdsnr:  Bruksnr:  Festensr:  Seksjonsnr:

## F. Navn og kontaktinformasjon

Navn:	<input type="text" value="John Luis mjøs"/>	Adresse (hvis du bor et annet sted enn der du har bygget/revet):	<input type="text" value="Håulfvegen 25a"/>
E-post:	<input type="text" value="jim-bygg@live.no"/>		
Telefon:	<input type="text" value="47376161"/>		
Mobil:	<input type="text"/>		

- Jeg har lagt ved et kart over eiendommen hvor jeg har tegnet inn et omriss av det jeg har bygget/revet. På kartet har jeg oppgitt hvor mange meter det er fra det jeg har bygget/revet til nærmeste nabogrense og hvor mange meter det er til nærmeste bygning på eiendommen.

## G. Underskrift

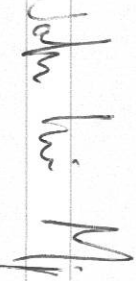
Dato:	<input type="text" value="01.05-2023"/>	Underskrift:	<input type="text" value="JOHN LUIS MJØS"/>	
-------	---	--------------	---	--

Denne meldingen består av seks sider. Pass på at du sender hele meldingen til kommunen.



NY MKR

3000 ft

+160 ft



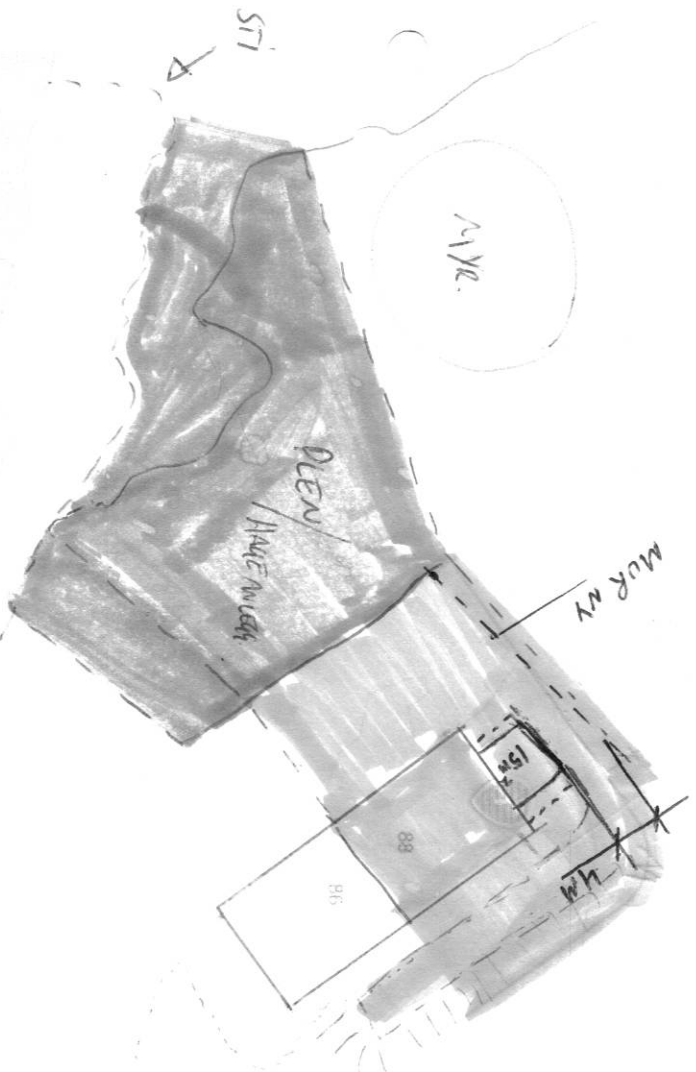

© 2016 Norkart AS/Geovekst og kommunene/OpenStreetMap/NASA, Meti-

10 m

1. Øksnesvegen 88

Copyright © 2016 Digitale Medier 1881 AS - Telenors offisielle leverandør av opplysningsjenester

AVTALE OM BRUKSRETT FOR ØKSNESVEGEN 88

- GJELDER DETTE OMRAÅDET

EIGNE ER KÅRE ØKSNES  
 UNDERSKRIFT *Stina Øksnes*  
 DATO 30/11-16

Avtale med betongmur i eiendomsgrense.

Følgende er avtalt muntleg sommer 2018 og kan bli tinglyst for eit eventuelt salg:

- Det er mellom Øksnesvegen 88 og Øksnesvegen 90 satt opp ein betongmur, kostnader er delt likt, dette blir og regnet som avtalt ny grense og lengde på mur og det kan settes gjerde på muren, hvilket gjerde, avtales mellom 88 og 90.

Eiere av Øksnesvegen 88, 90 ... avtalen finnes i 2 like eksemplarer.

den 18.02-19

John Livi Myr

den 18.02-19

Ragnvald Sjøstak