



Byggningsnr. (fylles ut av kommunen)	Vedlegg nr. H- 1	Kommunens saksnr.	Side 1 av 1
---	---------------------	-------------------	----------------

Boligspesifikasjon i Matrikkelen

Lov om eigedomsregistrering (matrikkellova) 2005-06-17 nr. 101. kap 2 og kap 5

Blanketten er kommunens ansvar, men bør fylles ut av ansvarlig søker

Forskrift om eiendomsregistrering 2009-06-26 nr. 864:

Kap. 12 Offisiell adresse

Kap 13 Føring av opplysninger om bygninger og forskjellige opplysninger knyttet til grunnen.

Nærmere om føringen – www.statkart.no

Spesifikasjonen gjelder						
Eiendom/ byggested	Gnr.	Bnr.	Festenr.	Seksjonsnr.	Signering – ansvarlig for registrering i matrikkelen	
	239	124				
	Adresse Kaldalen 8			Postnr. 5993	Poststed OSTEREIDET	

Antall rom pr. boligenhet

Her registreres antall rom pr. boligenhet.

Et rom må tilfredsstillende byggningslovens krav til beboelsesrom til varig opphold og være 6 m² eller større. Kjøkken, bad, boder, vindfang, gang, hall o.l. regnes ikke med i antall rom.

Kjøkkenkode – følgende koder benyttes pr. bolig:

- Kjøkken Brukes på alle leiligheter med eget kjøkken. Tekjøkken regnes også med.
- Ikke kjøkken Koden benyttes ved hybel uten kjøkken.
- Felleskjøkken Benyttes dersom flere hybler deler et kjøkken.

Antall bad og WC

Antall bad og WC registreres pr. boligenhet. Rom med dusj blir regnet som bad.

Etasjekode

Etasjekode = etasjen hvor boligens inngangsdør er plassert. Feltet har plass til 3 tegn og det skal registreres med en bokstav for hver etasjekode med påfølgende nummerering av etasjetypene:

- | | |
|----------------------------------|----------------------------------|
| L02 = Andre loftsetasje | U01 = Øverste underetasje |
| L01 = Første vanlige loftsetasje | U02 = Nest øverste underetasje |
| H02 = Andre hovedetasje | K01 = Øverste kjelleretasje |
| H01 = Første hovedetasje | K02 = Nest øverste kjelleretasje |

Bruksareal til bolig

Bruksareal som skal brukes til boligformål registreres her. Garasje regnes som areal til bolig når den er en del av boligbygningen. Regler for arealmåling, se Føringinstruksen for matrikkelen Statens kartverks hjemmeside.

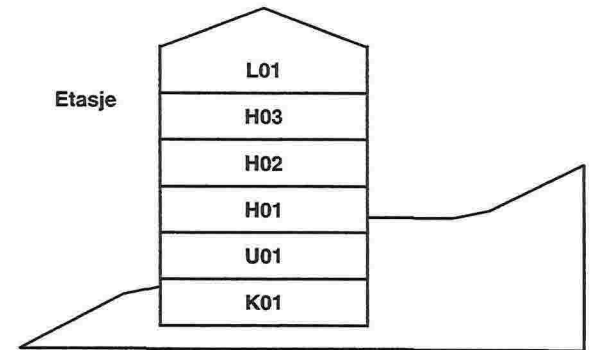

Bruksenhetsnr.

H0102	H0103	H0104	H0105	H0102	H0103	H0104
H0101			H0106		H0101	
Storgata 2			Storgata 4			

Eksempel på én bolig	Boligspesifikasjon															
	Bruksenhetsnr.		Bruks-areal	Antall rom	Kjøkken-kode	Antall bad	Antall WC	Tilhørende adresse					Tilhørende eiendom			
	Etasje-kode	Løpenr.						Adresse-navnkode *)	Adressenavn	Adresse-nr.	Bokstav	Underrn. (kun matr.adr. *)	Gnr.	Bnr.	Feste-nr.	Seksjonsnr.
	H01	01	100	5	1	1	2	1005	Skolegata	10	A		57	98		3
	H01	01	110,9	2	1	1			Kaldalen	8			239	124		
	H02	02	72,6	4		1			Kaldalen	8			239	124		