

Eikanger 05.04.16

### AVTALE

Gnr. 212 Bnr.129 har med dette veirett over Gnr. 212 Brn.5 for tilførselsvei til tomt 212/129, som vist med grå farge på vedlagt situasjonsplan av dato 08.04.2016

Resterende veirett frem til fylkesvei er sikret ved inngått avtale av dato 22.01.2006 mellom Gnr.212 Brn. 1 og Gnr.212 Brn. 5.

Denne avtalen kan tinglyses av Gnr. 212 Brn.129 og Gnr. 212 Brn. 5.

Dato/underskrift

 2/5 2016

---

Magnar Eikanger

Eier av Gnr. 212 Bnr. 5

TINGLYST

24 JAN. 2006

NORDHORDLAND TINGRETT  
DAGBOKNR.: 714

09.02.20 14 14

**Avtale om veirett på gnr. 212 bnr. 1 i Lindås Kommune**

Det avtales hermed at gnr. 212 bnr. 5 og bnr. 122 får rett til å koble seg til og benytte ny godkjent utkjørsel på bnr. 1, frem til fylkesvei 397.

Fremtidig vedlikehold for felles vei fra utkjørsel skal fordeles i h.h.t. antall tilknyttede eiendommer.

Gnr. 212 bnr. 1 får bruksrett til veien, men fritas for vedlikehold.

Denne avtalen kan tinglyses på berørte eiendommer.

Avtalen er skrevet ut i 2 eks., ett til hver av partene.

Eikanger 22. januar 2006



Magne Brand Furnes  
Hj.haver gnr.212 bnr. 1 i Lindås



Magnar Eikanger  
Hj.haver gnr.212 bnr. 5 og 122 i Lindås

- Unngå saft, br  
fruktsmoothies,  
væskearter Lele:o

TINGLYST

24 JAN. 2006

NORDHORDLAND TINGRETT  
DAGBOKNR.: 714



# NABOERKLÆRING

i samsvar med plan- og bygningslova § 70 nr. 2

## Saka gjeld

Gardsnr.

Bruksnr.

Festenr.

Evt. sak nr.

Eigar

## Naboerklæringa er frå

Namn

Adresse

Gardsnr.

Bruksnr.

Festenr.

### DET ER TO ALTERNATIV TIL NABOERKLÆRING SOM KAN NYTTAST

Alternativ 1 er på denne sida, alternativ 2 er vist på baksida av dette arket.

Set kryss ved det alternativet De nyttar ved utfylling av skjemaet.

**ALTERNATIV nr. 1**  (set kryss her om du nyttar dette alternativet.)

Eg gjev med dette erklæring om at ovanemnde eigedom i LINDÅS kommune løyve til å plassera tiltaket  meter nærare grenselina enn det som det er krav om i §70 nr. 2 i plan- og bygningslova.

Eg er ellers kjend med at eg med dette fråskriv meg retten til å føra opp tiltak på min eigedom nærare ovanemnde tiltak enn det som er fastsett i lova om avstand mellom tiltak.

**Denne erklæringa kan tinglysast som hefte på min eigedom.**

Ostevik  
Stad

2/5 2016  
Dato

Magnar Eikanger  
Underskrift av eigar til  
Gnr. 212 Bnr. 5 Fnr. \_\_\_\_\_  
kommune

Q3



Statens vegvesen

Magnar Eikanger  
Mykingvegen 97  
5913 EIKANGERVÅG

Behandlende enhet: Region vest	Saksbehandler/innvalgsnr: Roald Gulbrandsøy - 55516342	Vår referanse: 2012/011732-002	Deres referanse:	Vår dato: 09.02.2012
-----------------------------------	---	-----------------------------------	------------------	-------------------------

**Løyve til å nytte avkøyrslle frå offentleg veg.**

Vi syner til Dykkar søknad av 19.01.12.

Avkøyrslle frå Fv 397 hp 01 ved km 1,508, Eikanger Øvre, til eigedomen gnr. 212 bnr. 5 i Lindås kommune er med dette godkjent.

Det vert med dette gjeve løyve til utvida bruk av eksisterande avkøyrslle med heimel i Veglova §§ 40-43 og Vegdirektoratet sine reglar av 16. juli 1964 på følgjande vilkår:

1. Løyvet gjeld berre for den staden som er nemnt ovanfor, og i høve godkjent skisse.
2. Løyvet gjeld berre for bruk av avkøyrslle til følgjande føremål:  
Tilkomst til 2 bustader.
3. Frisiktsona skal vere 4 m (L2) x 65 m (L1), der 4meter er målt frå vegkant inn i avkøyrslle og 65 meter er sikt i kvar retning. Det skal ikkje vere noko sikthindrande element over 0,5 m i planet mellom avkøyrslle og fylkesvegen.
4. Brukar/eigar må til ein kvar tid halde avkøyrslle i den stand det er sett krav til i vilkåra.

Plan og forvaltning  
Med hilsen

*Odd Høydalsvik*  
Odd Høydalsvik  
senioringeniør

*Roald Gulbrandsøy*  
Roald Gulbrandsøy

2 vedlegg

Kopi: Lindås kommune.

*Ømslet avlepyrste*

212/124

213/25

212/99

212/123

212/122

212/39

212/53

*758  
397*

35

212/28

Eikanger øvre

<input type="checkbox"/> 1:1000	<input type="checkbox"/> 1:5000
<input type="checkbox"/> 1:2000	<input type="checkbox"/> 1:10000
<input type="checkbox"/> 1:5000	<input type="checkbox"/> 1:20000
<input type="checkbox"/> 1:10000	<input type="checkbox"/> 1:50000
<input type="checkbox"/> 1:20000	<input type="checkbox"/> 1:100000
<input type="checkbox"/> 1:50000	<input type="checkbox"/> 1:200000
<input type="checkbox"/> 1:100000	<input type="checkbox"/> 1:500000
<input type="checkbox"/> 1:200000	<input type="checkbox"/> 1:1000000

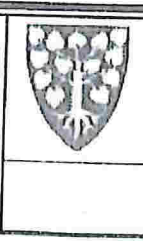

Lindås kommune  
Tredatta avdeling



*Lindås kommune 11. januar 1972*

# PRINSIPPSKISSE

6

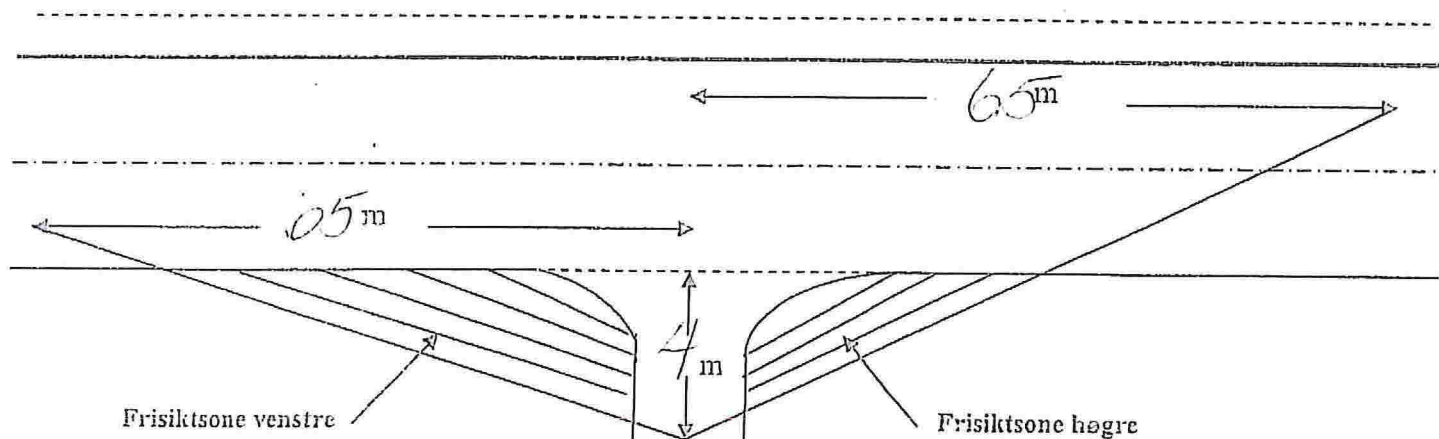

Tilsvarende siktlengder som vist på tegningen må også gjerast gjeldande for trafikken som kjem på hovedvegen og skal inn i avkjørsla (sikt bakover og framover langs hovedvegen)

Av hensyn til snø og vegetasjon skal det i frisiktsonen vera fritt for sikthinder høgare enn 0,5 m. over hovedvegens nivå

## Krav til svingradius for avkjørsla :

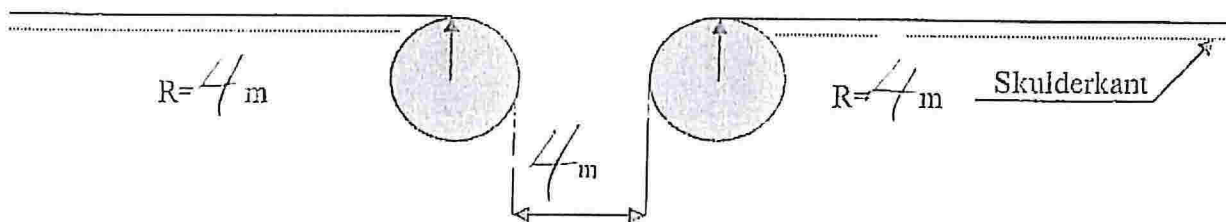

## Krav til lengdeprofil for avkjørsla/tilkomstveg:

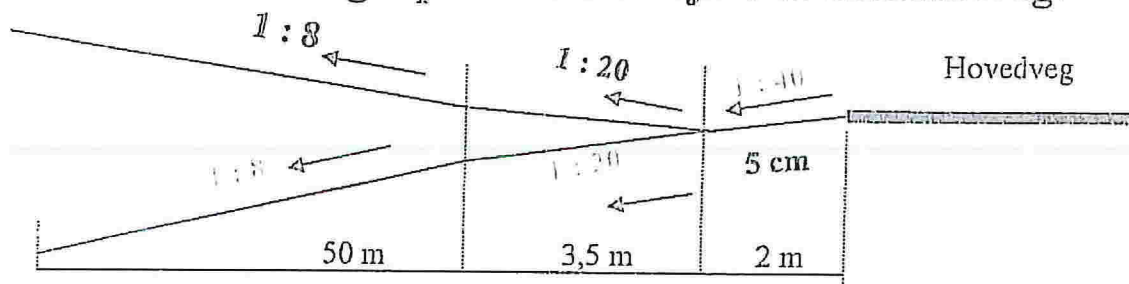

Rv/Fv :	Hp:	Km pel:	Stad:	Saksnr: 2012
---------	-----	---------	-------	--------------

011752-002

Q 4



# LINDÅS KOMMUNE

Vatn og avløp

KOPI

Magnar Eikanger  
Mykingvegen 97  
5913 EIKANGERVÅG

Referanser:  
Dykkar:  
Vår: 16/1323 - 16/12330

Saksbehandlar:  
Kari Elisabeth lo  
KEI@lindas.kommune.no

Dato:  
06.05.2016

## Godkjent røyrleggjarmelding - gbnr 212/129 Eikanger øvre.

Vi viser til røyrleggjarmelding motteke 15.04.2016.

Adresse byggjeplass : Eikanger øvre, 5913 Eikangervåg  
Type bygg : Nybygg einebustad.  
Type arbeid : Tilkopling til privat vassforsyning og privat avlaupsanlegg (VA-anlegget Eikanger vassverk) og utføring av sanitæranlegg.

### Røyrleggjarmeldinga er godkjent på følgjande vilkår:

#### Arbeidet skal utførast etter standard abonnementsvilkår for vatn og avløp.

Dersom det må nyttast trykkauking/reduksjonsventil grunna for lågt eller for høgt trykk, er det konsulent/ansvarleg søkjar/røyrleggjar sitt ansvar å undersøkje om det er naudsynt, og utførande røyrleggjar/abonnet sitt ansvar å sørgja for og kosta dette.

Utforming av anlegg for trykkauke skal beskrivast/teiknast og godkjennast spesielt, før endeleg tilknytning vert utført, jfr standard abonnementsvilkår.

Vi gjer merksam på at det er krav om 90 cm mellom topp hovedavløpsleidning og lavaste sluk i hus. For vassleidning som går gjennom tomt må overdekning vera på minimum 1,20 m på 63 mm. Dersom det ikkje let seg gjera å få nok overdekning på vassleidning, må det gjerast kompensierende tiltak.

Når arbeidet er utført skal det sendast inn ferdigmelding til kommunen m/vedlagt situasjonsplan og innmålingsdata (som bygt).



Med helsing

Kari Elisabeth Iø  
saksbehandlar

*Dette dokumentet er elektronisk godkjent og har difor ingen signatur.*

**Kopi til:**

Magnar Eikanger

Mykingvegen 97 5913

EIKANGERVÅG

**Mottakar:**

Lindås Rør & Sanitær AS

Burkhovdane 1 5914

ISDALSTØ



REFERAT FRÅ FØREHANDSKONFERANSE

TILTAKSHAVAR REIDAR HINDENES HINDENES HUS

HEIMELSHAVAR

EIGEDOM GNR. 2/2 BNR. 129

ADRESSE

AKTUELT TILTAK:

BYGGING AV 2 MANNSBOLIG.

DELTAKARAR:

REIDAR HINDENES, ROALD HEIMVIK, A. L. MOLVIK, ETNAR URHEIM

FRAMLAGT MATERIELL:

KOMMUNEPLAN KART.

PLAN, SNITT OG FASADER, 2 FORSLAG, 2-MANNSBUSING

PLANSTATUS:

LNF. SPREDT BEBYGGELSE. OMSYNSBØNE LANDBRUK DELVIS. INNENFOR STØY-SONE (GUL.)

ANDRE REGULERINGSMESSIGE FORHOLD

I SAMSVAR MED

I STRID MED \* KOMMUNEPLANEN

EVT. HANDSAMAST SOM \* DISPENSASJON

ANNA

**KRAV TIL DOKUMENTASJON:** Det vert vist til PBL, SAK og TEK

**STATUS**

...~~X~~... Det er informert om aktuelle rammeføresetnader og saksgong etter plan- og bygningslov med forskrifter.

.....~~X~~... Det er informert om krav til ansvarleg søkjar.

Forventa sakshandsamingstid..... UTEH DISP. ORDINÆR SAKSBH. TID

VED. DISP. INGEN TIDSRIST.

Gebyr kr 2700 i samsvar med gebyrregulativet til Lindås kommune.

Det vert vist til PBL § 21-1 og SAK § 6-1 om førehandskonferanse.

Ein gjer merksam på at førehandskonferanse berre har karakter av gjensidig orientering og den gjev ikkje nokon av dei enkelte partar rettar i den seinare sakshandsaming.

Lindås kommune den 15/8-2013 Referent: Gunn Wiljein

Referat godkjend og motteke Tiltakshavar: Perdaz Hindeme

DELING

EVT. DELING/SAMANSLÅING.....

ANDRE BYGGJEREGLAR

PBL..... PR. D.D. GJELDER.....

BYGGJEFORSKRIFTER.....

ANNA LOVVERK.....

UTTALE FRÅ.....

ANDRE FORSKRIFTER

TRYGGLEIK, HELSE, MILJØ.....

UTANDØRS STØY.....

OFF/PRIV. VEGRETT, TILGJENGE.....

OFF/PRIV. VASS OG AVLAUP/UTSLEPP.....

GJELDER

TILTAKSKLASSE..... 1.....

ANDRE FORHOLD

\* VEGRETT MÅ SIKRES, \* VASS OG AVLAUP RETTIGHETER MÅ SIKRES.  
\* BYGGESAKSANDDELINGEN VIL ANBEFALE AT DET ARBEIDES VIDERE MED PROSJEKT I SAMSVAR KOMM. PLANEN DVS. ETNEBUSTAD MED EI BUEINING + EVT. SEKUNDAER HUSVÆRE MED MÅKS 65 M<sup>2</sup> BRA. SE KOMM. PLAN PKT. 5.13.