



Statens vegvesen

Ingmar Nordanger
Mykingvegen 260
5913 EIKANGERVÅG

Behandlende enhet:
Region vest

Saksbehandler/telefon:
Sigmund Bødal / 55516146

Vår referanse:
16/50900-2

Deres referanse:

Vår dato:
18.05.2016

Søknad om avkjørsel – ny skogsbilveg/velteplass – fv. 397 – gnr. 209 bnr. 3 – Lindås kommune. Førehandstilsagn.

Vi viser til brev i frå Dykk av 03.04.16, med søknad om etablering av avkøyrsløse på Fv 397 for skogsbilveg/velteplass.

Slik vi forstår søknaden gjeld dette ei avkøyrsløse for uttak av skog/tømmer med tilhøyrande velteplass. Det er ikkje nokon avkøyrsløse på staden i dag.

Vedtak

Med heimel i veglova §§ 40–43, har vi fatta følgjande vedtak:

Det kan påreknast bruksløyve til ny avkøyrsløse for uttak av skog under føresetnad om at krava nedanfor vert oppfylte.

Veg/stad: Fv 397 – hp 1 – km 04065 /gnr. 209 bnr. 3 i Lindås kommune.

Vi gjer merksam på at tilsegna berre gjeld i høve til veglova. Vi gjer særleg merksam på at tiltak kan vere søknadspliktige etter plan- og bygningslova (kommunen) og at det kan vere behov for å avklare privatrettslege tilhøve.

Vi set følgjande krav:

1. Avkøyrsløsa skal vere ferdig bygd i samsvar med vilkåra nedanfor, og deretter kontrollert og godkjent av Statens vegvesen innan 3 – tre år frå datoen på dette vedtaket, elles fell tilsegna bort.

2. Avkøyrsla må opparbeidast i samsvar med vedlagte prinsippsskisser og *Forskrift om alminnelige regler om bygging og vedlikehold av avkjørsler fra offentlig veg*, som ligg på lovdatab.no.
3. Avkøyrsla skal også kunne vere felles med eventuelle andre, som på ein naturleg måte kan nytte same avkøyrslar.
4. Frisikt 1,1 meter over bakken 4 meter inn i avkøyrsla skal vere minimum 100 meter til begge sider av køyrebanen. Sikta fram- og bakover på vegen, målt 10 meter frå avkøyrslapunktet, skal vere minimum 110 meter. Eventuelle planter o.l. i siktsonene kan ikkje vere høgare enn 0,5 meter.
5. Svingradius skal vere 13 meter (diameter 26 meter). Svingradius skal markerast tydeleg. Det smalaste punktet i avkøyrsla skal vere 5 meter.
6. Stigningskrava må haldast (sjå skisse). Vi vil her spesielt gjere merksam på at avkøyrsla skal ha fall frå hovudvegen med 5 cm på dei første 2 metrane.
7. Av omsyn til vedlikehald og trafikktryggleik må det ikkje samle seg vatn i avkøyrsla eller renne vatn ut i fylkesvegen.
8. Det skal etablerast snuhammar inne på velteplassen slik at tømmerbiler og eventuelt andre større køyrety ikkje driver å snur og rygger ute på Fv 397, jfr Vegnormal N100 s. 146. Snuhammaren skal etablerast på areal 26 meter inne avkøyrsla.
9. Under avkøyrsla må det leggjast køyrestærkt dreneringsrøyr, minimum 300 mm i diameter, med eventuelt nødvendige kummar.
10. Det må vere snu- og parkeringsplass på eigen grunn. Det er ikkje tillate å parkere i frisktsonene.

Arbeidsvarsling

Før arbeid vert sett i gang på/ved offentleg veg, skal det utarbeidast ein arbeidsvarslingsplan. Denne planen skal godkjennast av Statens vegvesen. Han skal sendast til nordhordland.arbeidsvarsling@vegvesen.no. Vi ber om at det vert vist til vårt saksnummer 16/50900 ved innsending av arbeidsvarslingsplanen.

Vidare saksgang

Ta kontakt med sakshandsamar dersom det er spørsmål i samband med opparbeiding av avkøyrsla.

Når avkøyrsla er opparbeidd etter krava, skal det takast kontakt med Statens vegvesen for synfaring og eventuell godkjenning. Løyve til bruk av avkøyrslar vil bli tilsendt søkjar med kopi til kommunen

Vedtaket kan påklagast, jamfør vedlagt "Melding om rett til å klage over forvaltningsvedtak".

Plan og forvaltning, Bergen
Med hilsen

Odd Høydalsvik
sjefsingeniør

Bødal Sigmund
overingeniør

Kopi
Lindås kommune, Kvernhusmyrane 20, 5914 ISDALSTØ

Dokumentet er godkjent elektronisk og har derfor ingen håndskrevne signaturer.

PRINSIPPSKISSE

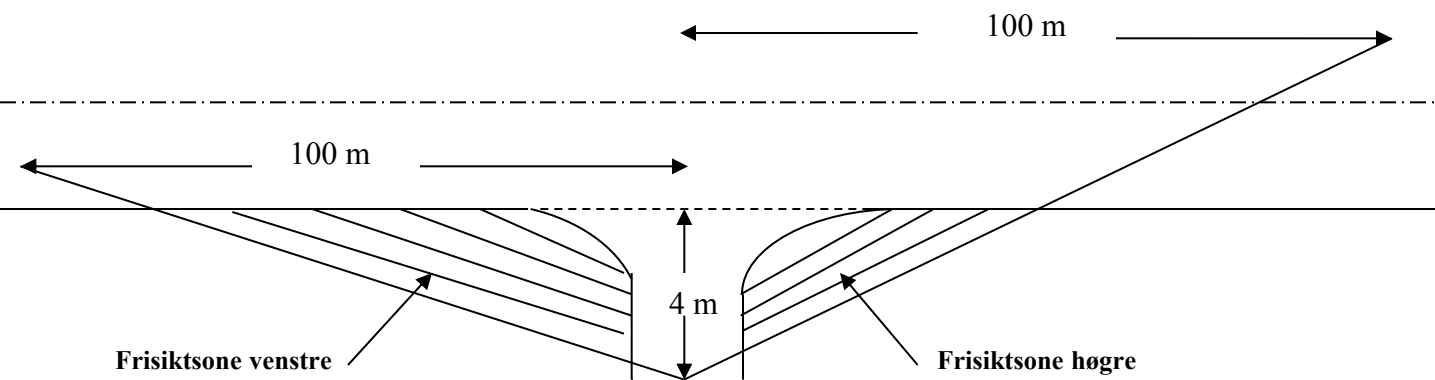

Tilsvarende sikt lengder som vist på tegningen må også gjerast gjeldande for trafikken som kjem på hovedvegen og skal inn i krysset (sikt bakover og framover langs hovedvegen)

Av hensyn til snø og vegetasjon skal det i frisiktsonen vera fritt for sikthinder høgare enn 0,5 m. over hovedvegens nivå

Krav til svingradius for avkørsel :

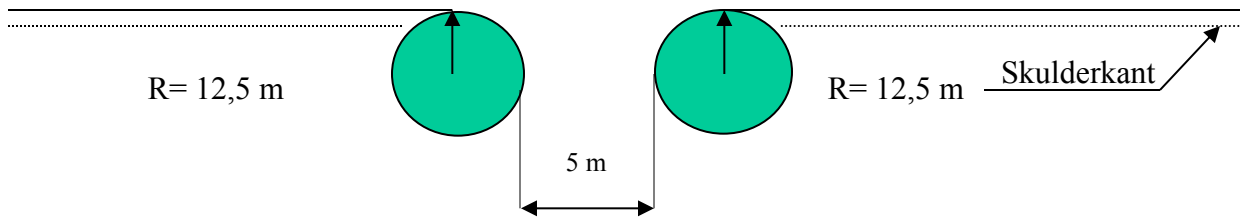

Krav til lengdeprofil for avkørsel/tilkomstveg:

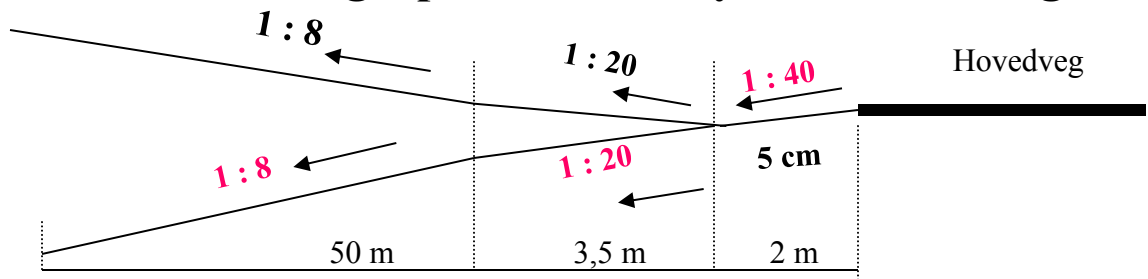

(1) Sendar (stemplet til forvaltningsorganet)

(3) Mottakar (namn og adresse)

(4) Klageinstans

Melding om rett til å klage over forvaltningsvedtak

(Forvaltningslova § 27 tredje leddet)

(2) Dato

Denne meldinga gjev viktige opplysningar dersom De vil klage på eit vedtak De er gjord kjend med.

Klagerett De har rett til å klage på vedtaket.

Kven kan De klage til? Klaga sender De til oss, dvs. det organet som er ført opp i rubrikk (1). Dersom vi ikkje endrar vedtaket vårt som følge av klaga, sender vi klaga over til klageinstansen, jf. rubrikk (4).

Klagefrist Klagefristen er tre - 3 - veker frå den dagen dette brevet kom fram. Det er nok at klaga er postlagd før fristen går ut. Dersom De klagar så seint at det kan vere uklart for oss om De har klaga i rett tid, bør De oppgje datoen for når De fekk dette brevet. Dersom De klagar for seint, kan vi sjå bort frå klaga. De kan søkje om å få lengre klagefrist, og da må De nemne grunnen til at De ønskjer det.

Rett til å krevje grunngeving Dersom De meiner at vi ikkje har grunngeve vedtaket, kan De krevje ei slik grunngeving før fristen går ut. Ny klagefrist blir då rekna frå den dagen De får grunngevinga.

Innhaldet i klaga De må presisere

- kva for eit vedtak De klagar på
- årsaka til at De klagar
- den eller dei endringar De ønskjer
- eventuelt andre opplysningar som kan ha noko å seie for vurderinga av klaga

Klaga må underskrivast.

Utsetjing av gjennomføring av vedtaket Jamvel om De har klagerett, kan vedtaket til vanleg setjas i verk med det same. Men de kan søkje om å få utsett gjennomføringa av vedtaket til klagefristen er ute eller til klaga er avgjort.

Rett til å sjå saksdokumenta og til å krevje rettleiing Med visse unntak har De rett til å sjå dokumenta i saka. Reglane om dette finst i § 18 og § 19 i forvaltningslova. De må i tilfelle ta kontakt med oss, jf. rubrikk (1). De vil då få nærmare rettleiing om retten til å klage, om framgangsmåten og om reglane for saksgangen.

Kostnadene med klagesaka De kan søkje om å få dekt utgifter til den advokathjelpa De treng, etter reglane om fritt rettsråd. Her gjeld det visse grenser for inntekt og eige. Fylkesmannen eller advokaten Dykkar kan gje nærmare opplysningar om dette. Dersom vedtaket er endra til Dykkar fordel, kan De etter forvaltningslova ha krav på å få dekt store kostnader som har vore naudsynte for å få endra vedtaket. Klageinstansen (jf. rubrikk (4)) vil orientere Dykk om retten til å krevje slik dekning.

Klage til Sivilombodsmannen Dersom De meiner at De har vore utsett for urett frå den offentlege forvaltninga, kan De klage til Stortingsombodet for forvaltninga (Sivilombodsmannen). Sivilombodsmannen kan ikkje sjølv endre vedtaket, men kan gje si vurdering av korleis den offentlege forvaltninga har handsama saka, og om dei har gjort feil eller forsømt noko. Dette gjeld likevel ikkje i saker som er avgjorde av Kongen i statsråd. Dersom De no får klaga Dykkar avgjort i statsråd fordi Kongen er klageinstans, kan De såleis ikkje seinare føre saka inn for Sivilombodsmannen.

Særlege opplysningar

0073 N (Godkj. 05-95) Elektronisk utgåve