



Bergen 28.06.2016.

Lindås Kommune
Kvernhusmyrane 20
5914 Isdalstø

Fjellangersvingane 8 og 10, Gnr. 99, Bnr. 27 / 31**Att.: Siril Therese Sylta****Forlengelse av midlertidig brukstillatelse for hotellbygg, i henhold til mottatt midlertidig brukstillatelse.****Hotellbygget**

Vi viser til mottatt midlertidig brukstillatelse, som utløper 30.06.2016. Det har i ettertid vist seg å være vanskelig å få på plass tilstrekkelig vannmengde til sprinkleranlegget i fra eksisterende vannledning. Det var forventet av sprinklerfirma ut i fra oppgitt dimensjon og vanntrykk og deres erfaring med tilsvarende situasjon at det ikke skulle være noe problem. Sprinkleranlegget fungerte, men ikke ut i fra krav som forskrifter setter. Ny provisorisk ledning er lagt fram til hotellet i fra ny 90 mm vannledning. Det vil si at vannmengde til sprinkleranlegg + vannforsyning for øvrig nå er ivaretatt.

Slukkevann

Slukkevannløsning er avklart i prinsippet og tegninger er utarbeidet. Plassering av kum er som tidligere angitt løsning som er akseptert av brannvesenet. Det har vist seg å være vanskelig å legge kum på Gnr. 99 Bnr. 39 fordi det er så mange eiere på dette bruksnr. For å omgå dette problemet kontaktet vi Statens vegvesen og fikk muntlig tilsagn på at kum kunne ligge, som vist på vedlagte tegninger på Gnr. 99 Bnr 36, som er veigrunn og areal utenfor vei tilhørende veigrunn.

Plassering blir tilnærmet lik tidligere godkjent plassering. Ingebrigtsen Lindås brannvesen ble kontaktet og hadde ingen innvendinger til plassering.

Vi har fått muntlig bekreftelse fra Statens Vegvesen på at det er i orden, men samtidig beskjed om å sende inn en formell forespørsel og det er gjort.

Vi viser til punkter angitt i rammetillatelse, som må være tilfredsstilt for å få midlertidig brukstillatelse.

Pkt 16. Vannforsyning

Vannforsyning er ivaretatt med provisorisk 63 mm vannledning fra ny 90 mm vannledning ved pumpehus.

Avløpsanlegg

Avløpsledning fra renseanlegg er lagt på plass med lodd og koblet til i henhold utslippstillatelse.

Diverse

- * **Det tas sikte på at slukkevannskum skal være ferdig montert til 31.08.2016**
- * **Det samme gjelder for permanent vannledning i grøft fra hotellet fram til ny kommunal kum på Frode Bakke sin eiendom, Gnr. 99 Bnr. 2**
- * Erklæring med underskrift fra Frode Bakke på at han ikke har innvendinger mot etablering av kum og vannledningsgrøft på hans eiendom, blir ettersendt så snart den foreligger
- * Svar på forespørsel sendt til Statens Vegvesen ettersendes så snart det foreligger.

Med vennlig hilsen for
Larsen og Solheim AS

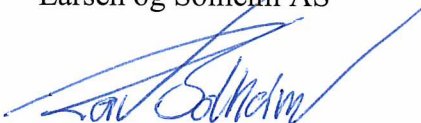

Leiv Solheim

Vedlegg:

- Søknad om midlertidig brukstillatelse.
- Gjennomføringsplan versjon 5.
- Tegning av slukkevannskum.
- Kart område med slukkevannskum.
- Kart område med vannledning fra kommunal kum.
- Erklæring om ansvarsrett Haugen VVA AS.
- Gjennomføringsplan versjon 5.
- Godkjenningsbevis Haugen VVA AS
- Rutinekontroll utført av Bergen Sprinkler som vedlagt.
- Mail fra Lindås VVS med bekreftelse på tilfredsstillende trykk og vannmengde.

Kommunens saksnr.



Søknad om midlertidig brukstillatelse

Pbl § 21-10, SAK10 § 8-1

Søknaden gjelder							
Eiendom/ byggested	Gnr.	Bnr.	Festenr.	Seksjonsnr.	Bygningsnr.	Bolignr.	Kommune
	99	27/31					LINDÅS KOMMUNE
	Adresse				Postnr.	Poststed	
	Fjellangersvingane 8				5955	LINDÅS	

Dato for søknad om ferdigattest	
---------------------------------	--

Midlertidig brukstillatelse søkes for	
<input checked="" type="checkbox"/> Hele tiltaket	Hvis det søkes for deler av tiltaket, beskriv hvilken del det søkes for nå
<input type="checkbox"/> Deler av tiltaket	

Gjenstående arbeider frem mot ferdigattest
Angi gjenstående arbeider av mindre vesentlig betydning, innenfor den delen av tiltaket det søkes midlertidig brukstillatelse for Ny kommunal vannledning. Ny provisorisk vannledning tilknyttet ny vannledning ve pumpehus er i drift. Plassering av slukkevannsløsning i området som var akseptert av Lindås brannvesen.
Angi resterende deler av tiltaket hvor det her ikke søkes om midlertidig brukstillatelse

Sikkerhetsnivå og arbeider som vil bli utført innen 14 dager
Har tiltaket pr i dag tilstrekkelig sikkerhetsnivå til å tas i bruk? <input checked="" type="checkbox"/> Ja <input type="checkbox"/> Nei Hvis nei, fyll ut informasjonen nedenfor
Følgende arbeider vil bli utført innen: <input type="text" value="Dato"/>
Type arbeider
Bekreftelse på at disse arbeidene er utført vil være kommunen i hende innen: <input type="text" value="Dato"/>

Vedlegg			
Beskrivelse av vedlegg	Gruppe	Nr. fra – til	Ikke relevant
Situasjonsplan, avkjøringsplan	D	–	<input type="checkbox"/>
Tegninger, plan, snitt, fasade	E	1 – 1	<input type="checkbox"/>
Redegjørelser/kart	F	1 – 2	<input type="checkbox"/>
Gjennomføringsplan	G	12 – 13	<input type="checkbox"/>
Boligspesifikasjon i matrikkelen	H	–	<input type="checkbox"/>
Uttalelser fra andre offentlige myndigheter	I	–	<input type="checkbox"/>
Andre vedlegg	Q	1 – 4	<input type="checkbox"/>

Underskrifter					
Ansvarlig søker for tiltaket (for tiltak etter pbl § 20-1)			Tiltakshaver (bare for tiltak uten ansvarlig søker pbl 20-4)		
Foretak Larsen og Solheim AS			Navn		
Kontaktperson Leiv Solheim	Telefon 55591400	Mobiltelefon 90013775	Kontaktperson	Telefon	Mobiltelefon
E-post leiv@larsenogsolheim.no			E-post		
Dato 28.06.2016	Underskrift 		Dato	Underskrift	
Gjentas med blokkbokstaver LEIV SOLHEIM			Gjentas med blokkbokstaver		

E6

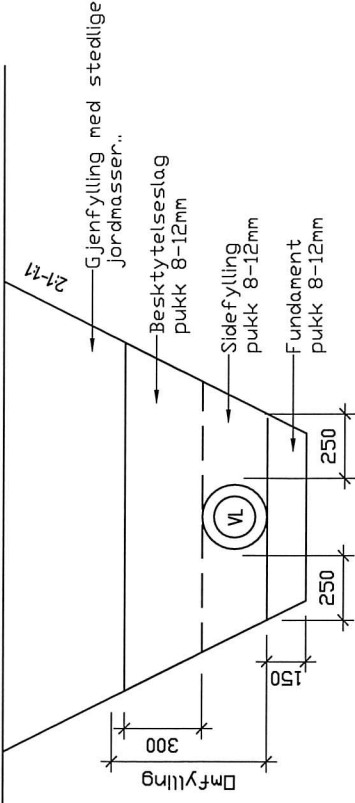

TYPISK GRØFTESNITT
M=1:20

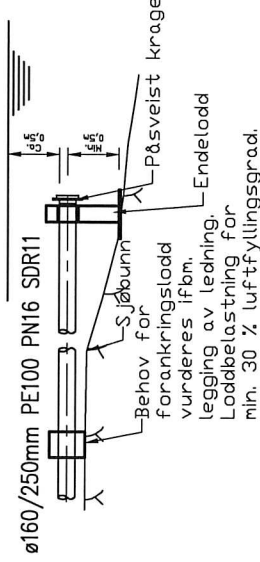

PRINSIPPSNITT INNTAKSARRANGEMENT
M=1:50

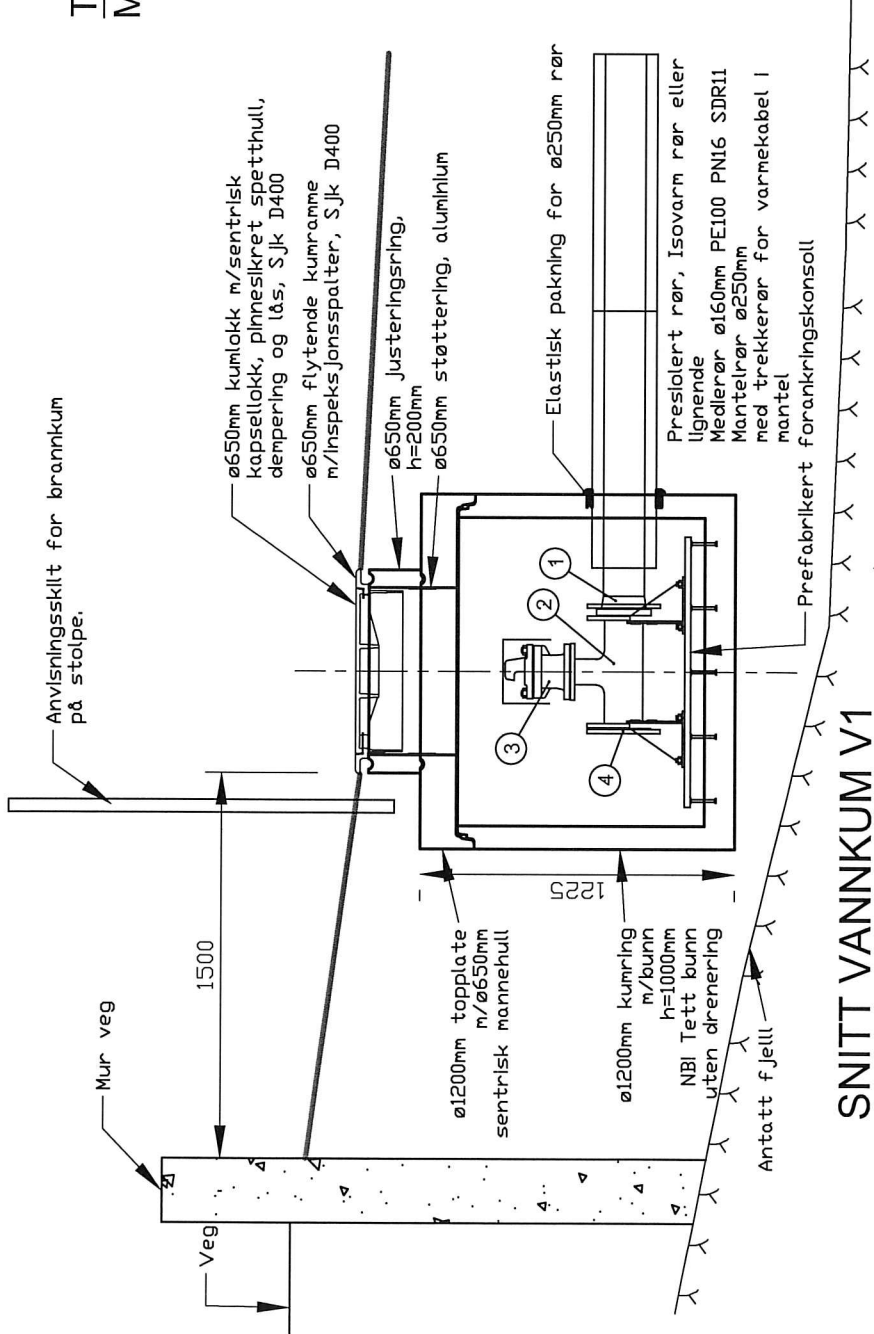

SNITT VANNKUM V1
M=1:20

Pos	Beskrivelse	Dimensjon	Antall	Anmerking
1	PE-krage for el muffe	160	1	m/PP løslørens
2	Fløysv r-rør duktilt etter EN545	150 / 100	1	
3	Brannventil	100	1	m/sikring og lokk
4	Blindflens	150	1	

Oppdragsnavn: **JHR AS**

Prosjekt: **Slukkevannsuttak Vågseidet. Snitt vannkum V1, grøftesnitt, prinsippsnitt inntaksarrangement.**

Revisjon: 1

Rev. No. | Dato | Sign. | Beskrivelse | Rev. No. | Dato | Sign. | Beskrivelse

1 | | | | 27.06.16 | | | |

2 | | | | 1:20:1:50 | | | |

3 | | | | 4116 | | | |

4 | | | | 610 | | | |

haugen

Fabrikasjon 78
TIL: 55 59 82 60
E-post: post@haugenva.no



73

Merknader

Plassering av inntak vurderes på stedet i forhold til bunnforhold. Ledning heves over bunn og kobles til endelodd, se tegn. nr. 610.

TEGNFORKLARING

- Eksisterende Prosjektert
- Vannledning (VL) —
 - Vannledningskum m/brannventil (V) ●

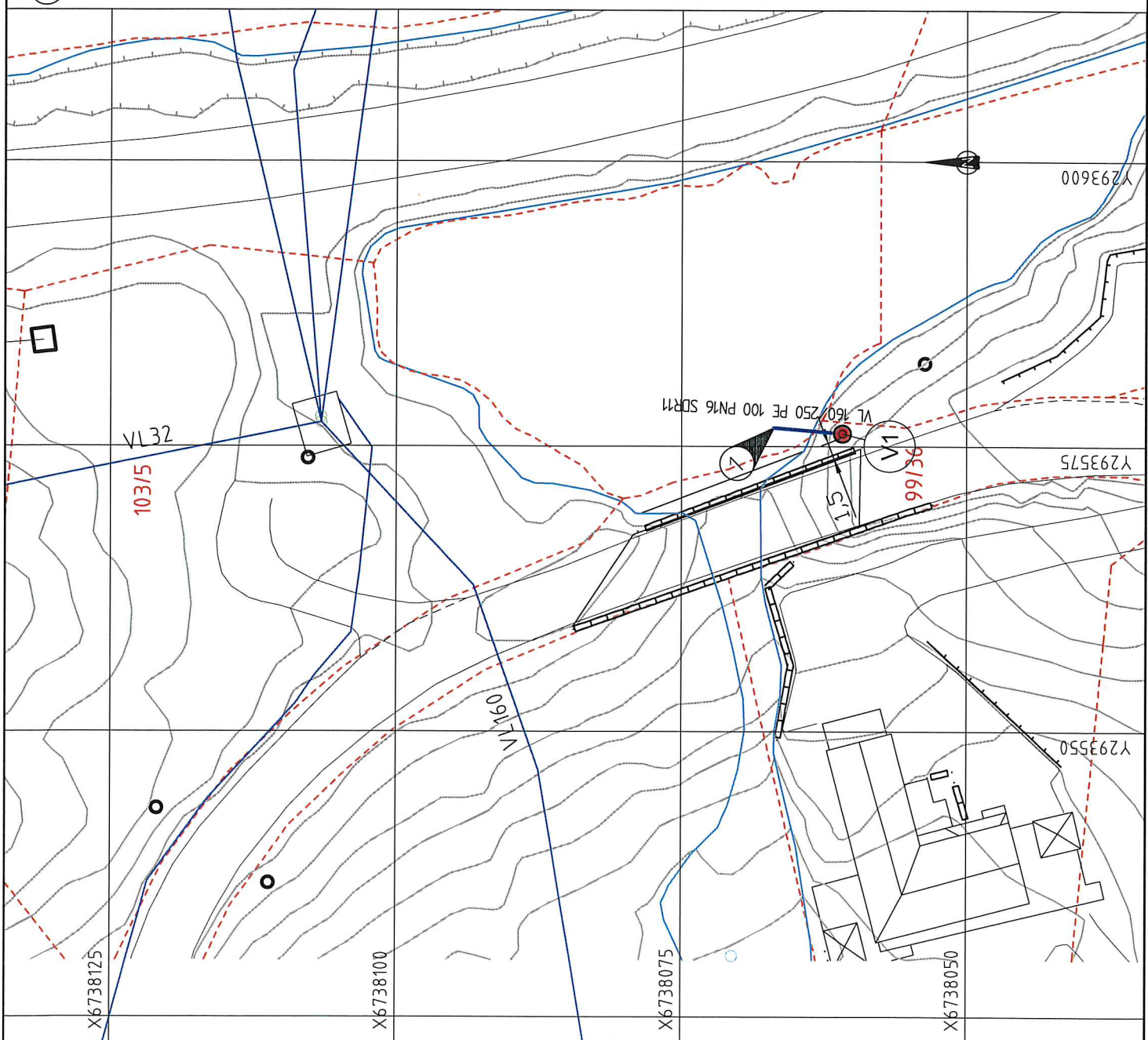

Rev.	Dato	iSign.	Revisjonen gjelder		
Oppdragsgiver					
JHR AS					
Prosjekt					
Slukkevannsuttak Vågseidet.					
VA-plan.					
Tegn.	Kontr.	Godk.			
ANH	ANH				
Date:	27.06.16				
Målestokk:	1:500		IA4		
Prosjektnr.	4116				
Tegningsnr.	600				
Rev.					

Fiskeløkkaen 7B
 5091 VÅGSEIDET
 Tlf: 55 58 82 60
 e-post: post@haugenwa.no



Merknader

Vannledning tilknyttes kommunal vannkum og ledning som etableres i annen entreprise, av kommunen. I denne entreprise etableres boregrop med LxB=4x6m og dybde 1,7m.

TEGNFORKLARING

Eksisterende

Prosjektert

— Vannledning (VL)

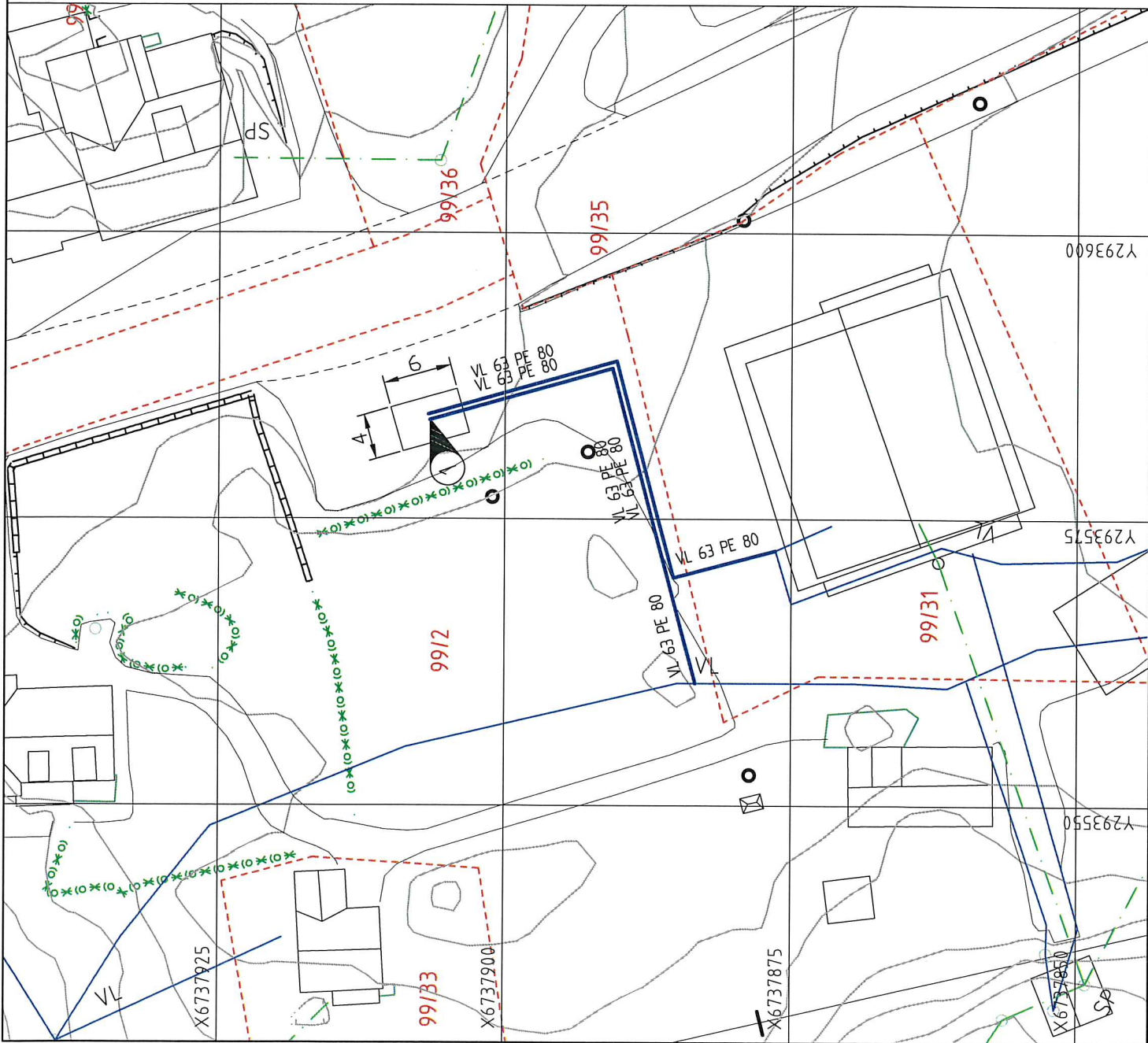

Rev.	Dato	Sign.	Revisjonen gjelder	
Oppdragsgiver			JHR AS	
Prosjekt			Vannledning Fjellangersvingene 8-10.	
VA-plan.			VA-plan.	
Tegningnr.			4116	
Rev.			601	
Tegningssk.			1:500	
Målestokk			1:500	
Date			27.06.16	
Kontr.			ANH	
Tegh.			ANH	
Godek.			ANH	
Prosjekt nr.			4116	
Etablissementsnr.			78	
Følgebilagsnr.			509	
Tilleggsnr.			59	
e-post			post@haugenva.no	
Firma			haugen	



Fjellangerveien 7B
509 59 59
Tlf: 55 59 82 60
e-post: post@haugenva.no

Kommunens saksnr.	Vedlegg nr. G-12	Side 1 av 1
-------------------	---------------------	----------------



Erklæring om ansvarsrett

etter plan- og bygningsloven (pbl) § 23-3

Erklæringen skal sendes til ansvarlig søker.

Alternativt kan erklæringen sendes direkte til kommunen, men da må ansvarlig søker få tilsendt en kopi.

Erklæringen gjelder							
Eiendom/ byggested	Gnr.	Bnr.	Festenr.	Seksjonsnr.	Bygningsnr.	Bolignr.	Kommune
	99	27/31					Lindås
	Adresse Fjellangersvingane 8 & 10			Postnr. 5955	Poststed LINDÅS		

Foretak			
Foretakets navn Haugen VVA AS			Organisasjonsnr. 911566664
Adresse Fabrikkgaten 7B		Postnr. 5059	Poststed BERGEN
Kontaktperson Anders Haugen		Telefon 55598266	Mobiletelefon 95823308
E-post anders@haugen-vva.no			
Foreligger sentral godkjenning? <input checked="" type="checkbox"/> Ja <input type="checkbox"/> Nei			
Hvis ja, dekkes ansvarsområdene av sentral godkjenning? <input checked="" type="checkbox"/> Helt <input type="checkbox"/> Delvis <input type="checkbox"/> Nei			

Ansvarsområde							
Funksjon (SØK, PRO, UTF, kontroll)	Beskriv arbeidet foretaket skal ha ansvar for	Tiltaks- klasse	Våre samsvarserklæringer/kontrollerklæringer vil foreligge ved: (sett X)				
			Søknad om ramme- tillatelse	Søknad om igangsettings- tillatelse/ ett-trinns søknad	Søknad om midlertidig bruksstillatelse	Søknad om ferdigattest	
PRO	Prosjektering av vannledn og slukkevannskum	1			X		

Erklæring og underskrift	
Foretaket er kjent med reglene om straff og sanksjoner i pbl kap 32 og at det kan medføre reaksjoner dersom det gis uriktige opplysninger. Foretaket forplikter seg til å stille med nødvendig kompetanse i tiltaket jf. SAK10 kap. 10 og 11	
<input checked="" type="checkbox"/> Ansvarlig prosjekterende erklærer at prosjekteringen skal være planlagt, gjennomført og kvalitetssikret i henhold til pbl jf. SAK10 §12-3	
<input type="checkbox"/> Ansvarlig utførende erklærer at arbeidet ikke skal starte før det foreligger kvalitetssikret produksjonsunderlag for respektive del av utførelsen jf SAK10 § 12-4	
<input type="checkbox"/> Ansvarlig kontrollerende erklærer uavhengighet, jf. SAK10 § 14-1, og vil redegjøre for endringer som kan påvirke uavhengigheten jf. SAK10 §12-5	
Dato	Underskrift
27.06.2016	
Gjentas med blokkbokstaver ANDERS HAUGEN	



Gjennomføringsplan

Eiendom/byggested	Gnr. 99	Bnr. 27/31	Festnr.	Seksj.nr.	Bygn.nr.	Kommune LINDÅS KOMMUNE	Adresser Fjellangersvingane 8	Postnr. 5955	Poststed LINDÅS	Signatur, ansv. søker	Dato 28.06.2016	Versjonsnr. 5
--------------------------	---------	------------	---------	-----------	----------	---------------------------	----------------------------------	-----------------	--------------------	-----------------------	--------------------	------------------

Alle fagområder i tiltaket	Beskrivelse av fagområde, ansvarsområde, tiltaksklasse (i hhv. prosjektering, utførelse og kontroll)	Tiltaks-klasse	Foretakets navn og org.nr.	Kryss for planlagt samsvarerklæring / kontrollertklæring erstattes med dato når denne foreligger			Søtt kryss når arbeidet innen ansvarsområdet er avsluttet	
				Søknad om rammetillatelse	Søknad om igangsettings-tillatelse/ett-trinnsøknad	Søknad om midlertidig brukstillatelse		Søknad om ferdiggjøst
(1)	(2)	(3)	(4)	(5)	(6)	(7)	(8)	(9)
SØK	Ansvarlig søker	1	Larsen og Solheim AS 967059560			10.03.16		X
PRO	Ansvarlig prosjekterende	1	Larsen og Solheim AS 967059560			10.03.16		X
PRO	Ansvarlig prosjekterende renseanlegg	1	Lindås VVS Nils Træland AS 915836445			26.02.16		X
UTF	Ansvarlig utførende renseanlegg	1	Lindås VVS Nils Træland AS 915836445			15.05.16		X
PRO	Ansvarlig prosjekterende brann	3	Sweco AS 967032271			18.01.16		X
PRO	Ansvarlig uavhengig kontroll prosjektering brann	3	Konsepta AS 912299961			18.01.16		X
PRO	Ansvarlig prosjekterende sprinkleranlegg	3	Bergen Sprinkler AS 912895130			18.01.16		X
UTF	Ansvarlig utførende sprinkleranlegg	2	Bergen Sprinkler AS 912895130			11.03.16		X
UTF	Ansvarlig utførende tømmerarbeid	1	Kaland Trøelast AS 945549483			15.03.16		X
UTF	Ansvarlig utførende brannetting	2	Firesafe AS 958249799			10.03.16		X
UTF	Ansvarlig utførende innmåling, koordinater	1	Anko AS 980538613			15.03.16		X
PRO	Ansvarlig prosjekterende vann og slukkevannskum	1	Haugen VVA AS 911566664			27.06.16		X

Q12

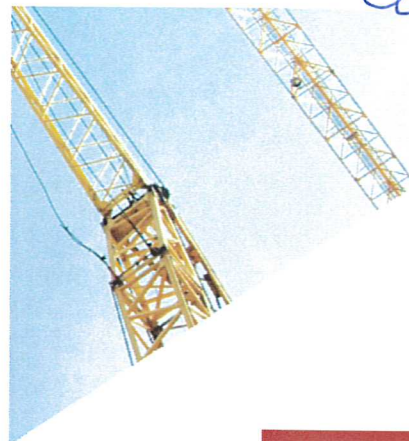
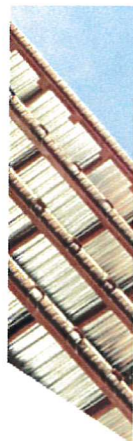

Sentral godkjenning av foretak for ansvarsrett etter plan- og bygningslov



Sentral godkjenning for : **HAUGEN VVA AS**

Foretaket, med organisasjonsnummer 911566664, er gitt følgende sentrale godkjenning

i medhold av plan- og bygningsloven av 27. juni 2008 § 22-1 og forskrift om byggesak av 26. mars 2010 nr. 488 (SAK10)

- > Søker i tiltaksklasse 3
- > Prosjektering av Utearealer og landskapsutforming i tiltaksklasse 3
- > Prosjektering av Vannforsynings-, avløps- og fjernvarmeanlegg i tiltaksklasse 3

Godkjenningen er gyldig til **20.11.2016**

Godkjenningen er bare gyldig dersom fastsatte gebyr for å inneha sentral godkjenning betales innen fristene. Det gjøres oppmerksom på at sentral godkjenning for ansvarsrett skal trekkes tilbake ved alvorlige eller gjentatte overtredelser av bestemmelser gitt i eller i medhold av plan- og bygningsloven.

Norsk Mottaksdrift AS Rutinekontroll utført 27.06.2016 av Bergen Sprinkler AS

BYGNINGSEIER

Bygningseier: JHR AS
Org.nr:
Adresse: Troidhaugvegen 53
Postnr. og poststed: 5232 Paradis
Epost-adresse:

Kommentarer:

SIKRET BYGNING OG AKTØRENE

Gårdsnr:	99	Hovedbruker:	Norsk Mottaksdrift AS
Bruksnr:	31	Adresse:	Anders Sandviksgt 49
Kommunenr:	1263	Postnummer:	2609
Bygning:		Poststed:	Lillehammer
Internt saksnr:		Ant. etasjer:	2
Prosjekterende:	Bergen Sprinkler AS	Inst.tidspunkt:	2016
Kont. prosjekterende:	Bergen Sprinkler AS	Alarm overføring:	Ja
Utførende:	Bergen Sprinkler AS	Hvis ja, til hvem:	alarmsentral
Kont. utførende:	Bergen Sprinkler AS		

Kommentarer: Brannalarm går i dag kun til alarmsentral på bygget, men dette anlegget skal kobles opp mot 110 sentral i løpet av kort tid.

LAGRINGSKONFIGURASJON

Areal	Bruksformål	Anleggstype	Kategori	Maks lagringshøyde	Beregningsgrunnlag	Antall sprinkler
Sprinklet	Bygningskonstruksjon	Fareklasse	Vareslag	Lagringsmetode	Dim. regler	Type
700 m ²	Asylmottak	Vått		meter		125 stk
Sprinklet	Tre/mur	Bolig type III			NS-INSTA 900-1	Spray

Totalt areal: 700 m² Sprinklet: 700 m² Usprinklet: m²

Kommentarer: Hele bygningen er sprinklerbeskyttet basert på Insta 900-1 type III anlegg slik som brannteknisk notat beskriver.

VANNFORSYNINGEN OG VANNMENNGDE/TRYKKMÅLING (P/Q)

Vannforsyning: Enkel vannforsyning, vannverksledning

P/Q-krav ved sprinklerventil: P = 1,19 bar

Q = 200 l/min

Vannforsyningens kapasitet: Målte verdier

P/Q-graf:

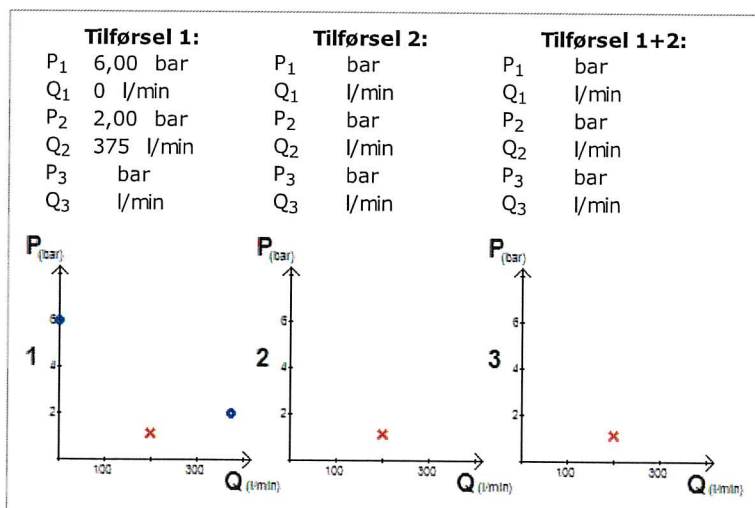

Kommentarer: Det er nå lagt inn en midlertidig vannforsyning som er tilfredsstillende for sprinkler anleggets PQ krav. Ny vannmåling er foretatt den 24 juni 2016.

BYGNINGSMESSIGE, BRUKSMESSIGE ELLER ANDRE ENDRINGER I FORHOLD TIL PROSJEKTERT

Er det foretatt bygningsmessige endringer?	Nei	Kommentarer:
Har endringene betydning for bygningens risikoklasse?	Nei	
Er det foretatt bruksmessige endringer?	Nei	
Har endringene betydning for bygningens sprinkleranlegg fareklasse?	Nei	
Er det foretatt endringer på sprinkleranlegget?	Nei	
Har endringene betydning for bygningens sikkerhetsnivå?	Nei	

Kommentarer:

FUNKSJONALITET, DRIFT OG VEDLIKEHOLD SIDEN IDRIFTSETTELSE

Har anlegget løst ut p.g.a brann?	Nei	Dato løst ut:	
		Sted løst ut:	
Ble brannen sløkket av anlegget?	Nei	Antall sprinkler som ble løst ut:	
Har anlegget løst ut uten brann?	Nei	Årsak:	
		Antall sprinkler som ble løst ut:	
Inngår anlegget i virksomhetens KS- eller HMS-program?	Ja		
Er vedlikeholdsprogram utført?	Nei		
Er alarmoverføring prøvet?	Nei	Fungerte alarmoverføring?	Nei

Kommentar: Vedlikehold er ikke utført enda da anlegget er nettopp idriftssatt. Det utarbeides vedlikehold og kontroll avtale med FG godkjent firma.

AVVIK

Stor alvorlighetsgrad

Sted

Middels alvorlighetsgrad

Liten alvorlighetsgrad

Kommentarer: Internkontroll bør iverksettes på anlegget.

OPPSUMMERING

Jeg har den 27.06.2016 kontrollert dette slokkeanlegget etter beste skjønn.

I henhold til FG-veiledning for kontroll av automatiske slokkeanlegg er anleggsvurderingen satt til: Ingen vurdering
Anleggsvurderingen er et verktøy kun ment for internt bruk i forsikringsselskapene i deres risikovurdering.

Utfylt 27.06.2016 av Bergen Sprinkler AS **ved** Eirik Kristoffersen

Kommentarer: Det er her kontrollert et boligsprinkler anlegg type III. Det er etablert en midlertidig vannforsyning til sprinkleranlegget som tilfredsstiller anleggets PQ krav. Internkontroll må utøves på anlegget. Boligsprinkleranlegg skal i hht veiledning for kontroll ikke gis karakter. Denne rapporten er laget på bakgrunn av ny vannforsyning og ikke ny kontroll av det monterte anlegg.

Q14

Leiv Solheim

Fra: Nils-Arne Træland <nils-arne@lindaasvvs.no>
Sendt: 25. juni 2016 08:53
Til: Hugo Stellberg <hugo@amesto.no> (hugo@amesto.no);
'leiv@larsenogsolheim.no' (leiv@larsenogsolheim.no)
Kopi: eirik@bergensprinkler.no
Emne: Vasstrykk Lune Huler Vågseidet ifm Sprinkler

Hei,
Me har no lagt ein midlertidig 63mm overflateledning frå pumpehuset på Vågseidet til Lune Huler.
Det er no tilfredstillande trykk og mengde på anlegget.

Med venleg helsing
Nils-Arne Træland
Dagleg leiar

nils-arne@lindaasvvs.no

97701342



Leiv Solheim

Fra: Leiv Solheim <leiv@larsenogsolheim.no>
Sendt: 28. juni 2016 15:18
Til: firmapost-vest@vegvesen.no
Kopi: 'marianne.skulstad@vegvesen.no'; hugo@amesto.no; jenfrid@stellberg.no
Emne: plassering av slukkevannskum på gnr 99 bnr36
Vedlegg: Collegium Økonomi AS_20160628_141826.pdf

Hei

Att.: Marianne Skulstad

I forbindelse med at slukkevannskum skulle plasseres på Gnr. 99 Bnr. 39, eiendom som grenser mot Gnr. 99 Bnr. 36, som er veigrunn og areal langs vei, tok vi kontakt med statens vegvesen. Det viste seg at det var veldig mange eiere 99/39.

Jeg tok kontakt med Utne Kvam og fikk beskjed om å ringe videre til Øystein Hagesæther for å få en avklaring om det var veiteknisk mulig.

Det ble gjort og vi avtalte at kum ikke måtte komme nærmere utv. veimur enn 1,5 m og fikk da Muntlig bekreftet at det var i orden. Vi fikk samtidig beskjed om å sende inn en formell forespørsel. Det gjør vi herved og vedlegger tegninger som viser plassering og mail oversendt fra Utne Kvam Kum gjelder krav fra brannvesenet i forbindelse med tilgang til slukkevann for asylmottak for Ungdom, som er etablert på stedet. Asylmottaket er tatt i bruk med en midlertidig brukstillatelse. Vi anmoder derfor om å få svar på dette så snart som mulig. Midlertidig brukstillatelse går ut om Kort tid og vi får ikke ferdigattest før kum er på plass.

Med vennlig hilsen for
Larsen og Solheim AS

Leiv Solheim

Fra: post@collegium.no [<mailto:post@collegium.no>]
Sendt: 28. juni 2016 14:18
Til: leiv@larsenogsolheim.no
Emne: Skannet bilde fra Collegium Økonomi AS

Veillegg Q15

Merknader

Plassering av inntak vurderes på stedet i forhold til bunnsforhold. Ledning heves over bunn og kobles til endelødd, se tegn. nr. 610.



TEGNFORKLARING

- Eksisterende
- Prosjektert
- Vannledning (VL)
- Vannledningskum m/brannventil (V)

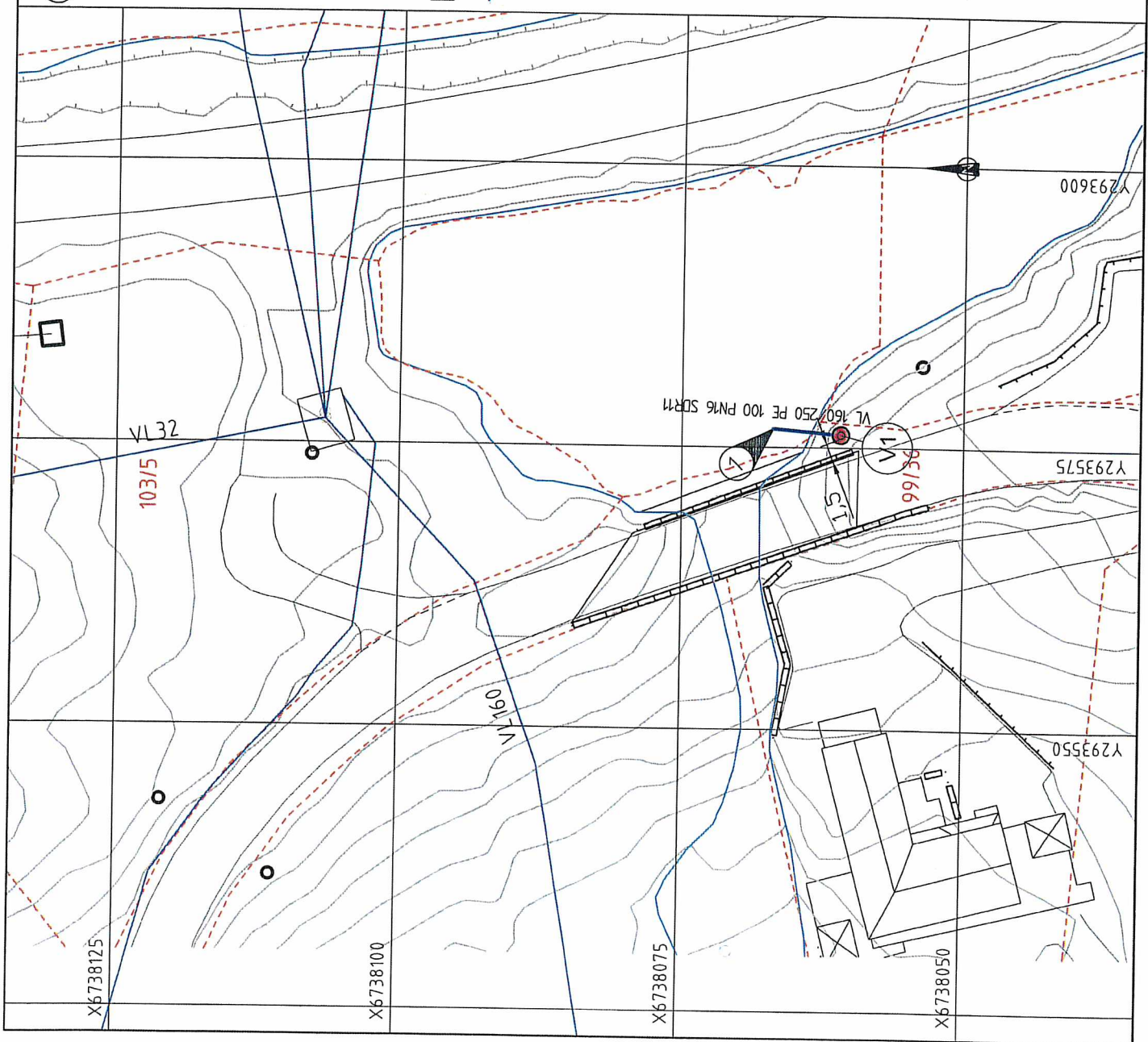

Rev.	Dato	Sign.	Revisjonen gjelder		
Oppdragsgiver			JHR AS		
Prosjekt			Slukkevannsuttak Vågseidet. VA-plan.		
Tegn.	Kont.	Godt.	Føringsnr. 600		
ANH	ANH	ANH	Prosjektnr. 4116		
Dato: 27.06.16	Målestokk: 1:500		Etableringsnr. 610		
haugen vva			Fabrikken 7B 5059 Bergen Tlf: 55 59 82 00 post@haugenvva.no		

Vedlegg 2/15

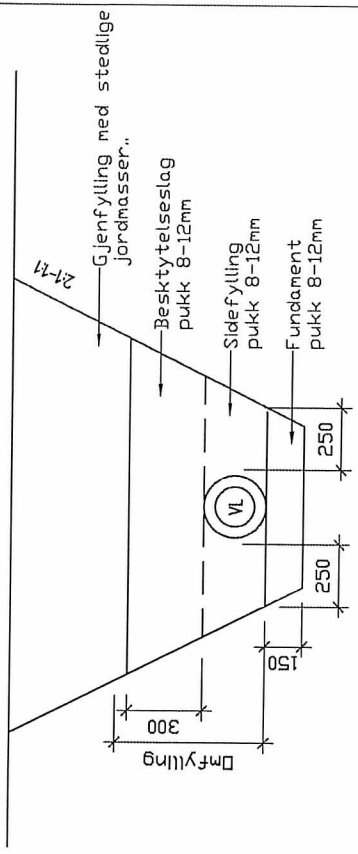

TYPISK GRØFTESNITT
M=1:20

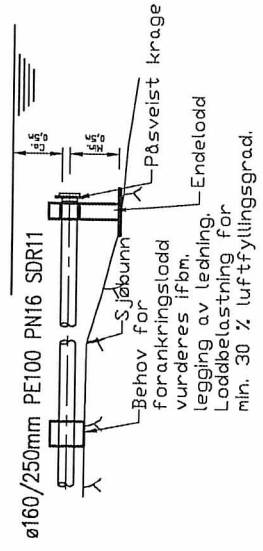

PRINSIPPSNITT INNTAKSARRANGEMENT
M=1:50

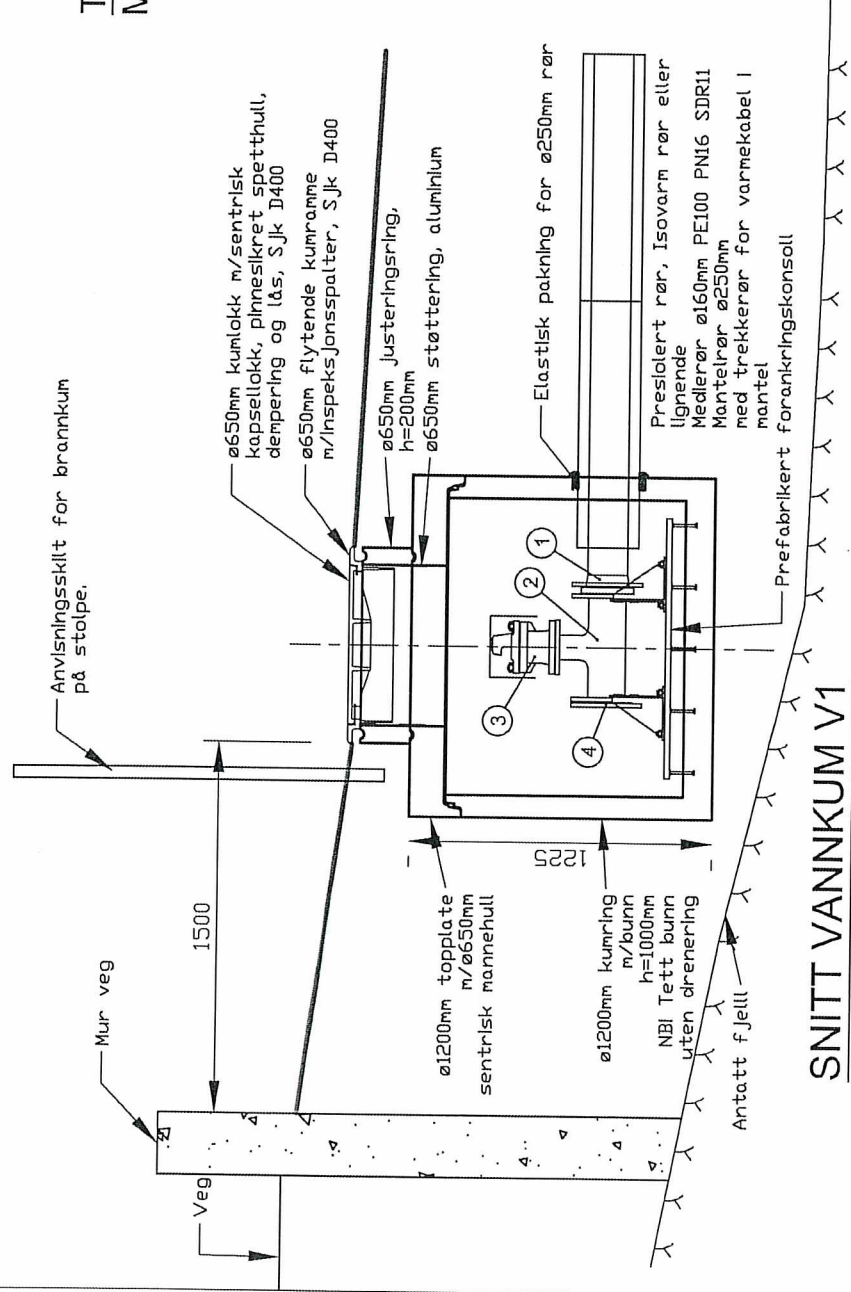

SNITT VANNKUM V1
M=1:20

Pos	Beskrivelse	Dimensjon	Antall	Anmerking
1	PE-krage for el muffe	160	1	m/PP løsfliens
2	Flense i-rør duktilt etter EN545	150 / 100	1	
3	Brannventil	100	1	m/sikring og løkk
4	Bilmdflens	150	1	

Rev.	Dato	Stip.	Rev.	Dato	Stip.

Prosjekt: **JHR AS**

Slukkevannsuttak Vågseidet.
Snitt vannkum V1, grøftesnitt.
prinsippsnitt inntaksarrangement.

haugen vva

Fabrikasjon 71
31.05.2016
E-post: post@haugen.vva.no

610

Vedlegg Q15

Leiv Solheim

Fra: Kvam Unn Jenny Utne <unn.kvam@vegvesen.no>
Sendt: 21. juni 2016 12:05
Til: Hagesæther Øystein
Kopi: leiv@larsenogsolheim.no
Emne: kum for sløkkevatn

Hei,

Eg snakka nett med Leif Solheim (Larsen og Solheim AS) om ei sak som gjeld førespurnad om kum for sløkkevatn like sør for brua på biletet her, Vågseidet i Lindås.

Eg sa at viss vi fekk ein førespurnad om dette, var ei avklaring av om det er vegteknisk mogleg (m.a. med omsyn til drift, vedlikehald, brukonstruksjon m.m.) noko av det første eg ville ha sjekka ut. Det kan også vere andre ting, som nærheit til brua/vegen og at eigedomen er del av fylkesveganlegg.

Solheim vil gjerne vite om det har noko føre seg å gå vidare med saka. Har vil ta kontakt med deg for å høyre om det som gjeld drift/vedlikehald.

Ein formell førespurnad i saka kan sendast til firmapost-vest@vegvesen.no.



Vedlegg @15

Med helsing
Unn Jenny Utne Kvam

Seksjon: Plan- og forvaltningsseksjon Bergen

Postadresse: Statens vegvesen Region vest, Askedalen 4, 6863 LEIKANGER

Kontoradresse: Nygårdsgaten 112, BERGEN

Telefon: +47 55516243 Mobil: +47 97594846 e-post/Lync: unn.kvam@vegvesen.no

www.vegvesen.no e-post: firmapost-vest@vegvesen.no

Tenk miljø - spar papir. Treng du skrive ut denne e-posten?