

PLAN

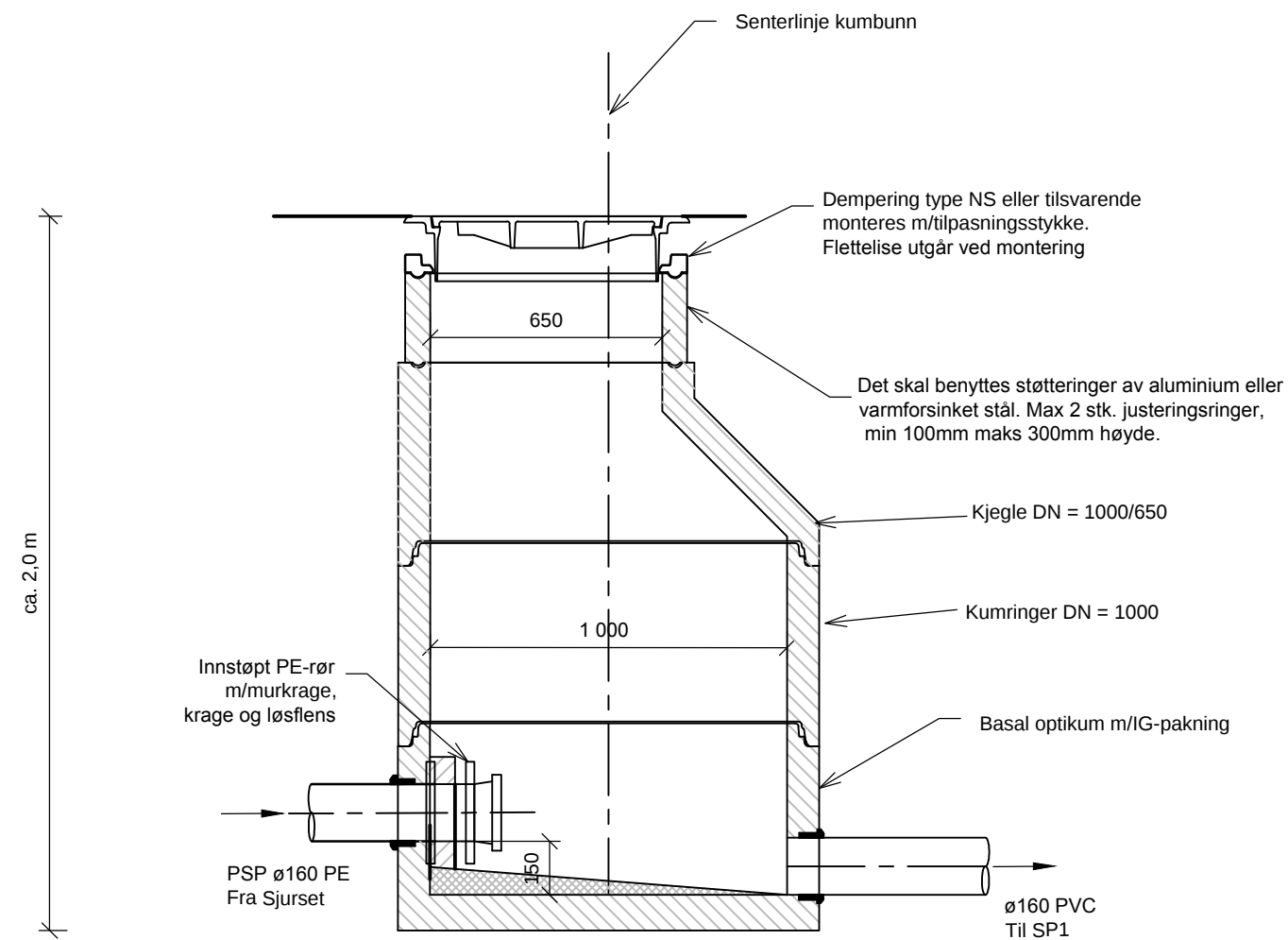

SNITT

H03	2016-11-24	Arbeidstegning	ToDa	JIN	JIN
F02	2016-07-11	Tilbudstegning	ToDa	JIN	JIN
D01		For godkjenning hos oppdragsgiver	ToDa	JIN	JIN

Revisjon	Dato	Beskrivelse	Utarbeidet	Fagkontroll	Godkjent

Dette dokumentet er utarbeidet av Norconsult AS som del av det oppdraget som fremgår nedenfor. Opphavsretten tilhører Norconsult AS. Dokumentet må ikke benyttes til det formål som oppdragsvåren beskriver, og må ikke kopieres eller gjøres tilgjengelig på annen måte eller i større utstrekning enn formålet tilsier.

Målestokk (gjelder A3)

Lindås kommune 1:20

Litlås VBA
Mottakskum for pumpeledning fra Hope
Plan og snitt, SP4

Norconsult	Oppdragsnummer 5157651	Tegningsnummer 115	Revisjon H03
-------------------	---------------------------	-----------------------	-----------------