

Möte, den 26. august 1975

Byggherre/meldar: Magdalon Nyhammer

adr. 5100 Isdalstö

Eigedom: Isdalstö gnr. 137

bnr. 127

Saka gjeld: garasje - nybygg

Söknad motteke: 21.2.75 (jnr.dato)

Vedlegg: Byggemelding m/kvittering for nabovarsel
kartutsnitt 1:1000
teikningar 1:100
söknad om ansvarsrett
gravelöyve datert 4.4.75

TILRÅDING:

Byggemelding med vedlagte teikningar og utgreiingar vert godkjent i samsvar med bygningslova, forskrifter og vedtekter som er utarbeidd på grunnlag av desse og på fylgjande vilkår:

1. Dersom garasjen kjem nærare bustadhuset enn 4 m skal den kleast innvendig med tennvernende kledning, minst A 10.

Magdalon Nyhammer vert godkjent som ansvarshavande for byggearbeidet.

VEDTAK:

Bygningsrådet godkjenner samrøystes tilråinga som nemnt ovanfor. Eigar av gnr. 137/127 og 137/52 skal varslast som naboar og arbeidet skal ikkje igongsetjast för 14 dagar etter at nabovarsel er gjeve.

Dersom det kjem merknad skal saka opp til ny handsaming i rådet.

Det vert med dette stadfest at Lindås bygningsråd i möte har fatta vedtak i samsvar med det som er nemnt ovanfor.

FOR LINDÅS BYGNINGSRÅD:

.....



LINDÅS KOMMUNE
KONINK
INGENJÖR MAX 2001

60351 2.2.75

Arkiv nr. 152-177

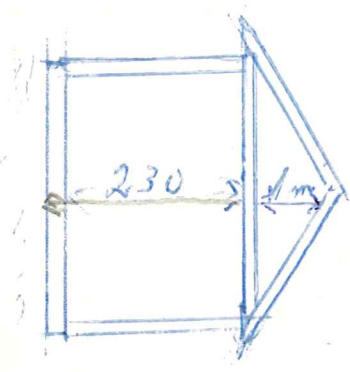

HANDT MÅTT
26 AUG 1975
LINDÅS BYGGSÄMRÅD

M.A.L. 1:100

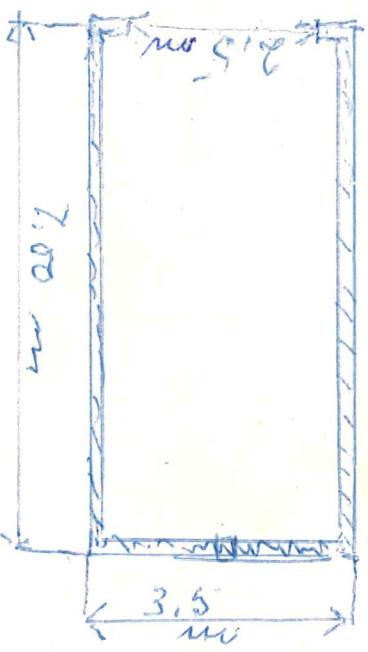

Stapelrum till Hammare

Banvagn
för

Isfalls to

OPPLYSNINGAR TIL SØKNADEN

Mangelfull utfylling og ufullstendige teikningar vil seinka sakshandsaminga.

2

| | | |
|---------------------------|--|-----------------|
| Bl. §§ 22-33 | Reguleringsplan og reglar Området er <input type="checkbox"/> regulert <input checked="" type="checkbox"/> ikkje regulert | Skriv ikkje her |
| Bl. §§ 62-64 | Tomta er <input checked="" type="checkbox"/> oppmålt <input type="checkbox"/> ikkje oppmålt For bustadsbygg skal garasjeplasing (også framtidig) visast på situasjonsplanen. | |
| Bl. §§ 70-77 og 81 | Minste avstandar frå det planlagde bygget Til nabogrense <u>0.5</u> m Til annan bygning på same tomt <u>4</u> m | |
| F.kap. 26 | Til midte av veg <u>1.05</u> m <input type="checkbox"/> Minsteavstandane er målsett på situasjonsplanen Går det høgspenline over tomta <input type="checkbox"/> Ja <input checked="" type="checkbox"/> Nei | |
| Bl. §§ 70-77 F.kap. 26 | Busetnaden Grunnareal på eldre byggm ² Grunnareal på nybyggm ² <input checked="" type="checkbox"/> Sum utbygd grunnarealm ² | |
| F.kap. 55 | Tal på høgder <u>1</u> Tal på husvære Samla brutto golvflate i nybyggm ² | |
| Bl. § 66 | Tilkomst Tomta har tilkomst til fylgjande veg som er opparbeidd og open for vanleg ferdsel. <input type="checkbox"/> Riks-/Fylkesveg Vegsjefen har <input type="checkbox"/> gjeve avkjøringsløyve <input type="checkbox"/> har ikkje gjeve løyve <input type="checkbox"/> Kommunal veg <input checked="" type="checkbox"/> Privatveg Er vegrett sikra ved tinglyst erklæring <input type="checkbox"/> Ja <input type="checkbox"/> Nei | |
| Bl. § 65 | Vatn og kloakk Vassforsyning blir skaffa frå <input type="checkbox"/> offentlig vassverk <input type="checkbox"/> privat fellesvassverk <input type="checkbox"/> eigen/felles brunn <input type="checkbox"/> takvassanlegg <input type="checkbox"/> Anna (gjer greie for) Anna ordning enn tilknytning til offentlig vassverk krev særskild godkjenning. | |
| Bl. § 66.2 | Kloakkavløp skal knytast til: <input type="checkbox"/> offentlig kloakk <input type="checkbox"/> privat kloakkanlegg Det skal installerast <input type="checkbox"/> vassklosett <input type="checkbox"/> Anna (gjer greie for) Anna avløpsordning enn tilknytning til offentlig kloakknnett krev særskild godkjenning. Ordninga er teikna inn på situasjonsplanen og gjort greie for i eige vedlegg. | |
| F.kap. 31 | Bygningen er innreidd slik: Teikningane er påført <input type="checkbox"/> romareal <input type="checkbox"/> lysflate <input type="checkbox"/> romhøgde <input type="checkbox"/> romvolum <input type="checkbox"/> areal på utrom (buer m.v.) | |
| F.kap. 56 | Tilfluktsrom er planlagt i samsvar med Justisdepartementet sine krav. | |
| Bl. § 68 | Byggegrunn, drenering, overvatn Grunnen er <input checked="" type="checkbox"/> fjell <input type="checkbox"/> grus <input type="checkbox"/> sand <input type="checkbox"/> leire <input type="checkbox"/> Anna (gjer greie for) | |
| F.kap. 42:5 | Drenering er basert på <input type="checkbox"/> sjølvdrenering <input checked="" type="checkbox"/> kultgrøft <input type="checkbox"/> røyr Drensvatn skal førast til <input type="checkbox"/> offentlig avløpssystem <input checked="" type="checkbox"/> terreng | |
| F.kap. 45:2 | Takvatn, overvann skal førast til <input type="checkbox"/> offentlig avløpssystem <input checked="" type="checkbox"/> terreng | |
| F.kap. 42:1-3 | Fundamentering <input type="checkbox"/> Grunnmur <input checked="" type="checkbox"/> Bankett/såle <input type="checkbox"/> Pålar <input type="checkbox"/> Anna (gjer greie for) | |

3

| | | |
|---|--|-----------------|
| F.kap. 42:4 F.kap. 31:24 F.kap. 54:3 | Kjellargolv, golv på terreng <input checked="" type="checkbox"/> Betong på grunnen <input type="checkbox"/> Lettbetongelement med luftrom under <input type="checkbox"/> Trebjelkelag med luftrom under <input type="checkbox"/> Annan byggemåte (gjer greie for) Funksjonskrava i forskriftene er oppfylte under tilvising til: <input type="checkbox"/> Utføring vist på teikningane <input type="checkbox"/> Statlige bestemmelser 1, rettleiingshefte tilv.nr. <input type="checkbox"/> Særskilt dokumentasjon i eige vedlegg. | Skriv ikkje her |
| F.kap. 42:3 F.kap. 54:3 | Ytterveggar i kjellar <input type="checkbox"/> Betong <input type="checkbox"/> Betongblokk <input type="checkbox"/> Blokk av lettaggregatbetong <input type="checkbox"/> Anna (gjer greie for) Funksjonskrava i forskriftene er oppfylte under tilvising til: <input type="checkbox"/> Utføring vist på teikningane <input type="checkbox"/> Statlige bestemmelser 1, rettleiingshefte tilv.nr. <input type="checkbox"/> Særskilt dokumentasjon i eige vedlegg. | |
| F.kap. 43 F.kap. 54:3 | Yttervegg, dør og vindaug Veggmateriale: <input checked="" type="checkbox"/> Tre <input type="checkbox"/> Tegl <input type="checkbox"/> Betong <input type="checkbox"/> Lettbetong (gje opp type) <input type="checkbox"/> Anna (gjer greie for) Byggemåte: <input type="checkbox"/> Plassbygd <input type="checkbox"/> Av fabrikkframstilte (prefabrikerte) element/seksjonshus (gje opp fabrikk og type) Funksjonskrava i forskriftene er oppfylte under tilvising til: <input type="checkbox"/> Utføring vist på teikningane <input type="checkbox"/> Statlige bestemmelser 1, rettleiingshefte tilv.nr. <input type="checkbox"/> Særskilt dokumentasjon i eige vedlegg. <input type="checkbox"/> Høvestalet f/F er ført på planteikningane. (f=vindaugs- og dørflater. F=total ytterveggflate). | |
| F.kap. 43 F.kap. 53 | Skiljekonstruksjonar mellom husvære Materiale: <input type="checkbox"/> Tre <input type="checkbox"/> Tegl <input type="checkbox"/> Betong <input type="checkbox"/> Lettbetong (gje opp type) <input type="checkbox"/> Anna (gjer greie for) Byggemåte: <input type="checkbox"/> Plassbygd <input type="checkbox"/> Av fabrikkframstilte (prefabrikerte) element/seksjonshus (gje opp fabrikk og type) Funksjonskrava i forskriftene er oppfylte under tilvising til: <input type="checkbox"/> Utføring vist på teikningane <input type="checkbox"/> Statlige bestemmelser 1, rettleiingshefte tilv.nr. <input type="checkbox"/> Særskilt dokumentasjon i eige vedlegg. | |
| F.kap. 44 F.kap. 53 F.kap. 54:3 F.kap. 55:41 | Etasjeskilje og balkong Materiale: <input type="checkbox"/> Tre <input type="checkbox"/> Betong <input type="checkbox"/> Lettbetong (gje opp type) <input type="checkbox"/> Anna (gjer greie for) Byggemåte: <input type="checkbox"/> Plassbygd <input type="checkbox"/> Av fabrikkframstilte (prefabrikerte) element/seksjonshus (gje opp fabrikk og type) Funksjonskrava i forskriftene er oppfylte under tilvising til: <input type="checkbox"/> Utføring vist på teikningane <input type="checkbox"/> Statlige bestemmelser 1, rettleiingshefte tilv.nr. <input type="checkbox"/> Særskilt dokumentasjon i eige vedlegg. | |

F.kap. 45
F.kap. 55

TAK
Takfall (gje opp fallvinkel) 23°

Tekning: Takstein Takpapp Asbestcementplater
 Naturskifer Metallplater
 Anna (gjer greie for)

F.kap. 54:3
Materiale: Tre Betong Lettbetong (gje opp type)
 Anna (gjer greie for)

Byggemåte: Lufta («kaldt») tak Brannseksjonert Massivtak
 Plassbygd Fabrikkframstilte (prefabrikerte) element/seksjonshus
(gje opp fabrikk og type)

Funksjonskrava i forskriftene er oppfylte under tilvising til:
 Utføring vist på teikningane
 Statlige bestemmelser 1, rettleingshefte tilv.nr.
 Særskilt dokumentasjon i eige vedlegg.

Bl. § 106
F.kap. 49
Ventilasjon
 Naturleg avtrekk Friskluft- og avtrekksventilar er vist på teikningane.
 Mekanisk ventilasjon Teikningar blir sendt inn seinare

Bl. § 106
F.kap. 49
Røykpipe, varmeanlegg, eldstader, oljefyringsanlegg
Særskilt melding blir sendt til brannsjefen om:
 oljefyringsanlegg oljefyrt eldstad tank for flytande brensel
Røykpipe vert bygd av: tegl fabrikkframstilte (prefabrikerte) element
(gje opp fabrikk og type)
 Annan måte (gjer greie for)
 Eldstader og feiedører er vist på teikningane
 Elektrisk oppvarming, type

F.kap. 55
Brannvern
Bygningen er branntrygg brannherdig trebygg
 Anna (gjer greie for)

F.kap. 55:41
Ved større bygg skal gjerast greie for:
Teikningane viser: brannveggar brannceller
 brannteknisk klasse for bygningsdeler
 brannteknisk klasse og slagretning på dører
 brannventilasjon av trapp, loft og kjellar

F.kap. 55:522
Trapp er open innbygd branntrygg og røykfri
For trapper blir det også vist til: F.kap. 46, F.kap. 32:32, F.kap. 33:4 og F.kap. 38:46.

F.kap. 46:2
Bl. § 93
Særskild søknad blir sendt inn for:
 personheis vareheis
 støttemur gjerde/hegn mot veg

Skriv ikkje her

4

Skjema B

SØKNAD OM BYGGETILLATELSE (Nynorsk)for arbeid etter bygningslova (Bl.) av 18.6.1965.
Jfr. byggeforskriftene (F.) av 1.8.1969.Til bygningsrådet i LindåsLINDÅS KOMMUNE
KONNILL
INGENIØRKONTORET
60351 21.2.75Arkiv nr. 157-127

Byggeplass (adresse)

ISDALSTØ

Matr.nr.

G.nr.

B.nr.

Parsell nr.

137 127

Eigar (festar) av tomt

Magdalen Nyhammer

Adresse

Fødalsfj. 350540

Telefon

350540Kryss av i rutene. Gje turvande tilleggsplysningar. Bruk skrivemaskin eller skriv med blokkskrift.
Søknaden skal sendast i 2 eksemplar til bygningsjefen.

Bl. § 93

F.kap. 14

Kva slags arbeid Nybygg Tilbygg Påbygg Underbygg Endring
 Anna (gjer ut)

Skriv ikkje her

Bl. §§ 70-86

Kva slags bygning Bustad Skule Forsamlingshus Kontor/industrilokale
 Driftsbygning for jordbruk Bilverkstad Garasje Uthus Hytte
 Anna (gjer ut)

Eksisterande bygning er brukt til

F.kap. 14

Bl. § 94.3

Vedlegg til søknaden Kopi av nabovarsel, med kvittering (bruk fastsett skjema)
 Situasjonsplan (påskrive namn på naboane og gjenbuarane)
 Etasjeplanar Snitt Fasadar
 Statistiske utrekningar Konstruksjonsteikningar
 Rapport om grunnprøver (bonitering m.v.)
 Andre teikningar eller særskilde vedlegg (kva slag)HANDSAMÅ DEN
26 AUG. 1975
LINDÅS BYGNINGSRÅDF.kap. 51
og 52

Bl. § 7

DispensasjonssøknadGrunngjeven søknad om dispensasjon frå det som er kravt i bygningslov
 forskrift vedtekt reguleringsplan er vedlagt**Erklæring om pliktar i samsvar med gjeldande reglar**Byggearbeidet vil bli utført i samsvar med gjeldande reglar i bygningslov, byggeforskrifter, vedtekter og reguleringsplan, eventuelt med dei endringar som måtte fylgje av dispensasjon som er gjeven.
Byggearbeidet vil bli utført under leiing av ansvarshavande som er godkjend av bygningsrådet (Bl. § 98).
Ansvarshavande vil ved underskrift nedanfor eller ved særskilt erklæring ta på seg leiing, tilsyn og ansvar overfor bygningsrådet, for at arbeidet vert rett og fagmessig utført.Fødalsfj. stad den 18. 12. 19 75Magdalen Nyhammer
Byggherre-underskriftFødalsfj.
Adresse350540
TelefonMagdalen Nyhammer
Meldar-underskriftFødalsfj.
Adresse350540
TelefonMagdalen Nyhammer
Ansvarshavande-namn (underskrift)Fødalsfj.
Adresse350540
Telefon**Tilleggsoplysningar:**

Norsk Kommunaltknisk Forening, Rich. Andvord bl. 673. Oktober 1971. Ettertrykk forbudi.



HANDSAMADEN
26 AUG. 1975
LINDÅS BYGNINGSRÅD

Arkiv nr. 137-137
 60351 21.2.75
 LINDÅS KOMMUNE
 INGENJÖRSKONTORET