

## Merknader

- Alle rørdeler skal være min. PN10 duktilt støpejern iht. NS-EN 545.
- Alle flensedeler og ventiler skal leveres med inn- og utvendig epoxybelegg med en tykkelse på 250 MY
- Krav til forankring iht. VA-miljøblad 112 skal ivaretas av leverandør

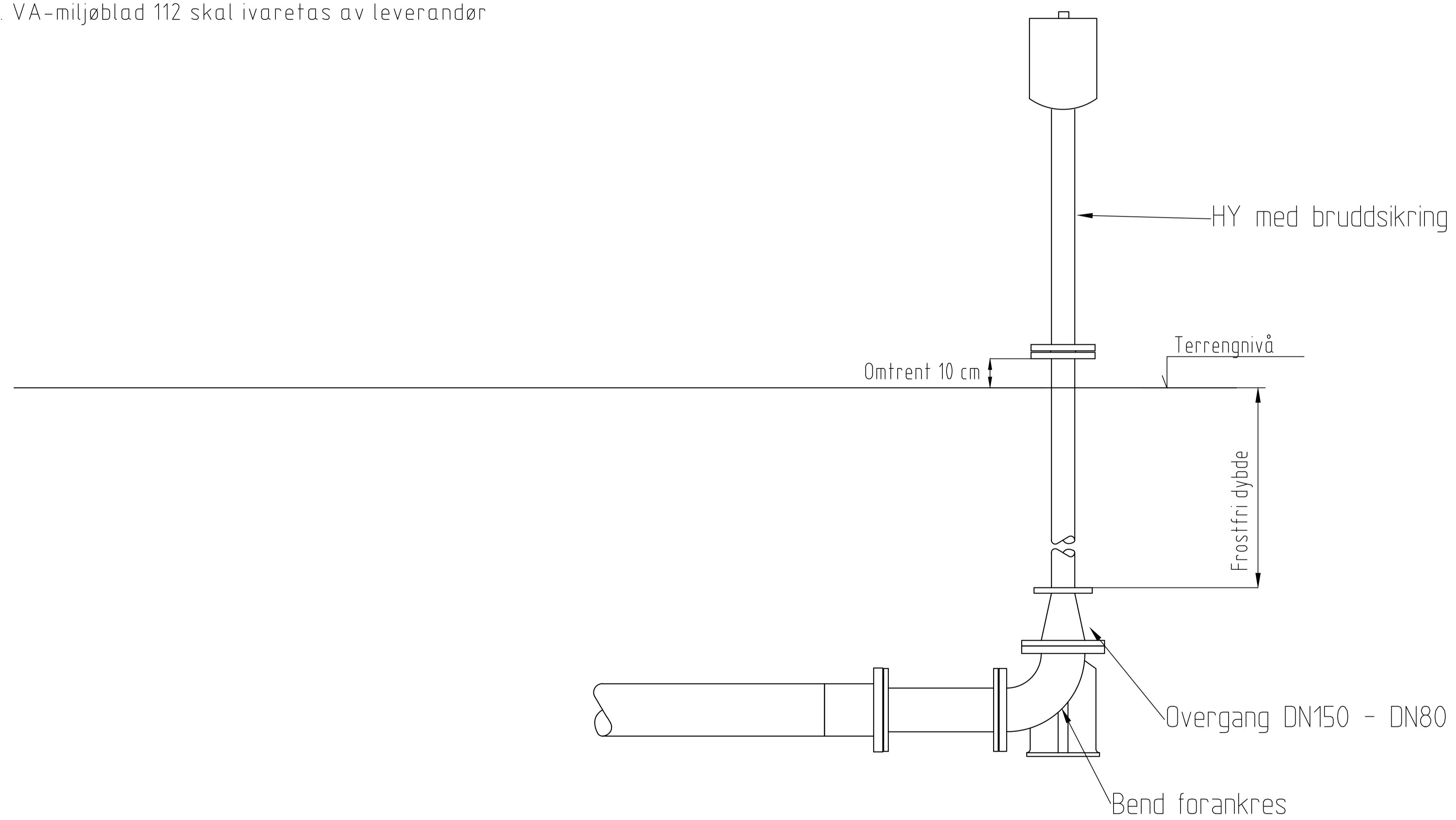

Rev.	Dato	Beskrivelse	Tegn.	Kontroll.

<input type="checkbox"/>	ARK: Og Arkitekt AS
<input type="checkbox"/>	INT: ARK: Og Arkitekt AS
<input type="checkbox"/>	RIB: COWI AS
<input type="checkbox"/>	RIV: COWI AS
<input type="checkbox"/>	RIE: COWI AS
<input checked="" type="checkbox"/>	RVA: COWI AS
<input type="checkbox"/>	RIBR: COWI AS
<input type="checkbox"/>	LARK: Norconsult AS
<input type="checkbox"/>	RIAKU: COWI AS

TEGNINGSSTATUS: Samspillfase

Gnr./Bnr. Tiltakshaver  
Skanska

Prosjektnavn  
Knarvik barneskule

Tegningsnavn  
Prinsipptegning  
Hydrant HY

Målestokk	Org. form.	Prosj. nr.	Dato	Tegnet av	Kontroll.
1:10 (A1)		16047	20.09.2017	THPH	ADGR

Tegningsnr. Rev.  
VA731-UT-011

Tlf: 21 49 76 88 Epost: firmapost@cowi.com Web: http://www.cowi.no