

Vedlegg nr.
C - 1

C-1



Opplysninger gitt i nabovarsel sendes kommunen sammen med søknaden

(Gjenpart av nabovarsel)

plan- og bygningsloven av 27. juni 2008 nr. 71 § 21-3

Tiltak på eiendommen:						
Gnr.	Bnr.	Festenr.	Seksjonsnr.	Eiendommens adresse	Postnr.	Poststed
137	113			ALVERSUND	5911	ALVERSUND
Eier/fester				Kommune		
				LINDÅS KOMMUNE		

Det varsles herved om

<input checked="" type="checkbox"/> Nybygg	<input type="checkbox"/> Anlegg	<input type="checkbox"/> Endring av fasade	<input type="checkbox"/> Riving
<input type="checkbox"/> Påbygg/tilbygg	<input type="checkbox"/> Skilt/reklame	<input type="checkbox"/> Innhegning mot veg	<input type="checkbox"/> Bruksendring
<input type="checkbox"/> Midlertidig bygning, konstruksjon eller anlegg	<input type="checkbox"/> Antennesystem	<input type="checkbox"/> Oppretting/ending av matrikkelenhet (eiendomsdeling) eller bortfeste	<input type="checkbox"/> Annet

Dispensasjon etter plan- og bygningsloven kapittel 19

<input type="checkbox"/> Plan- og bygningsloven med forskrifter	<input type="checkbox"/> Kommunale vedtekter	<input type="checkbox"/> Arealplaner	<input type="checkbox"/> Vegloven	Vedlegg nr. B -
---	--	--------------------------------------	-----------------------------------	--------------------

Arealdisponering

Sett kryss for gjeldende plan

<input type="checkbox"/> Arealdel av kommuneplan	<input checked="" type="checkbox"/> Reguleringsplan	<input type="checkbox"/> Bebyggelsesplan
--	---	--

Navn på plan

TVEITEN , GNR.137, BNR. 11 m.fl. GARVERIET

Beskriv nærmere hva nabovarslet gjelder

5 STK. NAUST , som skal oppføres etter samme tegning jfr. reguleringsføresegnens § 3.2.2.

Vedlegg nr.
Q -

Spørsmål vedrørende nabovarsel rettes til

Foretak/tiltakshaver

KENNETH ALVÆR

Kontaktperson, navn

KENNETH ALVÆR

E-post

kalvaer@gmail.com

Telefon

Mobil

922 82 458

Søknaden kan ses på hjemmeside:
(ikke obligatorisk)

Merknader sendes til

Eventuelle merknader skal være mottatt innen 2 uker etter at dette varsel er sendt.

Ansvarlig søker/tiltakshaver skal sammen med søknad sende innkomne merknader og redegjøre for ev. endringer.

Navn

KENNETH ALVÆR

Postadresse

KYRKJEVEGEN 20a

Postnr.

Poststed

5911

ALVERSUND

E-post

kalvaer@gmail.com

Følgende vedlegg er sendt med nabovarselet

Beskrivelse av vedlegg	Gruppe	Nr. fra - til	Ikke relevant
Dispensasjonssøknad/vedtak	B	1 - 1	<input type="checkbox"/>
Situasjonsplan	D	1 - 1	<input type="checkbox"/>
Tegninger snitt, fasade	E	1 - 1	<input type="checkbox"/>
Andre vedlegg	Q	-	<input checked="" type="checkbox"/>

Underskrift

Tilsvarende opplysninger med vedlegg er sendt i nabovarsel til berørte naboer og gjenboere.

Mottagere av nabovarsel fremgår av kvittering for nabovarsel.

Sted	Dato	Underskrift ansvarlig søker eller tiltakshaver
ALVERSUND	12.05.2014	<i>Kenneth Alvær</i>
		Gjentas med blokkbokstaver
		KENNETH ALVÆR

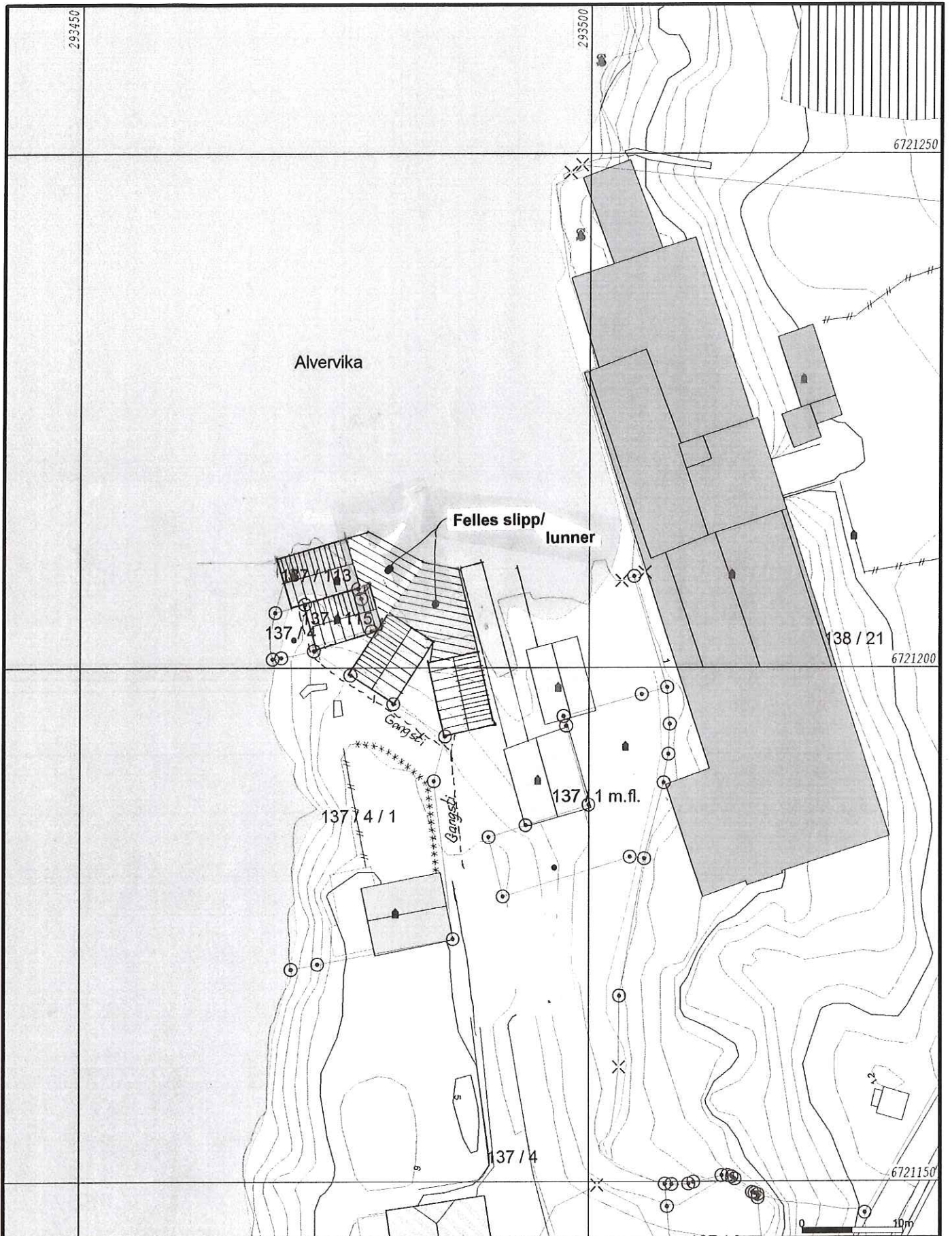

- | | |
|--------------------------|-------------------|
| — Målte Grenser | ■ Større bustader |
| — Registrerte Grenser | ■ Hytte/feriehus |
| - Udefinert grenser | ■ Garasje/uthus |
| ↑ Terrengmålte grense | ■ Industri/lager |
| ⊙ Konstruert grensepunkt | ■ Andre bygg |
| □ Bolig | |
| □ Bustad m/leilighet | |
| □ Våningshus | |



Lindås kommune
Geodata avdeling



Dato: 2013.11.07
Sign: Lima

Målestokk
1:500

Beliggenhet og høyder må oppfattes som orienterende.

Søknad om DISPENSASJON

Det søkes herved om dispensasjon
Fra : § 3.2.2 i *Reguleringsføresegnene* for å kunne oppføre
naustene med takvinkler på 38°.

Naustene i området har i dag takvinkler
på ca. 38° - 45°,
og for å få et helhetlig uttrykk
for naustene, vil det være
det eksteriørmessig beste, med tilnærmet
like takvinkler på naustene
i det samme området.

Alversund , 12.05.2014



Kenneth Alvær

Representant for de 4 nye naustene.

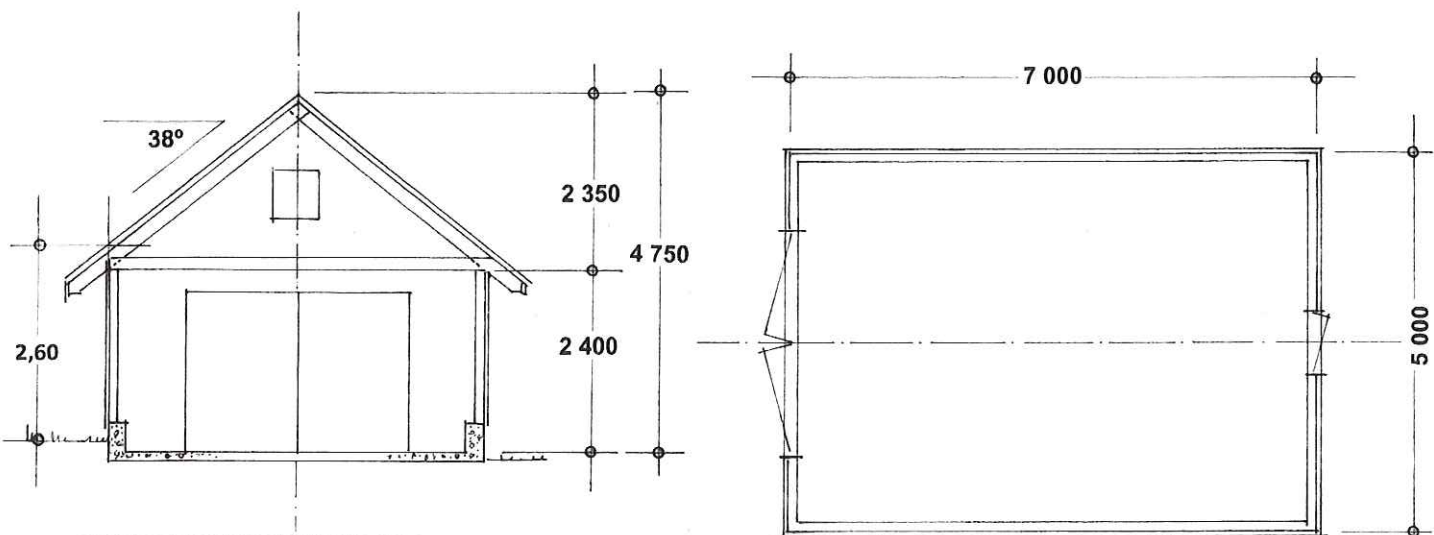

REGULERINGSFØRESEGNENES § 3.2

3.2.1. Innenfor naustområdet N1, N2 og N.3 kan det etableres nye naust

3.2.2 For N.1 og N.2 kan kvart av nausta ha inntil TBRA = 35m² saltak med takvinkel 1:2 (ca. 27²)

Nausta skal plasserast med gavlen vendt mot sjøen.

Tillat maks. gesimshøgde skal vere 2,60 m. over normal vannstand om våren – og 2,10 m. over gjennomsnitt terreng.

Bygga skal ha meterialbruk – og naturfargar som ikkje reflekterer lys.

Nausta skal oppførast etter same teikning. -

Således må må eventuelle korrigeringer rettes opp når naustene er ferdige bygget , og at det da sendes inn tegninger : SOM BYGGET

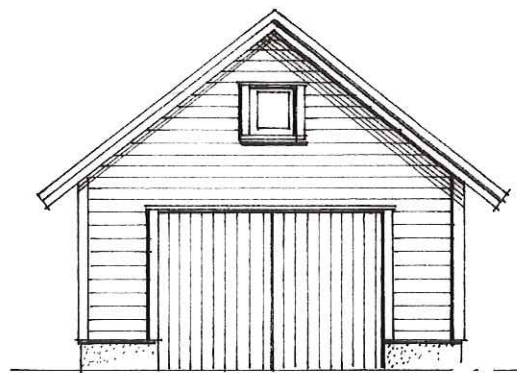
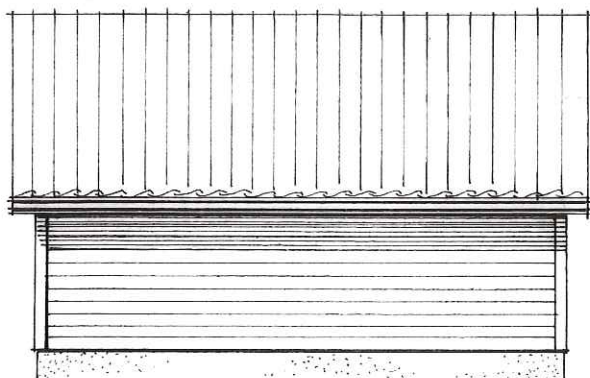

Det bemerkes at det på enkelte naust, muligens må noe av lang- og kortveggene utføres i betong. Dette p.g.a. skrått terreng – som krever sprengningsarbeid, og da for å unngå trange passasjer mellom naustene - som samler «skitt og drit», «gammel tang – og søppel» - som driver i land.

Ved søknad om ferdigattest vil rettede tegninger bli innsendt.

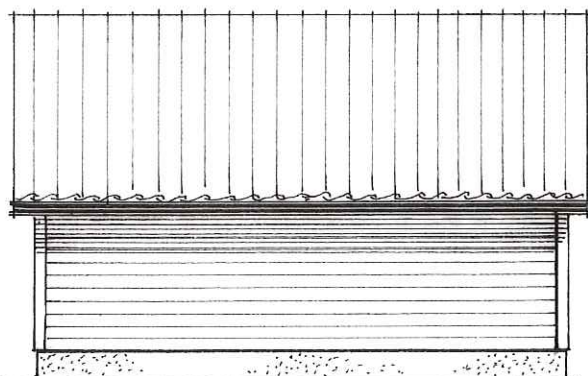
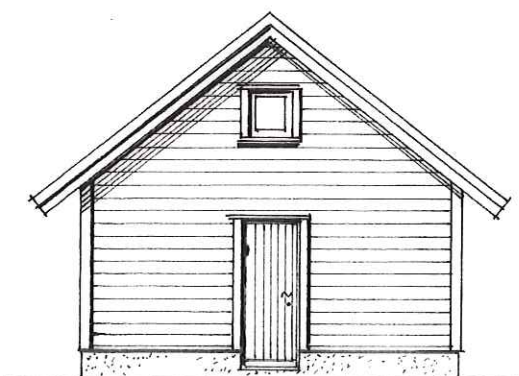

Utvendig liggende enkeltfalsert 7 kledning,
Beiset / malt i en mørk farge.

Prosj. naust i Alversund

Gnr. 137 , Bnr.

Mål = 1:100

Alversund , 07. 11. 2013



Vedlegg C - 2	Side 1	- av 4
------------------	-----------	-----------

Kvittering for nabovarsel sendes kommunen sammen med søknaden

Nabovarsel kan enten sendes som rekommandert sending eller overleveres personlig mot kvittering. Ved personlig overlevering vil signatur gjelde som bekreftelse på at varslet er mottatt. Det kan også signeres på at man gir samtykke til tiltaket.

Tiltaket gjelder							
Eiendom/ byggsted	Gnr.	Bnr.	Festenr.	Seksjonsnr.	Bygningsnr.	Bolignr.	Kommune
	137	113					LINDÅS KOMMUNE
	Adresse				Postnr.	Poststed	
	ALVERSUND				5911	ALVERSUND	

Følgende naboer har mottatt eller fått rek. sending av vedlagte nabovarsel med tilhørende vedlegg:

Nabo-/gjenboereiendom				Eier/fester av nabo-/gjenboereiendom				
Gnr.	Bnr.	Festenr.	Seksjonsnr.	Eiers/festers navn				
137	113			ANN KRISTIN- og MAGNE LEGERNES <i>M</i>				
Adresse				Adresse				
ALVERSUND				PRESTEBREKKA 18				
Postnr.	Poststed			Postnr.	Poststed			Poststedets reg.nr.
5911	ALVERSUND			5911	ALVERSUND			
Personlig kvittering for	Dato	Sign.		Personlig kvittering for	Dato	Sign.		
<input checked="" type="checkbox"/> mottatt varsel	29/5-2014	<i>Magne Legernes</i>		<input checked="" type="checkbox"/> samtykke til tiltaket	29/5-2014	<i>Magne Legernes</i>		

Nabo-/gjenboereiendom				Eier/fester av nabo-/gjenboereiendom				
Gnr.	Bnr.	Festenr.	Seksjonsnr.	Eiers/festers navn				
137	115			ARNE OLAV ALVER				
Adresse				Adresse				
TVEITEN				RØED				
Postnr.	Poststed			Postnr.	Poststed			Poststedets reg.nr.
5911	ALVERSUND			4950	RISØR			
Personlig kvittering for	Dato	Sign.		Personlig kvittering for	Dato	Sign.		
<input checked="" type="checkbox"/> mottatt varsel	18/6-14	<i>Arne Olav Alver</i>		<input checked="" type="checkbox"/> samtykke til tiltaket	18/6-14	<i>Arne Olav Alver</i>		

Nabo-/gjenboereiendom				Eier/fester av nabo-/gjenboereiendom				
Gnr.	Bnr.	Festenr.	Seksjonsnr.	Eiers/festers navn				
137	687			BJARTE ALVER				
Adresse				Adresse				
TVEITEN				KYRKJEVEGEN 18a				
Postnr.	Poststed			Postnr.	Poststed			Poststedets reg.nr.
5911	ALVERSUND			5911	ALVERSUND			
Personlig kvittering for	Dato	Sign.		Personlig kvittering for	Dato	Sign.		
<input checked="" type="checkbox"/> mottatt varsel	29.5-14	<i>Bjarthe Alver</i>		<input checked="" type="checkbox"/> samtykke til tiltaket	29.5.14	<i>Bjarthe Alver</i>		

Nabo-/gjenboereiendom				Eier/fester av nabo-/gjenboereiendom				
Gnr.	Bnr.	Festenr.	Seksjonsnr.	Eiers/festers navn				
137	733			GUNHILD UNNELAND ALVER				
Adresse				Adresse				
TVEITEN				ALVERFLATEN 276				
Postnr.	Poststed			Postnr.	Poststed			Poststedets reg.nr.
5911	ALVERSUND			5911	ALVERSUND			
Personlig kvittering for	Dato	Sign.		Personlig kvittering for	Dato	Sign.		
<input checked="" type="checkbox"/> mottatt varsel	29/5-14	<i>G. Alver</i>		<input checked="" type="checkbox"/> samtykke til tiltaket	29/5-14	<i>G. Alver</i>		

Nabo-/gjenboereiendom				Eier/fester av nabo-/gjenboereiendom				
Gnr.	Bnr.	Festenr.	Seksjonsnr.	Eiers/festers navn				
137	733			STIAN HENANGER				
Adresse				Adresse				
TVEITEN				ALVERFLATEN 276				
Postnr.	Poststed			Postnr.	Poststed			Poststedets reg.nr.
5911	ALVERSUND			5911	ALVERSUND			
Personlig kvittering for	Dato	Sign.		Personlig kvittering for	Dato	Sign.		
<input checked="" type="checkbox"/> mottatt varsel	29/5-14	<i>Stian Henanger</i>		<input checked="" type="checkbox"/> samtykke til tiltaket	29/5-14	<i>Stian Henanger</i>		

Det er per dags dato innlevert rekommandert sending til ovennevnte adressater.

Samlet antall sendinger: 20 Sign.

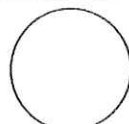

Vedlegg C - 2	Side 2	- av 4
------------------	-----------	-----------

C-2
side 2 av 4



Kvittering for nabovarsel sendes kommunen sammen med søknaden

Nabovarsel kan enten sendes som rekommandert sending eller overleveres personlig mot kvittering. Ved personlig overlevering vil signatur gjelde som bekreftelse på at varslert er mottatt. Det kan også signeres på at man gir samtykke til tiltaket.

Tiltaket gjelder							
Eiendom/ byggsted	Gnr.	Bnr.	Festenr.	Seksjonsnr.	Bygningsnr.	Bolignr.	Kommune
	137	113					LINDÅS KOMMUNE
	Adresse ALVERSUND				Postnr. 5911	Poststed ALVERSUND	

Følgende naboer har mottatt eller fått rek. sending av vedlagte nabovarsel med tilhørende vedlegg:

Nabo-/gjenboerielendom				Eier/fester av nabo-/gjenboerielendom			
Gnr.	Bnr.	Festenr.	Seksjonsnr.	Eiers/festers navn			
137	21			F G EIENDOM AS			
Adresse TVEITEN				Adresse LANGELAND GÅRD			
Postnr. 5911		Poststed ALVERSUND		Postnr. 5918		Poststed FREKHAUG	
Poststedets reg.nr.							
Personlig kvittering for		Dato	Sign.	Personlig kvittering for		Dato	Sign.
<input checked="" type="checkbox"/> mottatt varsel		18/6-14		<input checked="" type="checkbox"/> samtykke til tiltaket		18/6-14	

Nabo-/gjenboerielendom				Eier/fester av nabo-/gjenboerielendom			
Gnr.	Bnr.	Festenr.	Seksjonsnr.	Eiers/festers navn			
137	1			HÅKON GLATVED-PRAHL, JUNIOR			
Adresse TVEITEN				Adresse SKARSVEGEN 7			
Postnr. 5911		Poststed ALVERSUND		Postnr. 5911		Poststed ALVERSUND	
Poststedets reg.nr.							
Personlig kvittering for		Dato	Sign.	Personlig kvittering for		Dato	Sign.
<input checked="" type="checkbox"/> mottatt varsel		29/5-14		<input checked="" type="checkbox"/> samtykke til tiltaket		29/5-14	

Nabo-/gjenboerielendom				Eier/fester av nabo-/gjenboerielendom			
Gnr.	Bnr.	Festenr.	Seksjonsnr.	Eiers/festers navn			
137	4			KENNETH ALVER			
Adresse TVEITEN				Adresse KYRKJEVEGN 20A			
Postnr. 5911		Poststed ALVERSUND		Postnr. 5911		Poststed ALVERSUND	
Poststedets reg.nr.							
Personlig kvittering for		Dato	Sign.	Personlig kvittering for		Dato	Sign.
<input checked="" type="checkbox"/> mottatt varsel		29/5-14		<input checked="" type="checkbox"/> samtykke til tiltaket		29/5-14	

Nabo-/gjenboerielendom				Eier/fester av nabo-/gjenboerielendom			
Gnr.	Bnr.	Festenr.	Seksjonsnr.	Eiers/festers navn			
137	4/1			RUTH-MARI LUND			
Adresse TVEITEN				Adresse STATSM. MICHELSENS VEG 58c			
Postnr. 5911		Poststed ALVERSUND		Postnr. 5230		Poststed PARADIS	
Poststedets reg.nr.							
Personlig kvittering for		Dato	Sign.	Personlig kvittering for		Dato	Sign.
<input checked="" type="checkbox"/> mottatt varsel		28/5-2014		<input type="checkbox"/> samtykke til tiltaket			

Nabo-/gjenboerielendom				Eier/fester av nabo-/gjenboerielendom			
Gnr.	Bnr.	Festenr.	Seksjonsnr.	Eiers/festers navn			
137	6			KJ ERSTI ALVER			
Adresse TVEITEN				Adresse BUHEIM 21			
Postnr. 5911		Poststed ALVERSUND		Postnr. 5911		Poststed ALVERSUND	
Poststedets reg.nr.							
Personlig kvittering for		Dato	Sign.	Personlig kvittering for		Dato	Sign.
<input checked="" type="checkbox"/> mottatt varsel		11/6		<input checked="" type="checkbox"/> samtykke til tiltaket		11/6	

Det er per dags dato innlevert rekommandert sending til ovennevnte adressater.

Samlet antall sendinger: 20 Sign.



Vedlegg C - 2	Side 3	I - av 4
------------------	-----------	-------------

Kvittering for nabovarsel sendes kommunen sammen med søknaden

Nabovarsel kan enten sendes som rekommandert sending eller overleveres personlig mot kvittering. Ved personlig overlevering vil signatur gjelde som bekreftelse på at varslet er mottatt. Det kan også signeres på at man gir samtykke til tiltaket.

Tiltaket gjelder							
Eiendom/ byggsted	Gnr.	Bnr.	Festenr.	Seksjonsnr.	Bygningsnr.	Bolignr.	Kommune
	137	113					LINDÅS KOMMUNE
	Adresse				Postnr.	Poststed	
	ALVERSUND				5911	ALVERSUND	

Følgende naboer har mottatt eller fått rek. sending av vedlagte nabovarsel med tilhørende vedlegg:

Nabo-/gjenboereiendom				Eier/fester av nabo-/gjenboereiendom			
Gnr.	Bnr.	Festenr.	Seksjonsnr.	Eiers/festers navn			
137	14			LIV UNNELAND			
Adresse				Adresse			
TVEITEN				ALVERFLATEN 276			
Postnr.		Poststed		Postnr.		Poststed	
5911		ALVERSUND		5911		ALVERSUND	
Poststedets reg.nr.							
Personlig kvittering for				Personlig kvittering for			
<input checked="" type="checkbox"/> mottatt varsel				<input checked="" type="checkbox"/> samtykke til tiltaket			
Dato		Sign.		Dato		Sign.	
11/6-14		Liv Unneland		11/6-14		Liv Unneland	

Nabo-/gjenboereiendom				Eier/fester av nabo-/gjenboereiendom			
Gnr.	Bnr.	Festenr.	Seksjonsnr.	Eiers/festers navn			
137	17			ROLF HJELMTVEIT			
Adresse				Adresse			
TVEIREN				FURUMARKA 14			
Postnr.		Poststed		Postnr.		Poststed	
5911		ALVERSUND		5911		ALVERSUND	
Poststedets reg.nr.							
Personlig kvittering for				Personlig kvittering for			
<input checked="" type="checkbox"/> mottatt varsel				<input checked="" type="checkbox"/> samtykke til tiltaket			
Dato		Sign.		Dato		Sign.	
11/6-2014		R. Hjelmtveit		11/6-2014		R. Hjelmtveit	

Nabo-/gjenboereiendom				Eier/fester av nabo-/gjenboereiendom			
Gnr.	Bnr.	Festenr.	Seksjonsnr.	Eiers/festers navn			
137	17			SVEIN OLAV HJELMTVEIT			
Adresse				Adresse			
TVEITEN				FRYDENS GATE 5C			
Postnr.		Poststed		Postnr.		Poststed	
5911		ALVERSUND		0564		OSLO	
Poststedets reg.nr.							
Personlig kvittering for				Personlig kvittering for			
<input checked="" type="checkbox"/> mottatt varsel				<input checked="" type="checkbox"/> samtykke til tiltaket			
Dato		Sign.		Dato		Sign.	
17.06.14		Svein Hjelmtveit		17.06.14		Svein Hjelmtveit	

Nabo-/gjenboereiendom				Eier/fester av nabo-/gjenboereiendom			
Gnr.	Bnr.	Festenr.	Seksjonsnr.	Eiers/festers navn			
137	17			ELIN WESTERVIK			
Adresse				Adresse			
TVEITEN				ALVERFLATEN 61			
Postnr.		Poststed		Postnr.		Poststed	
5911		ALVERSUND		5911		ALVERSUND	
Poststedets reg.nr.							
Personlig kvittering for				Personlig kvittering for			
<input checked="" type="checkbox"/> mottatt varsel				<input checked="" type="checkbox"/> samtykke til tiltaket			
Dato		Sign.		Dato		Sign.	
11-06-14		Elin Westervik		11-06-14		Elin Westervik	

Nabo-/gjenboereiendom				Eier/fester av nabo-/gjenboereiendom			
Gnr.	Bnr.	Festenr.	Seksjonsnr.	Eiers/festers navn			
137	19			LARS ØYVIND HILLESTAD			
Adresse				Adresse			
TVEITEN				ALVERVEGEN37 b			
Postnr.		Poststed		Postnr.		Poststed	
5911		ALVERSUND		5911		ALVERSUND	
Poststedets reg.nr.							
Personlig kvittering for				Personlig kvittering for			
<input checked="" type="checkbox"/> mottatt varsel				<input checked="" type="checkbox"/> samtykke til tiltaket			
Dato		Sign.		Dato		Sign.	
11/6-14		Lars Øyvind Hillestad		11/6-14		Lars Øyvind Hillestad	

Det er per dags dato innlevert rekommandert sending til ovennevnte adressater.

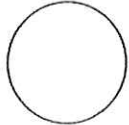
Samlet antall sendinger: 20 Sign. 

Vedlegg C - 2	Side 4	I - av 4
------------------	-----------	-------------



Kvittering for nabovarsel sendes kommunen sammen med søknaden

Nabovarsel kan enten sendes som rekommandert sending eller overleveres personlig mot kvittering. Ved personlig overlevering vil signatur gjelde som bekreftelse på at varslet er mottatt. Det kan også signeres på at man gir samtykke til tiltaket.

Tiltaket gjelder							
Eiendom/ byggested	Gnr.	Bnr.	Festenr.	Seksjonsnr.	Bygningsnr.	Bolignr.	Kommune
	137	113					LINDÅS KOMMUNE
	Adresse				Postnr.	Poststed	
	ALVERSUND				5911	ALVERSUND	

Følgende naboer har mottatt eller fått rek. sending av vedlagte nabovarsel med tilhørende vedlegg:

Nabo-/gjenboereiendom				Eier/fester av nabo-/gjenboereiendom			
Gnr.	Bnr.	Festenr.	Seksjonsnr.	Eiers/festers navn			
137	20			HEINE ALVER HEGGERNES			
Adresse				Adresse			
TVEITEN				VETÅSSVEGEN 117			
Postnr.	Poststed			Postnr.	Poststed		Poststedets reg.nr.
5911	ALVERSUND			5938	SÆBØVÅGEN		
Personlig kvittering for	Dato	Sign.		Personlig kvittering for	Dato	Sign.	
<input checked="" type="checkbox"/> mottatt varsel	19/6-14	Heine Alver Heggernes		<input checked="" type="checkbox"/> samtykke til tiltaket	19/6-14	Heine Alver Heggernes	

Nabo-/gjenboereiendom				Eier/fester av nabo-/gjenboereiendom			
Gnr.	Bnr.	Festenr.	Seksjonsnr.	Eiers/festers navn			
137	21			KARI MEDAAS			
Adresse				Adresse			
TVEITYEN				ALVERVEGEN 95			
Postnr.	Poststed			Postnr.	Poststed		Poststedets reg.nr.
5911	ALVERSUND			5911	ALVERSUND		
Personlig kvittering for	Dato	Sign.		Personlig kvittering for	Dato	Sign.	
<input checked="" type="checkbox"/> mottatt varsel	18/6-14	Kari Medaas		<input checked="" type="checkbox"/> samtykke til tiltaket	18/6-14	Kari Medaas	

Nabo-/gjenboereiendom				Eier/fester av nabo-/gjenboereiendom			
Gnr.	Bnr.	Festenr.	Seksjonsnr.	Eiers/festers navn			
137	22			BRYNJULF ALVER			
Adresse				Adresse			
TVEITEN				SKARSVEGEN 25			
Postnr.	Poststed			Postnr.	Poststed		Poststedets reg.nr.
5911	ALVERSUND			5911	ALVERSUND		
Personlig kvittering for	Dato	Sign.		Personlig kvittering for	Dato	Sign.	
<input checked="" type="checkbox"/> mottatt varsel	11/6-14	Brynjulf Alver		<input checked="" type="checkbox"/> samtykke til tiltaket	11/6-14	Brynjulf Alver	

Nabo-/gjenboereiendom				Eier/fester av nabo-/gjenboereiendom			
Gnr.	Bnr.	Festenr.	Seksjonsnr.	Eiers/festers navn			
137	24			KARI ANITA - og OLAV S. ALVER			
Adresse				Adresse			
TVEITEN							
Postnr.	Poststed			Postnr.	Poststed		Poststedets reg.nr.
5911	ALVERSUND						
Personlig kvittering for	Dato	Sign.		Personlig kvittering for	Dato	Sign.	
<input checked="" type="checkbox"/> mottatt varsel	11/6-14	Kari Alver- Vågshel		<input checked="" type="checkbox"/> samtykke til tiltaket	11/6-14	Kari Alver- Vågshel	

Nabo-/gjenboereiendom				Eier/fester av nabo-/gjenboereiendom			
Gnr.	Bnr.	Festenr.	Seksjonsnr.	Eiers/festers navn			
137	25			LINDÅS KOMMUNE			
Adresse				Adresse			
TVEITEN				KVERNHUSMYRANE 20			
Postnr.	Poststed			Postnr.	Poststed		Poststedets reg.nr.
5911	ALVERSUND			5914	ISDALSTØ		
Personlig kvittering for	Dato	Sign.		Personlig kvittering for	Dato	Sign.	
<input checked="" type="checkbox"/> mottatt varsel	18/6-14	M. Alver		<input type="checkbox"/> samtykke til tiltaket			

Det er per dags dato innlevert rekommandert sending til ovennevnte adressater.

Samlet antall sendinger: 20

Sign.

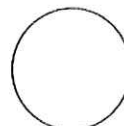



Matrikkelrapport MAT0002
Kommune: 1263 LINDÅS

Naboliste for 137 / 4

Komm. Matrikelnr	Rolle	Status	Eier	Bruksenhet	Adresse	Andel
1263 137 / 1	H		GLATVED-PRAHL HÅKON		JUNIOR SKARSVEGEN 7 5911 ALVERSUND	1 / 1
1263 137 / 4	H		ALVÆR KENNETH		KYRKJEVEGEN 20 A 5911 ALVERSUND	1 / 1
1263 137 / 4 / 1	H		ALVÆR KENNETH		KYRKJEVEGEN 20 A 5911 ALVERSUND	1 / 1
	F		LUND RUTH-MARI		STATSM. MICHELSENS V 58 C 5230 PARADIS	1 / 1
1263 137 / 5	H		ALVÆR KENNETH		KYRKJEVEGEN 20 A 5911 ALVERSUND	1 / 1
1263 137 / 6	H		ALVER KJERSTI	H0101	BUHEIM 21 5911 ALVERSUND	1 / 1
1263 137 / 7	H		ALVER KJERSTI	H0101	BUHEIM 21 5911 ALVERSUND	1 / 1
1263 137 / 14	H		UNNELAND LIV		ALVERFLATEN 276 5911 ALVERSUND	1 / 1
1263 137 / 17	H		HJELMTVEIT ROLF	H0101	FURUMARKA 14 5911 ALVERSUND	1 / 3
	H		HJELMTVEIT SVEIN OLAV	H0201	FRYDENS GATE 5 C 0564 OSLO	1 / 3
	H		WESTERVIK ELIN		ALVERFLATEN 61 5911 ALVERSUND	1 / 3



Matrikkelrapport MAT0002
Kommune: 1263 LINDÅS

Naboliste for 137 / 4

Komm.	Matrikelnr	Rolle	Status	Eier	Bruksenhet	Adresse	Andel
1263	137 / 19	H		HILLESTAD LARS ØYVIND	ALVERVEGEN 37 B 5911 ALVERSUND		1 / 1
1263	137 / 20	H		HEGGERNES HEINE ALVÆR	VETÅSVEGEN 117 5938 SÆBØVÅGEN		1 / 1
1263	137 / 21	H		MEDAAS KARI	ALVERVEGEN 95 5911 ALVERSUND		1 / 1
1263	137 / 22	H		ALVER BRYNJULF	SKARSVEGEN 25 5911 ALVERSUND		1 / 1
1263	137 / 24	H		ALVER KARI ANITA ALVER OLAV S			1 / 3 2 / 3
1263	137 / 25	H		LINDÅS KOMMUNE	Felles postmottak Kvernhusmyrane 20 5914 ISDALSTØ		1 / 1
1263	137 / 26	H		GLATVED-PRAHL HÅKON	JUNIOR SKARSVEGEN 7 5911 ALVERSUND		1 / 1
1263	137 / 34	H	Død	JENSEN FREDRIKKE			1 / 1
1263	137 / 113						



Matrikkelrapport MAT0002
Kommune: 1263 LINDÅS

Naboliste for 137 / 4

Komm.	Matrikelnr	Rolle	Status	Eier	Bruksenhet	Adresse	Andel
1263	137 / 113	H		LEGERNES ANN KRISTIN		PRESTEBREKKA 18 5911 ALVERSUND	1 / 2
		H		LEGERNES MAGNE		PRESTEBREKKA 18 5911 ALVERSUND	1 / 2
1263	137 / 115	H		ALVER ARNE OLAV		RØED 4950 RISØR	1 / 1
1263	137 / 687	H		ALVÆR BJARTE		KYRKJEVEGEN 18 A 5911 ALVERSUND	1 / 1
1263	137 / 733	H		ALVER GUNHILD UNNELAND		ALVERFLATEN 276 5911 ALVERSUND	1 / 2
		H		HENANGER STIAN		ALVERFLATEN 276 5911 ALVERSUND	1 / 2
1263	138 / 21	H		F G EIENDOM AS		Langeland Gård 5918 FREKHAUG	1 / 1

C-4

MERKNADER TIL NABOVARSLINGEN

Det er etter 14 dagers-fristen IKKE mottatt
Noen merknader til de utsendte nabovarsler,

Lik vedlegg : C – 1

Alversund, 12/5 - 2014

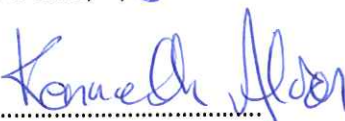

Kenneth Alvær

På vegne av Gnr. 137 , Bnr. 4 , 14 , 19 , 21 , 113 og 115