

Søknad om tillatelse i ett trinn

etter plan- og bygningsloven § 20-3, jf. § 20-1



Søknaden gjelder

Vilkårene for 3 ukers saksbehandling, jf. § 21-7 annet ledd, OPPFYLLES. Opplysninger gitt i søknad eller vedlegg til søknaden, herunder oppretting eller endring av matrikkelenhet, vil bli registrert i matrikkelen.

Eiendom/Byggested

Kommune	Gnr.	Bnr.	Adresse
Lindås	60	40	Langeneset 163, 5912 SEIM

Tiltakets art

Søknadstype	Tiltakstype	Næringsgruppekode	Anleggstype	Bygningstypekode
Ettrinnssøknad	Nytt bygg - Boligformål Veg	Y Annet som ikke er næring	veier	161

Formål
fritidsbolig

Tiltakshaver

Partstype	Navn	Adresse	Telefon	e-postadresse
privatperson	Steinar Remme	Steinsvikvegen 404 B, 5239 RÅDAL	92612939	steinarremme@hotmail.com

Ansvarlig søker

Navn	Organisasjonsnummer	Adresse	Kontaktperson	Telefon
SOLHYTTEN AS	988374059	Welhavens vei 4, 4319 SANDNES	Karin L Rolvsjord	51685030

Mobiltelefon	e-postadresse
94879713	karinr@solhytten.no

Varsling

Tiltaket krever nabovarsling

Det foreligger ingen merknader fra naboer eller gjenboere

Følgerev

Søknad om byggetillatelse for oppføring av nybygg fritidsbolig på eiendommen gnr 60, bnr 40, Langeneset 163. Det skal parkeres på felles parkeringsplass.

På grunn av hyttens plassering nærmere grensen enn 4 meter, vedlegges erklæring om tillatelse fra nabo/grunneier, vedlegg Q-1.

Det er søkt om midlertidig anleggsvei for eiendommen gnr 60, bnr 41. Søknaden ble sendt kommunen 13.08.2015. Det søkes om å benytte samme midlertidige anleggsvei under byggingen av hytte på eiendommen gnr 60, bnr 40. Når byggingen er ferdig skal den midlertidige anleggsveien tilbakeføres til gangsti i hht reguleringsplanen. Kart som viser anleggsvei vedlegges, vedlegg Q-2.

Når det gjelder VA-løsning for eiendommen, viser vi til møte med kommunen 25.08. og brev av 01.09.2015. Det prosjekteres et felles anlegg for eiendommene 60/40 og 60/41. Det mangler bare et par vedlegg før Lindås Rør & Sanitær AS kan sende inn søknaden om utslippstillatelse. Situasjonsplanen med prosjektert VA-løsning vedlegges, vedlegg Q-3.

Arealdisponering

Planstatus mv.

Type plan	Navn på plan
Reguleringsplan	Langenes. Del av gnr 60, bnr 2 og 3

Reguleringsformål
Byggeområde - hytter

Beregningsregel angitt i gjeldende plan	Grad av utnyttning iht. gjeldende plan
BYA	90 m2

Søknad om tillatelse i ett trinn

etter plan- og bygningsloven § 20-3, jf. § 20-1



Tomtearealet

Byggeområde/grunneiendom	1564,00 m ²
= Beregnet tomteareal	1564,00 m ²

Bebyggelsen

Beregnet maksimalt byggeareal iht. plan	90,00 m ²
Areal eksisterende bebyggelse	0,00 m ²
- Areal som skal rives	0,00 m ²
+ Areal ny bebyggelse	89,80 m ²
+ Parkeringsareal	0,00 m ²
= Sum areal	89,80 m ²

Grad av utnytting

Beregnet grad av utnytting	89,80
----------------------------	-------

Plassering av tiltaket

Høyspent kraftlinje er ikke i konflikt med tiltaket.
Vann og avløpsledninger er ikke i konflikt med tiltaket.

Bygningsopplysninger

	m ² BYA	m ² BRA			Antall bruksenheter		
		Bolig	Annet	I alt	Bolig	Annet	I alt
Eksisterende bebyggelse	0,00	0,00	0,00	0,00	0	0	0
Ny bebyggelse	89,80	81,20	0,00	81,20	1	0	1
Av dette åpne arealer	0,00	0,00	0,00	0,00	0	0	0
Sum	89,80	81,20	0,00	81,20	1	0	1

Antall etasjer etter at tiltaket er gjennomført: 1

Krav til byggegrunn

Flom

Byggverket skal IKKE plasseres i flomutsatt område

Skred

Byggverket skal IKKE plasseres i skredutsatt område

Andre natur- og miljøforhold (pbl § 28-1)

Det foreligger IKKE fare eller vesentlig ulempe som følge av andre natur- og miljøforhold.

Tilknytning til veg og ledningsnett

Adkomst

Tiltaket gir ikke ny/endret atkomst.

Tomta har adkomst til privat veg som er opparbeidet og åpen for alminnelig ferdsel. Tinglyst erklæring foreligger.

Vannforsyning

Tomta er tilknyttet annen privat vannforsyning, innlagt vann

Beskrivelse av annen privat vannforsyning: Brønnboring

Søknad om tillatelse i ett trinn

etter plan- og bygningsloven § 20-3, jf. § 20-1



Avløp

Tomta er tilknyttet privat avløpsanlegg
Det skal installeres vannklosett.
Det foreligger IKKE utslippstillatelse.
Ikke relevant

Overvann

Takvann/overvann føres til terreng

Løfteinnretninger

Løfteinnretninger

Det er IKKE løfteinnretninger som omfattes av TEK i bygningen
Det planlegges IKKE en slik innretning

Vedlegg

Vedleggstype	Gruppe	Beskrivelse av vedlegget	Hvordan oversendes vedlegget?
Kvittering for nabovarsel	C	Personlig kvittert av naboer	Ettersendes per post
Situasjonsplan	D	Som viser plassering av hytte	Ettersendes per post
Tegning ny plan	E	1. Plan og snitt-tegning	Ettersendes per post
Tegning ny fasade	E	2. Med terrengprofiler sørøst og sørvest	Ettersendes per post
Tegning ny fasade	E	3. Med terrengprofiler nordøst og nordvest	Ettersendes per post
Kart	F	Oversiktskart	Ettersendes per post
Søknad om ansvarsrett	G	1. Fra Alversund Maskinstasjon AS med godkjenningsbevis	Ettersendes per post
Søknad om ansvarsrett	G	2. Fra J. Tangerås Murerservice AS med godkjenningsbevis	Ettersendes per post
Søknad om ansvarsrett	G	3. Fra Byggmester Grøtte med godkjenningsbevis	Ettersendes per post
Søknad om ansvarsrett	G	4. Fra Din Flamme AS med godkjenningsbevis	Ettersendes per post
Søknad om ansvarsrett	G	5. Fra Lindås Rør & Sanitær AS med godkjenningsbevis	Ettersendes per post
Søknad om ansvarsrett	G	6. Fra Lindås kommune	Ettersendes per post
Søknad om ansvarsrett	G	7. Vedlegg fra Lindås kommune	Ettersendes per post
Søknad om ansvarsrett	G	8. Fra Solhytten AS med godkjenningsbevis	Ettersendes per post

Søknad om tillatelse i ett trinn

etter plan- og bygningsloven § 20-3, jf. § 20-1



Kontrollplan	G	Gjennomføringsplan	Ettersendes per post
Annet	Q	1. Erklæring for plassering nær grense	Ettersendes per post
Annet	Q	2. Kart som viser anleggsvei	Ettersendes per post
Annet	Q	3. Situasjonsplan som vier VA-løsning	Ettersendes per post

Erklæring og signering

Ansvarlig søker bekrefter at hele tiltaket belegges med ansvar, og dekker kravene i henhold til plan- og bygningsloven. En er kjent med reglene om straff og sanksjoner i pbl. Kap. 32 og at det kan medføre reaksjoner dersom det gis uriktige opplysninger

Ansvarlig søker

Ansvarlig søker bekrefter at tiltakshavers underskrift på en kopi av søknaden kan dokumenteres.

Dato 25.09.2015

Signatur Søknaden er elektronisk signert
SOLHYTTEN AS

Tiltakshaver

Dato _____

Signatur _____

Gjentas med blokkbokstaver

Opplysninger gitt i nabovarsel

Sendes kommunen sammen med søknaden (Gjenpart av nabovarsel)



Ved riving skal kreditorer med pengeheftelser i eiendommen varsles, pbl § 21-3

Tiltak på eiendommen

Kommune	Gnr.	Bnr.	Adresse	Eier/fester
Lindås	60	40	Langeneset 163, 5912 SEIM	Steinar Remme

Det varsles herved om

Søknadstype	Tiltakstype	Næringsgruppekode
søknad i ett trinn	Nytt bygg - Boligformål Veg	Y Annet som ikke er næring
Bygningstypekode	Anleggstype	Formål
161 Hytter, sommerhus ol. Fritidsbygg	veier	fritidsbolig

Arealdisponering

Planstatus mv.

Gjeldende plan	Navn på plan
Reguleringsplan	Langenes. Del av gnr 60, bnr 2 og 3

Nabovarselet gjelder

Søknad om byggetillatelse for oppføring av nybygg fritidsbolig på eiendommen gnr 60, bnr 40, Langeneset 163. Det skal parkeres på felles parkeringsplass.

På grunn av hyttens plassering nærmere grensen enn 4 meter, vedlegges erklæring om tillatelse fra nabo/grunneier, vedlegg Q-1.

Det er søkt om midlertidig anleggsvei for eiendommen gnr 60, bnr 41. Søknaden ble sendt kommunen 13.08.2015. Det søkes om å benytte samme midlertidige anleggsvei under byggingen av hytte på eiendommen gnr 60, bnr 40. Når byggingen er ferdig skal den midlertidige anleggsveien tilbakeføres til gangsti i hht reguleringsplanen. Kart som viser anleggsvei vedlegges, vedlegg Q-2.

Når det gjelder VA-løsning for eiendommen, viser vi til møte med kommunen 25.08. og brev av 01.09.2015. Det prosjekteres et felles anlegg for eiendommene 60/40 og 60/41. Det mangler bare et par vedlegg før Lindås Rør & Sanitær AS kan sende inn søknaden om utslippstillatelse. Situasjonsplanen med prosjektert VA-løsning vedlegges, vedlegg Q-3.

Spørsmål og merknader vedrørende nabovarsel

Ansvarlig søker

navn
SOLHYTTEN AS

Kontaktperson

navn	e-postadresse	Telefon	Mobiltelefon
Karin L Rolvsjord	karinr@solhytten.no	51685030	94879713

Merknadene sendes:

Eventuelle merknader skal være mottatt innen 2 uker etter at dette varsel er sendt. Ansvarlig søker/tiltakshaver skal sammen med søknad sende innkomne merknader og redegjøre for eventuelle endringer.

Opplysninger gitt i nabovarsel

Sendes kommunen sammen med søknaden (Gjenpart av nabovarsel)



Navn	Postadresse	e-postadresse
SOLHYTTEN AS	Welhavens vei 4, 4319 SANDNES	karinr@solhytten.no

Vedlegg

Vedleggstype	Gruppe	Beskrivelse av vedlegget
Situasjonsplan	D	Som viser plassering av hytte
Tegning ny plan	E	1. Plan og snitt-tegning
Tegning ny fasade	E	2. Med terrengprofiler sørøst og sørvest
Tegning ny fasade	E	3. Med terrengprofiler nordøst og nordvest
Kart	F	Oversiktskart

Signering

Tilsvarende opplysninger med vedlegg er sendt i nabovarsel til berørte naboer og gjenboere. Mottagere av nabovarsel fremgår av kvittering for nabovarsel.

Ansvarlig søker

Dato 25.09.2015

Signatur Søknaden er elektronisk signert
SOLHYTTEN AS

Vedlegg C-1	Side 1 / 1
----------------	---------------



Kvittering for nabovarsel sendes kommunen sammen med søknaden

Nabovarsel kan enten sendes som rekommandert sending, overleveres personlig mot kvittering eller sendes på e-post mot kvittering. Med kvittering for mottatt e-post menes en e-post fra nabo/gjenboer som bekrefter å ha mottatt nabovarslet. Ved personlig overlevering vil signatur gjelde som bekreftelse på at varslet er mottatt. Det kan også signeres på at man gir samtykke til tiltaket.

Tiltaket gjelder							
Eiendom/ byggested	Gnr.	Bnr.	Festenr.	Seksjonsnr.	Bygningsnr.	Bolignr.	Kommune
	60 40				Lindås kommune		
Adresse Langeneset 163				Postnr.	Poststed 5912 Seim		

Følgende naboer har mottatt eller fått rek. sending av vedlagte nabovarsel med tilhørende vedlegg:

Nabo-/gjenboereiendom				Eier/fester av nabo-/gjenboereiendom			
Gnr.	Bnr.	Festenr.	Seksjonsnr.	Eiers/festers navn		Dato sendt e-post	
60	2			Mona Langenes			
Adresse Langeneset 10				Adresse Langeneset 10		Kvittering vedlegges	
Postnr.		Poststed		Postnr.		Poststedets reg.nr.	
5912		SEIM		5912		SEIM	
Personlig kvittering for	Dato	Sign.	Personlig kvittering for	Dato	Sign.		
<input checked="" type="checkbox"/> mottatt varsel	6/8-15	Mona Langenes	<input checked="" type="checkbox"/> samtykke til tiltaket	6/8-15	Mona Langenes		

Nabo-/gjenboereiendom				Eier/fester av nabo-/gjenboereiendom			
Gnr.	Bnr.	Festenr.	Seksjonsnr.	Eiers/festers navn		Dato sendt e-post	
60	41			KJELL LANGENES			
Adresse SANDSLIHVDEN 39				Adresse SANDSLIHVDEN 39		Kvittering vedlegges	
Postnr.		Poststed		Postnr.		Poststedets reg.nr.	
5254		SANDSLI		5254		SANDSLI	
Personlig kvittering for	Dato	Sign.	Personlig kvittering for	Dato	Sign.		
<input checked="" type="checkbox"/> mottatt varsel	10.08.15	[Signatur]	<input checked="" type="checkbox"/> samtykke til tiltaket	10.08.15	[Signatur]		

Nabo-/gjenboereiendom				Eier/fester av nabo-/gjenboereiendom			
Gnr.	Bnr.	Festenr.	Seksjonsnr.	Eiers/festers navn		Dato sendt e-post	
Adresse				Adresse		Kvittering vedlegges	
Postnr.		Poststed		Postnr.		Poststedets reg.nr.	
Personlig kvittering for	Dato	Sign.	Personlig kvittering for	Dato	Sign.		
<input type="checkbox"/> mottatt varsel			<input type="checkbox"/> samtykke til tiltaket				

Nabo-/gjenboereiendom				Eier/fester av nabo-/gjenboereiendom			
Gnr.	Bnr.	Festenr.	Seksjonsnr.	Eiers/festers navn		Dato sendt e-post	
Adresse				Adresse		Kvittering vedlegges	
Postnr.		Poststed		Postnr.		Poststedets reg.nr.	
Personlig kvittering for	Dato	Sign.	Personlig kvittering for	Dato	Sign.		
<input type="checkbox"/> mottatt varsel			<input type="checkbox"/> samtykke til tiltaket				

Nabo-/gjenboereiendom				Eier/fester av nabo-/gjenboereiendom			
Gnr.	Bnr.	Festenr.	Seksjonsnr.	Eiers/festers navn		Dato sendt e-post	
Adresse				Adresse		Kvittering vedlegges	
Postnr.		Poststed		Postnr.		Poststedets reg.nr.	
Personlig kvittering for	Dato	Sign.	Personlig kvittering for	Dato	Sign.		
<input type="checkbox"/> mottatt varsel			<input type="checkbox"/> samtykke til tiltaket				

Det er per dags dato innlevert rekommandert sending til ovennevnte adressater.

Samlet antall sendinger: _____ Sign. 

D - Situasjonsplan



FRØY

DATA DESIGN SYSTEM



solhytten

Tiltakshaver: **15064 Steinar Remme**

Byggeplass: **Langeneset, 5912 Seim**

Kommune: **Lindås**

Gnr: 60 Bnr: 40 Mål: 1 : 500

KART

Dato: **14.08.2015**

Tegn: **Eveli**

Prosjekt nr.: **15064**

Tegn.nr.: **505**

© Tegningen er beskyttet i.h.t. lov om opphavsrett.

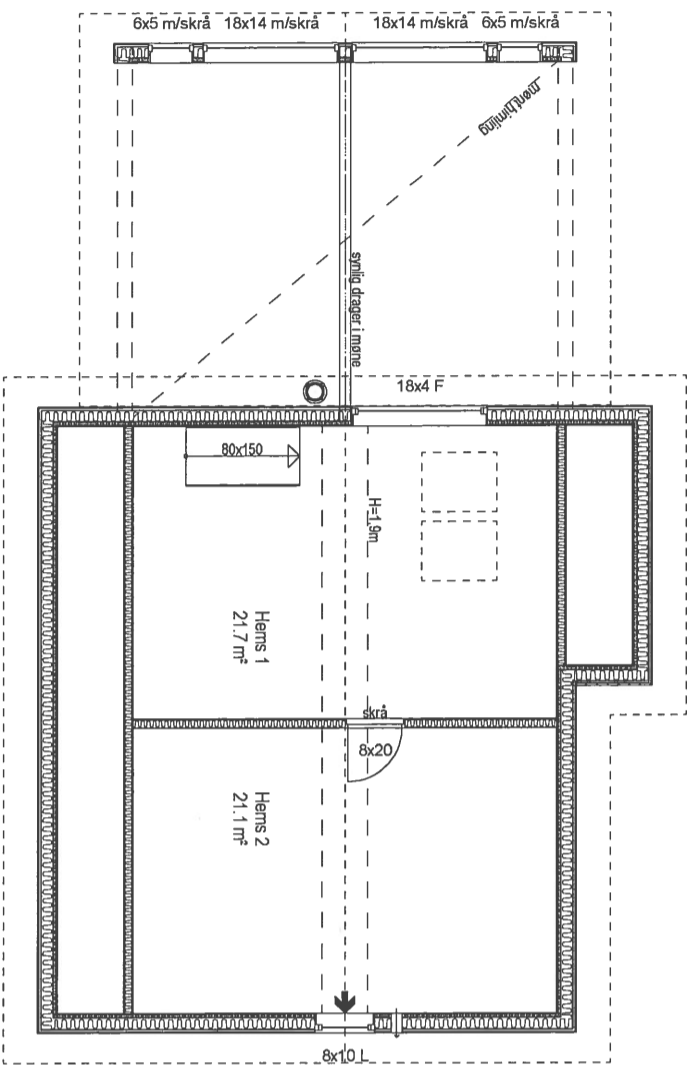
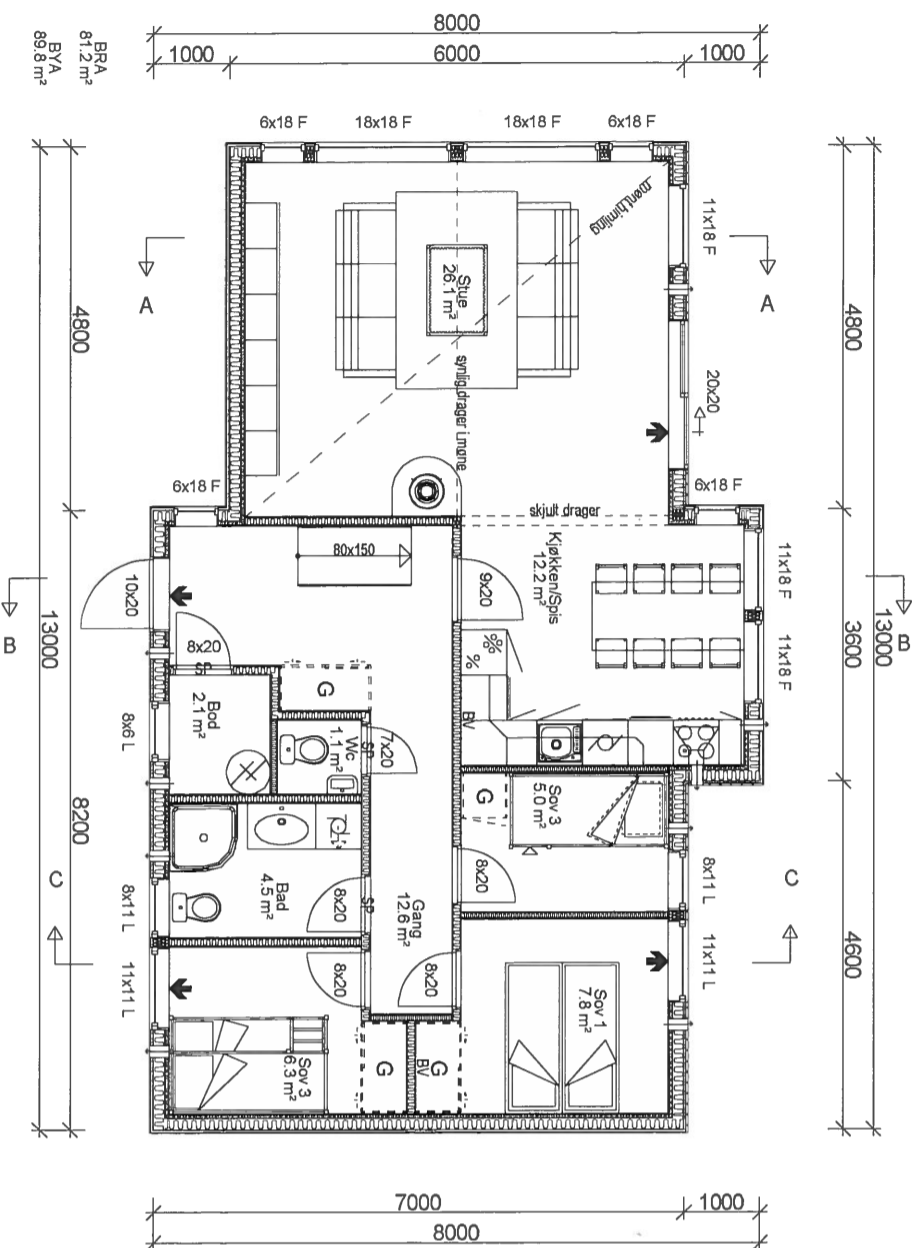

Arealberegninger i hht. NS 3940	Bruksareal BRA i m²
1. etg. plan	81.2
SUM:	81.2
BYA:	89.8

E-1

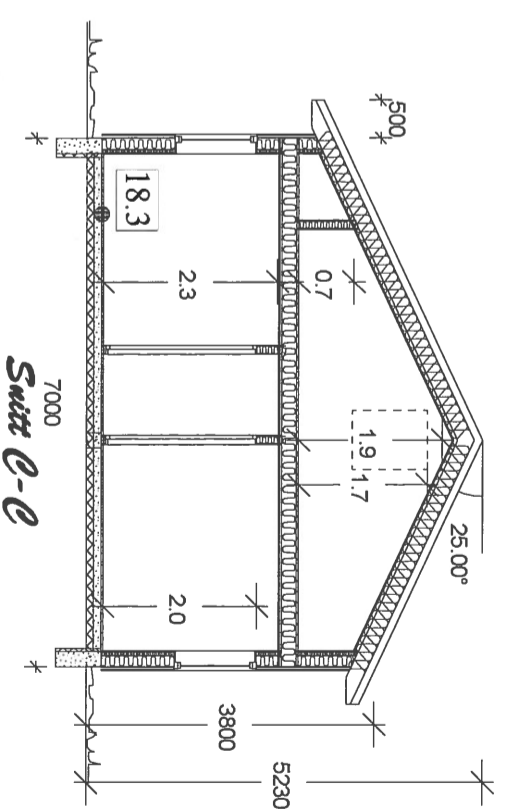
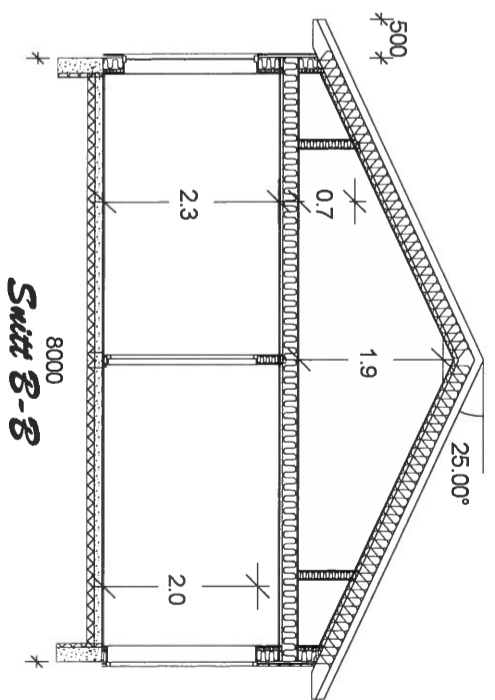
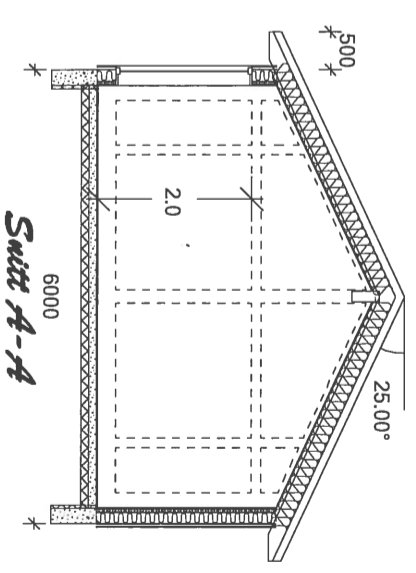

FRØY A 05.08.2015 Evelt Ending

15064 Steinar Remme

solhytten

Tilleshaver: **15064 Steinar Remme**

Byggeplass: **Langeneset, 5912 Seim**

Kommune: **Lindås**

Gnr.: 60 Bnr.: 40 Mål: 1 : 100

PLANER OG SNITT

Date: **25.06.2015**

Tegn: **Evelt**

Prosjekt nr.: **15064**

Tegn nr.: **501**

© Tegning er beskyttet iht. lov om opphavsrett.

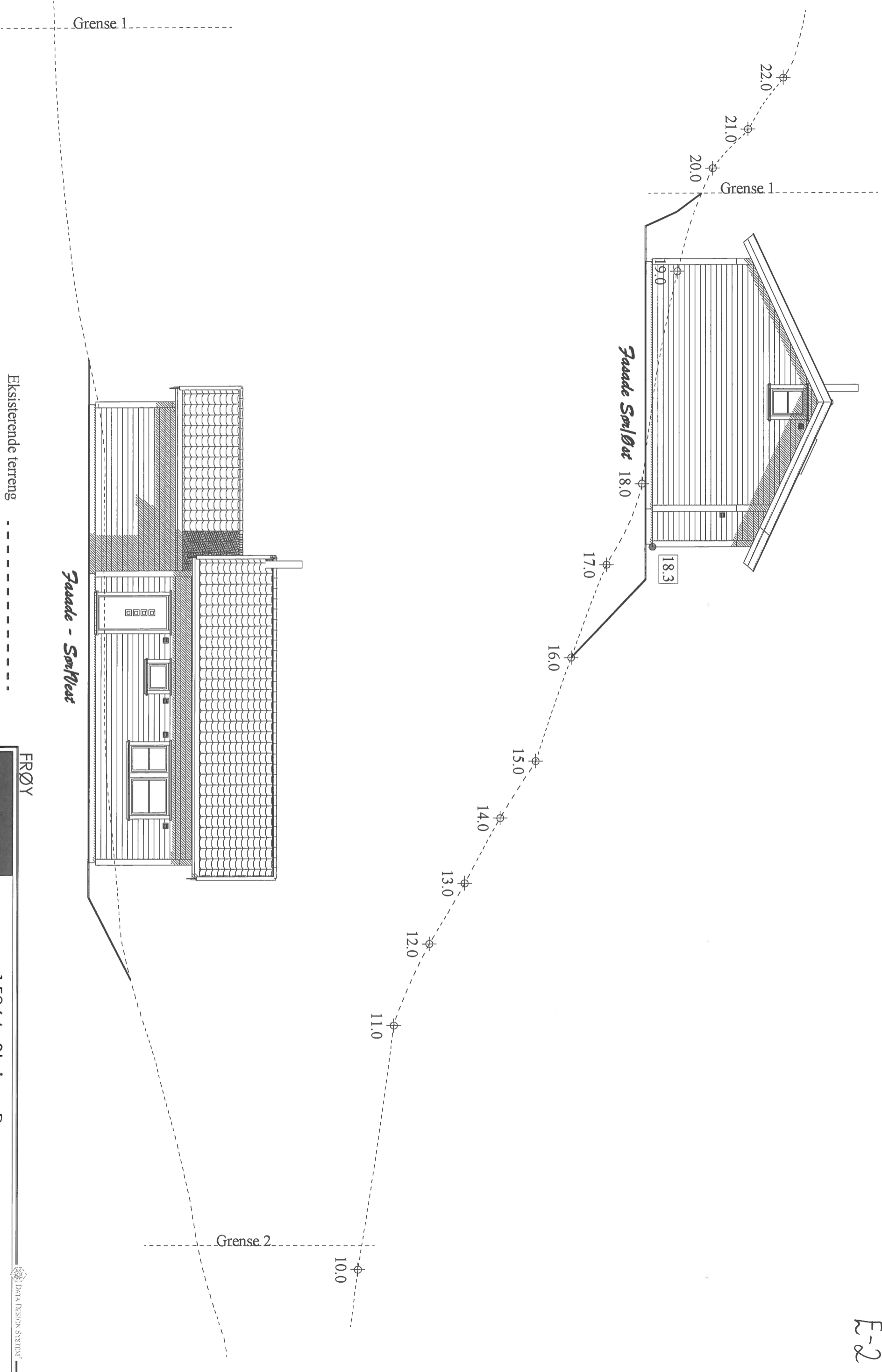

NB! Det er ikke tatt høyder i terrenget. Terrengsnitt baseres bare på digitalt kart og kan derfor inneholde unøyaktigheter.

FRØY



Tilskriver: **15064 Steinar Remme**

Byggeplass: **Langeneset, 5912 Seim**

Kommune: **Lindås**

Gnr.: **60** Bnr.: **40** Mål: **1 : 100**

TERRENG 1

Dato: **14.08.2015**

Tegn.: **Evell**

Prosjekt nr.: **15064**

Tegn.nr.: **503**

© Tegningen er beskyttet iht. lov om opphavsrett.

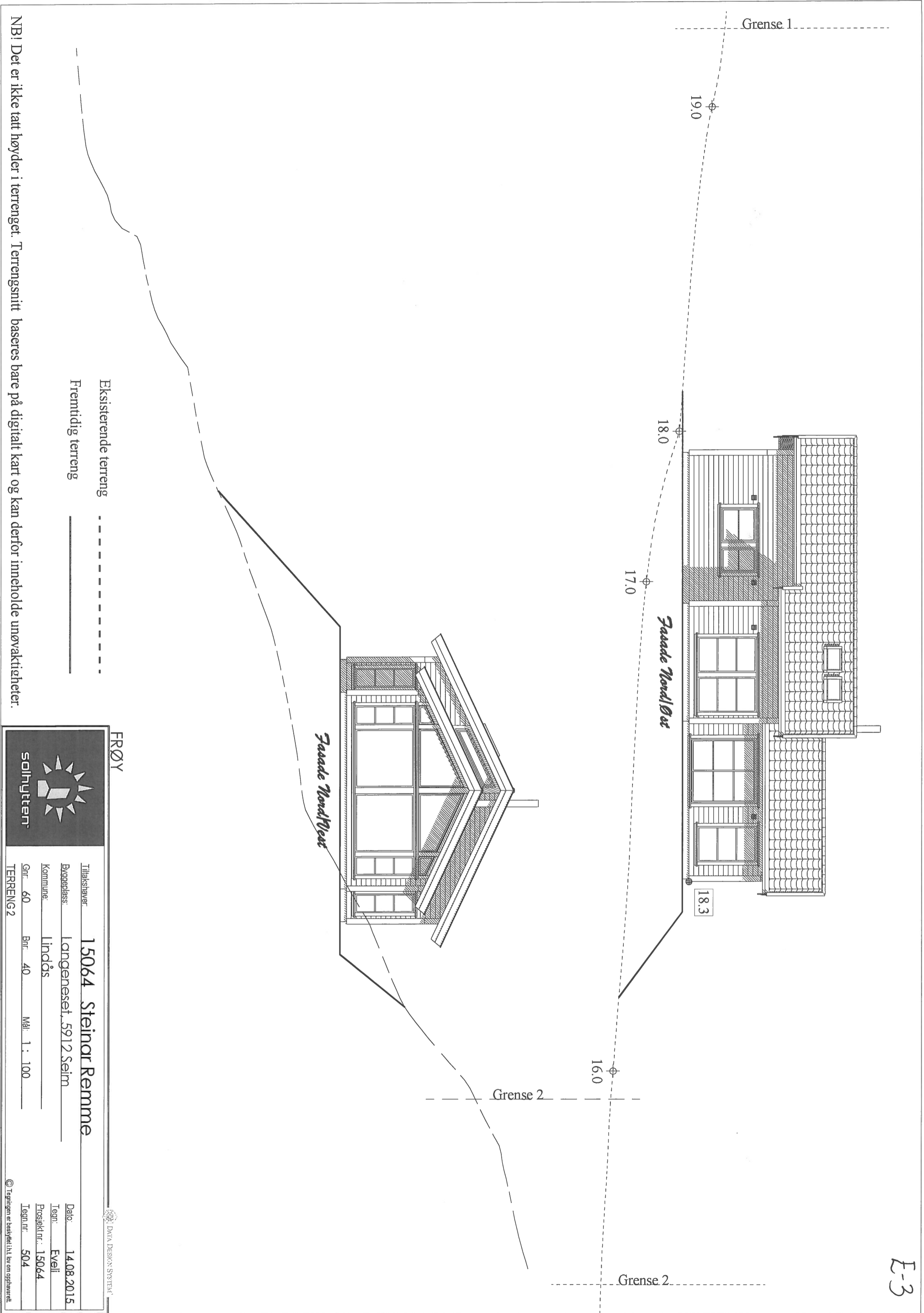

Eksisterende terreng - - - - -
 Fremtidig terreng _____

NB! Det er ikke tatt høyder i terrenget. Terrengsnitt baseres bare på digitalt kart og kan derfor inneholde unøyaktigheter.

FRØY

solhøyten

Tilakshaver: **15064 Steinar Remme**

Byggeklass: **Langeneset, 5912 Seim**

Kommune: **Lindås**

Gnr.: 60 Bnr.: 40 Mål: 1 : 100

TERRENG 2

Date: **14.08.2015**

Tegn.: **Eveli**

Prosjekt nr.: **15064**

Tegn.nr.: **504**

© Tegningen er beskyttet iht. lov om opphavsrett.

F- Oversiktskart

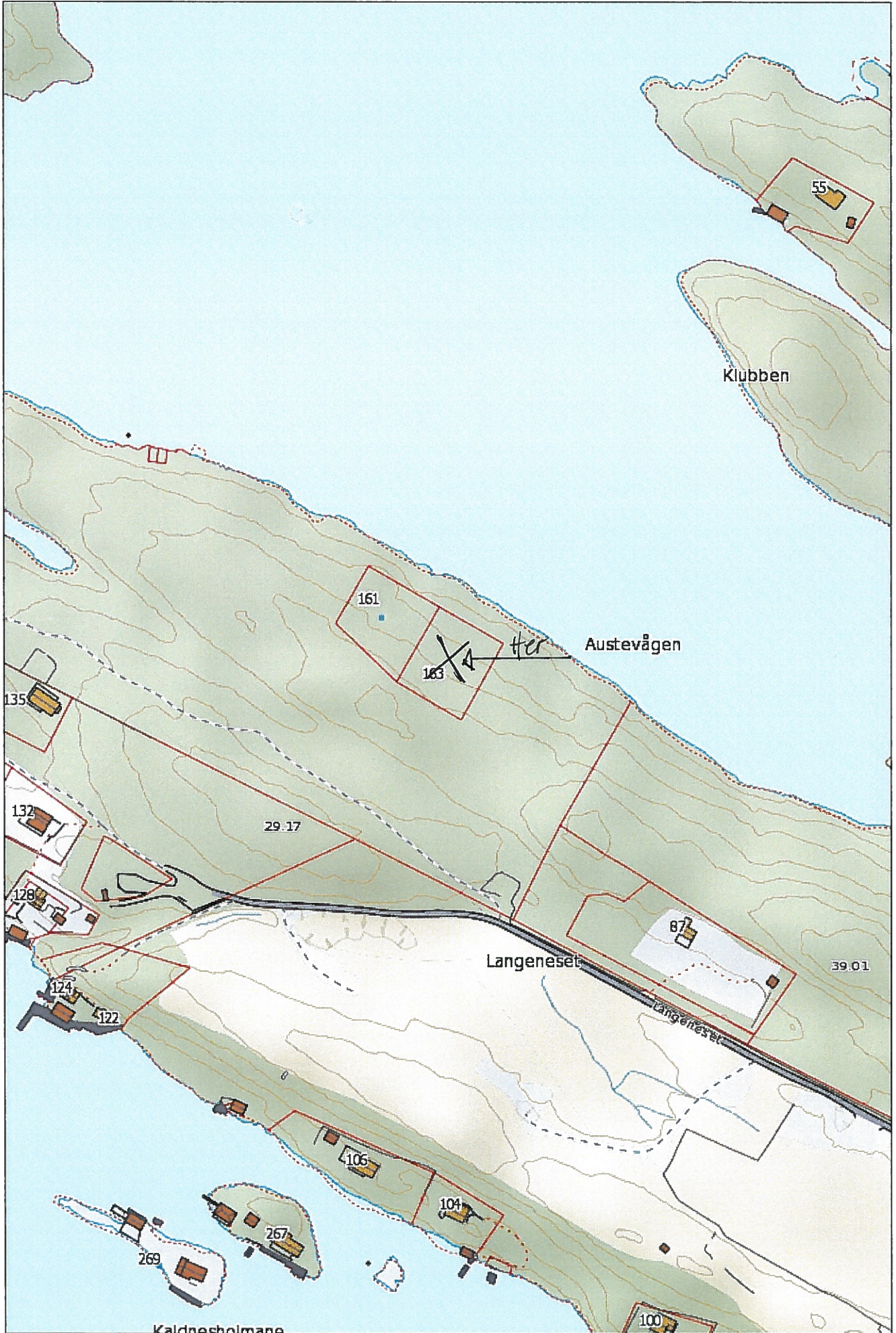

Søknad om ansvarsrett

etter plan- og bygningsloven

Søknaden gjelder							
Elendom/ byggested	Gnr.	Bnr.	Festenr.	Seksjonsnr.	Bygningsnr.	Bolignr.	Kommune
	60	40					Lindås kommune
	Adresse			Postnr.	Poststed		
	Langeneset 163			5912	Seim		

Foretak			
Foretak ALVERSUND MASKINSTASJON AS			Organisasjonsnr. 937 664 044
Adresse Buhaugen 6		Postnr. 5911	Poststed Alversund
Kontaktperson Ove Myking		Telefon 918 52 501	Mobiltelefon
E-post alm-as@online.no			

Ansvarsområde						
Funksjon (SØK, PRO, UTF, kontroll)	Beskrivelse av ansvarsområdet	Tiltaks- klasse	Våre samsvarserklæringer/kontrollerklæringer vil foreligge ved: (selt X)			
			Søknad om ramme- tillatelse	Søknad om igangsettings- tillatelse/ øtt-trinns søknad	Søknad om midlertidig brukstillatelse	Søknad om ferdigattest
UTF	Grave og terrengarbeid, inkl. VA-grøfter	1				✓
-		-				
-		-				
-		-				
-		-				
-		-				
-		-				
-		-				
-		-				
-		-				

Godkjenning av foretak	
Foreligger sentral godkjenning innenfor ansvarsområdene?	<input checked="" type="checkbox"/> Ja <input type="checkbox"/> Nei
Dekkes ansvarsområdet av sentral godkjenning	<input checked="" type="checkbox"/> Helt <input type="checkbox"/> Delvis <input type="checkbox"/> Nei
Hvis delvis, beskriv det som ikke dekkes (Er det behov for ytterligere plass, beskriv i eget vedlegg):	
	Vedlegg nr. G-
Hvis nei eller delvis, legg ved "Vedlegg til søknad om ansvarsrett der foretaket ikke har sentral godkjenning".	
	Vedlegg nr. G-

Erklæringer og underskrifter	
Foretaket er kjent med reglene om straff og sanksjoner i pbl kap 32 og at det kan medføre reaksjoner dersom det gis uriktige opplysninger.	
<input checked="" type="checkbox"/>	Vi forplikter oss å stille med nødvendig kompetanse i tiltaket
<input type="checkbox"/>	Ansvarlig prosjekterende erklærer at prosjekteringen skal være planlagt, gjennomført og kvalitetssikret i henhold til pbl
<input checked="" type="checkbox"/>	Ansvarlig utførende erklærer at arbeidet ikke skal starte før det foreligger kvalitetssikret produksjonsunderlag for respektive del av utførelsen
<input type="checkbox"/>	Ansvarlig kontrollerende erklærer uavhengighet, jf. SAK10 § 14-1, og vil redegjøre for endringer som kan påvirke uavhengigheten
Ansvarlig foretak	Ansvarlig søker for tiltaket
Foretak Alversund Maskinstasjon AS	Foretak Solhytten AS
Dato 3/9-15	Dato 04.09.2015
Underskrift <i>Ove Myking</i>	Underskrift <i>Karin L Rolvsjord</i>
Gjentas med blokkbokstaver OVE MYKING	Gjentas med blokkbokstaver KARIN L ROLVSJORD

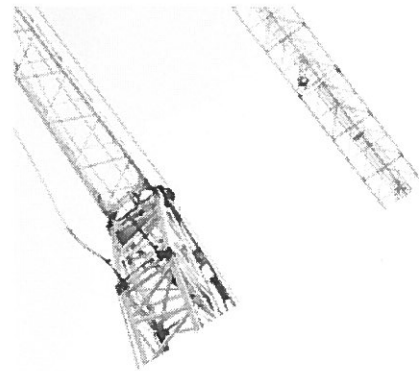
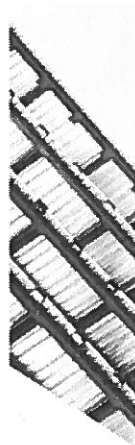
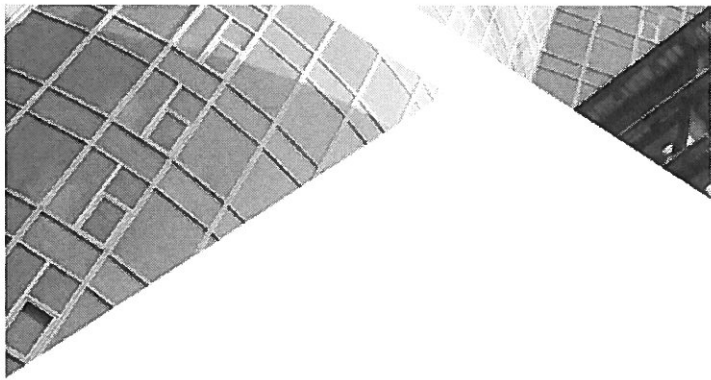

Sentral godkjenning av foretak for ansvarsrett etter plan- og bygningsloven



Sentral godkjenning for: **ALVERSUND MASKINSTASJON AS**

Foretaket, med organisasjonsnummer 937664044, er gitt følgende sentrale godkjenning i medhold av plan- og bygningsloven av 27. juni 2008 § 22-1 og forskrift om byggesak av 26. mars 2010 nr 488 (SAK10)

- Utførelse av Grunnarbeid og landskapsutforming i tiltaksklasse 2
- Utførelse av Plasstøpte betongkonstruksjoner i tiltaksklasse 1
- Søker (for alle typer tiltak) i tiltaksklasse 1

Godkjenningen er gyldig til 14.09.2015

Godkjenningen er bare gyldig dersom fastsatte gebyr for å inneha sentral godkjenning betales innen fristene. Det gjøres oppmerksom på at sentral godkjenning for ansvarsrett skal trekkes tilbake ved alvorlige eller gjentatte overtredelser av bestemmelser gitt i eller i medhold av plan- og bygningsloven.

Søknad om ansvarsrett

etter plan- og bygningsloven

Byggesaksblankett 5181

Søknaden gjelder							
Eiendom/ byggested	Gnr.	Bnr.	Festenr.	Seksjonsnr.	Bygningsnr.	Bolignr.	Kommune
	60	40					Lindås kommune
	Adresse				Postnr.	Poststed	
	Langeneset 163				5912	Seim	

Foretak			
Foretak			Organisasjonsnr.
J TANGERÅS MURERSERVICE AS			989 114 778
Adresse		Postnr.	Poststed
Klubbelia 5		5281	Valestrandsfossen
Kontaktperson		Telefon	Mobiltelefon
Jostein Tangerås		901 78 670	901 78 670
E-post			
jt@murerservice.no			

Ansvarsområde							
Funksjon (SØK, PRO, UTF, kontroll)	Beskrivelse av ansvarsområdet	Tiltaks- klasse	Våre samsvarserklæringer/kontrollerklæringer vil foreligge ved: (sett X)				
			Søknad om ramme- tillatelse	Søknad om igangsettings- tillatelse/ ett-trinns søknad	Søknad om midlertidig brukstillatelse	Søknad om ferdigattest	
UTF	Plasstøpte betongkonstruksjoner inkl. radonsikring	1				X	
UTF	Våtromsarbeid	1				X	

Godkjenning av foretak	
Foreligger sentral godkjenning innenfor ansvarsområdene?	<input checked="" type="checkbox"/> Ja <input type="checkbox"/> Nei
Dekkes ansvarsområdet av sentral godkjenning	<input checked="" type="checkbox"/> Helt <input type="checkbox"/> Delvis <input type="checkbox"/> Nei
Hvis delvis, beskriv det som ikke dekkes (Er det behov for ytterligere plass, beskriv i eget vedlegg):	
	Vedlegg nr. G-
Hvis nei eller delvis, legg ved "Vedlegg til søknad om ansvarsrett der foretaket ikke har sentral godkjenning".	
	Vedlegg nr. G-

Erklæringer og underskrifter	
Foretaket er kjent med reglene om straff og sanksjoner i pbl kap 32 og at det kan medføre reaksjoner dersom det gis uriktige opplysninger.	
<input checked="" type="checkbox"/>	Vi forplikter oss å stille med nødvendig kompetanse i tiltaket
<input type="checkbox"/>	Ansvarlig prosjekterende erklærer at prosjekteringen skal være planlagt, gjennomført og kvalitetssikret i henhold til pbl
<input checked="" type="checkbox"/>	Ansvarlig utførende erklærer at arbeidet ikke skal starte før det foreligger kvalitetssikret produksjonsunderlag for respektive del av utførelsen
<input type="checkbox"/>	Ansvarlig kontrollerende erklærer uavhengighet, jf. SAK10 § 14-1, og vil redegjøre for endringer som kan påvirke uavhengigheten
Ansvarlig foretak	Ansvarlig søker for tiltaket
Foretak J Tangerås Murerservice AS	Foretak Solhytten AS
Dato 25/09/15	Dato 25.09.15
Underskrift <i>Jostein Tangerås</i>	Underskrift <i>Karin L Rolvsjord</i>
Gjentas med blokkbokstaver JOSTEIN TANGERÅS	Gjentas med blokkbokstaver KARIN L ROLVSJORD

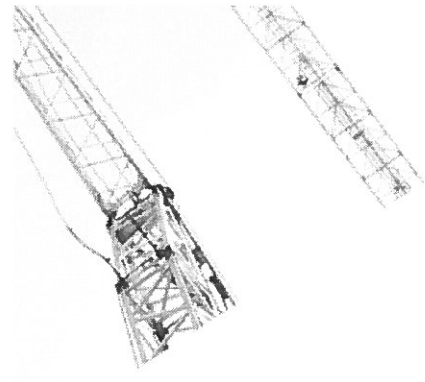
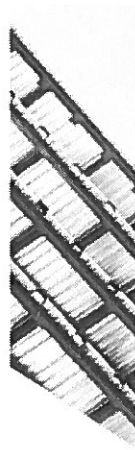
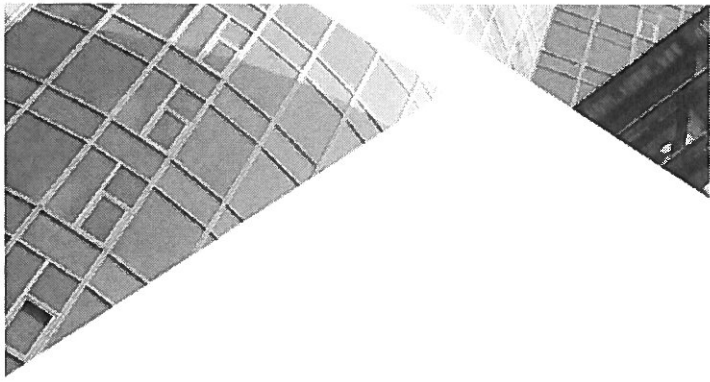

Sentral godkjenning av foretak for ansvarsrett etter plan- og bygningsloven



Sentral godkjenning for: **J TANGERÅS MURERSERVICE AS**

Foretaket, med organisasjonsnummer 989114778, er gitt følgende sentrale godkjenning i medhold av plan- og bygningsloven av 27. juni 2008 § 22-1 og forskrift om byggesak av 26. mars 2010 nr 488 (SAK10)

- > Utførelse av Grunnarbeid og landskapsutforming i tiltaksklasse 1
- > Utførelse av Plasstøpte betongkonstruksjoner i tiltaksklasse 2
- > Utførelse av Murarbeid i tiltaksklasse 1

Godkjenningen er gyldig til 29.08.2016

Godkjenningen er bare gyldig dersom fastsatte gebyr for å inneha sentral godkjenning betales innen fristene. Det gjøres oppmerksom på at sentral godkjenning for ansvarsrett skal trekkes tilbake ved alvorlige eller gjentatte overtredelser av bestemmelser gitt i eller i medhold av plan- og bygningsloven.

Vedlegg nr. G-3	Side 1 av 1
--------------------	----------------



Søknad om ansvarsrett

etter plan- og bygningsloven

Søknaden gjelder							
Eiendom/ byggested	Gnr.	Bnr.	Festnr.	Seksjonsnr.	Bygningsnr.	Bolignr.	Kommune
	60	40					Lindås kommune
	Adresse			Postnr.	Poststed		
	Langeneset 163			5912	Seim		

Foretak							
Foretak BYGGMESTER GRØTTE						Organisasjonsnr. 915 131 409	
Adresse Nygårdslien 14 A				Postnr. 5164	Poststed Laksevåg		
Kontaktperson Vidar Grøtte				Telefon 915 94 628	Mobiltelefon 915 94 628		
E-post vidar@byggmestergrotte.no							

Ansvarsområde							
Funksjon (SØK, PRO, UTF, kontroll)	Beskrivelse av ansvarsområdet	Tiltaks- klasse	Våre samsvarserklæringer/kontrollerklæringer vil foreligge ved: (sett X)				
			Søknad om ramme- tillatelse	Søknad om igangsetts- tillatelse/ ett-trinns søknad	Søknad om midlertidig brukstillatelse	Søknad om ferdigattest	
UTF	Tømrerarbeid	1				✓	
-		-					
-		-					
-		-					
-		-					
-		-					
-		-					
-		-					
-		-					
-		-					

Godkjenning av foretak	
Foreligger sentral godkjenning innenfor ansvarsområdene?	<input checked="" type="checkbox"/> Ja <input type="checkbox"/> Nei
Dekkes ansvarsområdet av sentral godkjenning	<input checked="" type="checkbox"/> Helt <input type="checkbox"/> Delvis <input type="checkbox"/> Nei
Hvis delvis, beskriv det som ikke dekkes (Er det behov for ytterligere plass, beskriv i eget vedlegg):	
	Vedlegg nr. G-
Hvis nei eller delvis, legg ved "Vedlegg til søknad om ansvarsrett der foretaket ikke har sentral godkjenning".	
	Vedlegg nr. G-

Erklæringer og underskrifter	
Foretaket er kjent med reglene om straff og sanksjoner i pbl kap 32 og at det kan medføre reaksjoner dersom det gis uriktige opplysninger.	
<input checked="" type="checkbox"/>	Vi forplikter oss å stille med nødvendig kompetanse i tiltaket
<input type="checkbox"/>	Ansvarlig prosjekterende erklærer at prosjekteringen skal være planlagt, gjennomført og kvalitetssikret i henhold til pbl
<input checked="" type="checkbox"/>	Ansvarlig utførende erklærer at arbeidet ikke skal starte før det foreligger kvalitetssikret produksjonsunderlag for respektive del av utførelsen
<input type="checkbox"/>	Ansvarlig kontrollerende erklærer uavhengighet, jf. SAK10 § 14-1, og vil redegjøre for endringer som kan påvirke uavhengigheten
Ansvarlig foretak	Ansvarlig søker for tiltaket
Foretak Byggmester Grøtte	Foretak Solhytten As
Dato 09.09.15.	Dato 10.09.2015
Underskrift <i>Vidar Grøtte</i>	Underskrift <i>Karin L Rolvsjord</i>
Gjøntas med blokkbokstaver VIDAR GRØTTE	Gjøntas med blokkbokstaver KARIN L ROLVSJORD

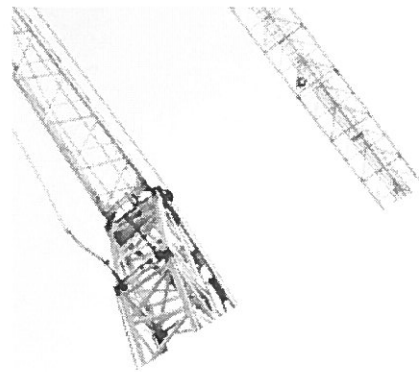
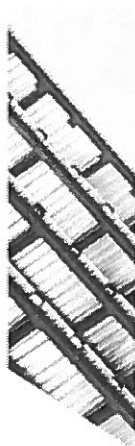
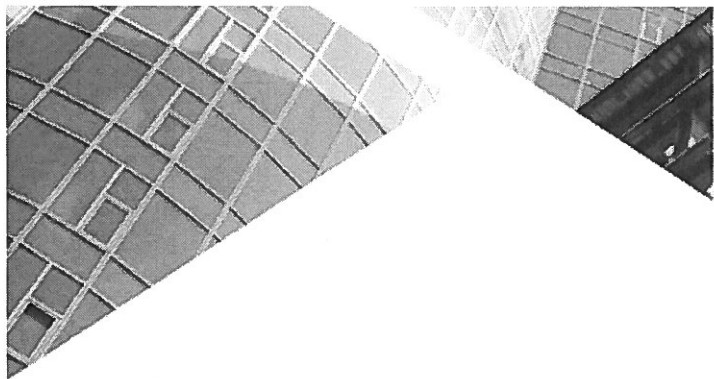

Sentral godkjenning av foretak for ansvarsrett etter plan- og bygningsloven



Sentral godkjenning for: **BYGGMESTER GRØTTE**

Foretaket, med organisasjonsnummer 915131409, er gitt følgende sentrale godkjenning i medhold av plan- og bygningsloven av 27. juni 2008 § 22-1 og forskrift om byggesak av 26. mars 2010 nr 488 (SAK10)

- > Søker (for alle typer tiltak) i tiltaksklasse 1
- > Utførelse av Tømrerarbeid og montering av trekonstruksjoner i tiltaksklasse 1

Godkjenningen er gyldig til 07.09.2018

Godkjenningen er bare gyldig dersom fastsatte gebyr for å inneha sentral godkjenning betales innen fristene. Det gjøres oppmerksom på at sentral godkjenning for ansvarsrett skal trekkes tilbake ved alvorlige eller gjentatte overtredelser av bestemmelser gitt i eller i medhold av plan- og bygningsloven.

Søknad om ansvarsrett

etter plan- og bygningsloven

Søknaden gjelder							
Eiendom/ byggsted	Gnr.	Bnr.	Festenr.	Seksjonsnr.	Bygningsnr.	Bolignr.	Kommune
	60	40					Lindås kommune
	Adresse			Postnr.	Poststed		
	Langeneset 163			5912	Seim		

Foretak		
Foretak	Organisasjonsnr.	
DIN FLAMME AS	886 424 922	
Adresse	Postnr.	Poststed
Nedbergveien 9	5178	Loddefjord
Kontaktperson	Telefon	Mobiltelefon
Jimmy Vangsnes	993 30 300	993 30 300
E-post	post@flamme.no	

Ansvarsområde						
Funksjon (SØK, PRO, UTF, kontroll)	Beskrivelse av ansvarsområdet	Tiltaks- klasse	Våre samsvarserklæringer/kontrollerklæringer vil foreligge ved: (sett X)			
			Søknad om ramme- tillatelse	Søknad om igangsettings- tillatelse/ ett-trinns søknad	Søknad om midlertidig brukstillatelse	Søknad om ferdigattest
UTF	Montering av pipe/ildsted	1				✓
-		-				
-		-				
-		-				
-		-				
-		-				
-		-				
-		-				
-		-				
-		-				

Godkjenning av foretak	
Foreligger sentral godkjenning innenfor ansvarsområdene?	<input checked="" type="checkbox"/> Ja <input type="checkbox"/> Nei
Dekkes ansvarsområdet av sentral godkjenning	<input checked="" type="checkbox"/> Helt <input type="checkbox"/> Delvis <input type="checkbox"/> Nei
Hvis delvis, beskriv det som ikke dekkes (Er det behov for ytterligere plass, beskriv i eget vedlegg):	
	Vedlegg nr. G-
Hvis nei eller delvis, legg ved "Vedlegg til søknad om ansvarsrett der foretaket ikke har sentral godkjenning".	
	Vedlegg nr. G-

Erklæringer og underskrifter	
Foretaket er kjent med reglene om straff og sanksjoner i pbl kap 32 og at det kan medføre reaksjoner dersom det gis uriktige opplysninger.	
<input checked="" type="checkbox"/>	Vi forplikter oss å stille med nødvendig kompetanse i tiltaket
<input type="checkbox"/>	Ansvarlig prosjekterende erklærer at prosjekteringen skal være planlagt, gjennomført og kvalitetssikret i henhold til pbl
<input checked="" type="checkbox"/>	Ansvarlig utførende erklærer at arbeidet ikke skal starte før det foreligger kvalitetssikret produksjonsunderlag for respektive del av utførelsen
<input type="checkbox"/>	Ansvarlig kontrollerende erklærer uavhengighet, jf. SAK10 § 14-1, og vil redegjøre for endringer som kan påvirke uavhengigheten
Ansvarlig foretak	Ansvarlig søker for tiltaket
Foretak Din Flamme AS	Foretak Solhytten AS
Dato 2/9-15	Dato 02.09.2015
Underskrift Jimmy Vangsnes	Underskrift Karin L Rolvsjord
Gjentas med blokkbokstaver JIMMY VANGSNES	Gjentas med blokkbokstaver KARIN L ROLVSJORD

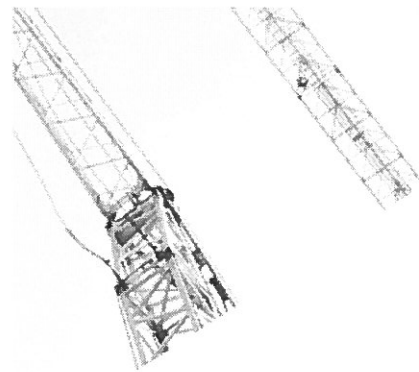
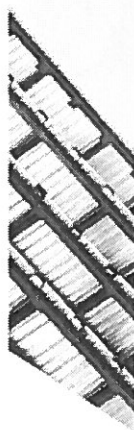
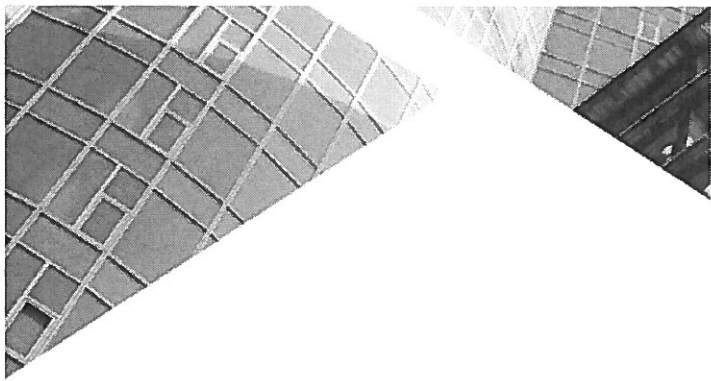

Sentral godkjenning av foretak for ansvarsrett etter plan- og bygningsloven



Sentral godkjenning for: **DIN FLAMME AS**

Foretaket, med organisasjonsnummer 886424922, er gitt følgende sentrale godkjenning i medhold av plan- og bygningsloven av 27. juni 2008 § 22-1 og forskrift om byggesak av 26. mars 2010 nr 488 (SAK10)

- Utførelse av Murarbeid i tiltaksklasse 1

Godkjenningen er gyldig til 11.04.2017

Godkjenningen er bare gyldig dersom fastsatte gebyr for å inneha sentral godkjenning betales innen fristene. Det gjøres oppmerksom på at sentral godkjenning for ansvarsrett skal trekkes tilbake ved alvorlige eller gjentatte overtredelser av bestemmelser gitt i eller i medhold av plan- og bygningsloven.

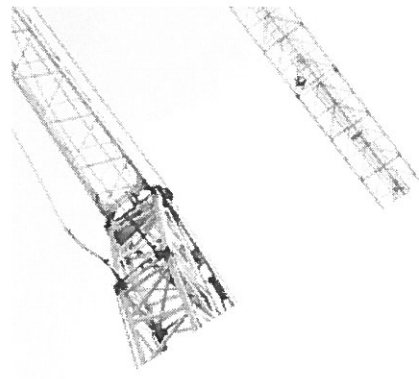
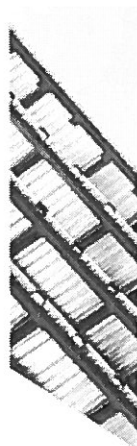
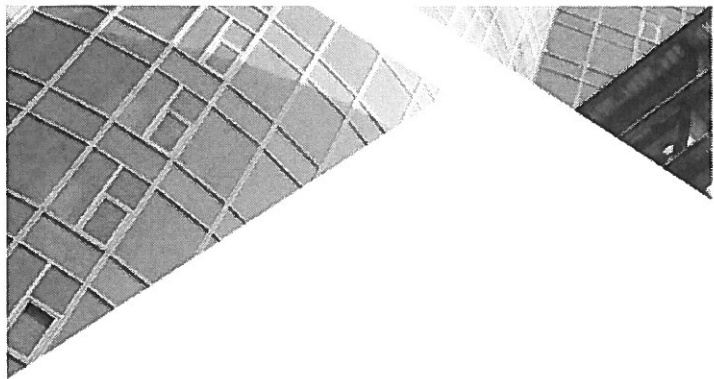

Sentral godkjenning av foretak for ansvarsrett etter plan- og bygningsloven



Sentral godkjenning for: **LINDÅS RØR & SANITÆR AS**

Foretaket, med organisasjonsnummer 935347920, er gitt følgende sentrale godkjenning i medhold av plan- og bygningsloven av 27. juni 2008 § 22-1 og forskrift om byggesak av 26. mars 2010 nr 488 (SAK10)

- > Utførelse av Sanitær-, varme- og slukkeinstallasjoner i tiltaksklasse 2
- > Søker (for alle typer tiltak) i tiltaksklasse 1
- > Prosjektering av Sanitær-, varme- og slukkeinstallasjoner i tiltaksklasse 1
- > Utførelse av Overordnet ansvar for utførelse (bygning, anlegg eller konstruksjon, tekniske installasjoner) i tiltaksklasse 1

Godkjenningen er gyldig til 04.04.2017

Godkjenningen er bare gyldig dersom fastsatte gebyr for å inneha sentral godkjenning betales innen fristene. Det gjøres oppmerksom på at sentral godkjenning for ansvarsrett skal trekkes tilbake ved alvorlige eller gjentatte overtredelser av bestemmelser gitt i eller i medhold av plan- og bygningsloven.

Søknad om ansvarsrett

etter plan- og bygningslova

Søknaden gjeld							
Eigedom/ byggjested	Gnr.	Bnr.	Festenr.	Seksjonsnr.	Bygningsnr.	Bustadnr.	Kommune
	Adresse				Postnr.	Poststad	Lindås
Langeneset 163				5912		Seim	

Føretak			
Føretak			Organisasjonsnr.
Lindås kommune			935084733
Adresse			Postnr.
Kvernhusmyrane 20			5914
			Poststad
			Isdalstø
Kontaktperson		Telefon	Mobiltelefon
Einar Rydland		56375634	91366665
E-post			
eir@lindas.kommune.no			

Ansvarsområde							
Funksjon (SØK, PRO, UTF, kontroll)	Beskriving av ansvarsområdet	Tiltaks- klasse	Våre samsvarserklæringer/kontrollerklæringer vil ligge føre ved: (set X)				
			Søknad om ramme- løyve	Søknad om igangsetjings- løyve/ eittstegs-søknad	Søknad om mellombels bruksløyve	Søknad om ferdigattest	
UTF	Byggplassering	1	✓				
-	-	-	-	-	-	-	
-	-	-	-	-	-	-	
-	-	-	-	-	-	-	
-	-	-	-	-	-	-	
-	-	-	-	-	-	-	
-	-	-	-	-	-	-	
-	-	-	-	-	-	-	
-	-	-	-	-	-	-	

Godkjenning av føretak	
Ligg det føre sentral godkjenning innanfor ansvarsområda?	<input type="checkbox"/> Ja <input checked="" type="checkbox"/> Nei
Er ansvarsområdet dekt av sentral godkjenning	<input type="checkbox"/> Helt <input type="checkbox"/> Delvis <input type="checkbox"/> Nei
Dersom delvis, beskriv det som ikkje er dekt (Er det behov for meir plass, beskriv i eige vedlegg):	
Dersom nei eller delvis, legg ved "Vedlegg til søknad om ansvarsrett der føretaket ikkje har sentral godkjenning".	
Vedlegg nr. G- 7	

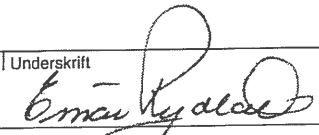
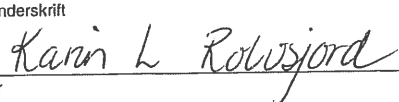
Erklæringer og underskrifter	
Føretaket er kjent med reglane om straff og sanksjonar i pbl kap. 32 og at det kan medføre reaksjonar dersom det er gilt urette opplysningar.	
<input checked="" type="checkbox"/>	Vi forpliktar oss til å stille med nødvendig kompetanse i tiltaket
<input type="checkbox"/>	Ansvarleg prosjekterande erklærer at prosjekteringa skal vere planlagt, gjennomført og kvalitetssikra i medhald av pbl
<input type="checkbox"/>	Ansvarleg utførande erklærer at arbeidet ikkje skal starte før det ligg føre kvalitetssikra produksjonsunderlag for respektive del av utføringa
<input type="checkbox"/>	Ansvarleg kontrollerande erklærer seg uavhengig, jf. SAK10 § 14-1, og vil gjere greie for endringar som kan påverke dette
Ansvarleg føretak	Ansvarleg søker for tiltaket
Føretak	Føretak
Lindås Kommune	Solhytten AS
Dato	Underskrift
01.07.15	
Dato	Underskrift
10.09.2015	
Gjenta med blokkbokstavar	Gjenta med blokkbokstavar
LINDÅS KOMMUNE / EINAR RYDLAND	SOLHYTTEN AS

Kommunen sitt saksnr.

Vedlegg nr.

G- 7



Vedlegg til søknad om ansvarsrett der føretaket ikkje har sentral godkjenning

etter plan- og bygningslova

Denne blanketten skal alltid leggjast ved søknad om ansvarsrett når føretaket ikkje har sentral godkjenning for heile eller delar av oppgåver det blir søkt om ansvarsrett for (ansvarsområde).

Føretak

Namnpå føretaket

Lindås kommune Geodata avd.

Organisasjonsnr.

935084733

E-post for føretaket

postmottak@lindas.kommune.no

Telefon

56375000

Telefaks

56375000

Heimeside

http://www.lindas.kommune.no/

Tiltaket gjeld

Eigdom/ byggjestad	Gnr.	Bnr.	Feslenr.	Seksjonsnr.	Bygningsnr.	Bustadnr.	Kommune
		60	40				
	Adresse			Postnr.	Poststad		
	Langeneset 163			5912	Seim		

Organisasjonsplan

Føretaket må dokumentere ein plan som viser føretaket sin organisasjonsstruktur, under dette overordna ansvars- og myndighetsfordeling, ressursar og kvalifikasjonar med omsyn til utdanning og praksis i føretaket.

- Føretaket har plan som syner organisasjonsstruktur, under dette ansvars- og myndighetsfordeling.
- Føretaket har følgjande ressursar og kvalifikasjonar med omsyn til utdanning og praksis, jf. tabellen under.

Utdanningsnivå	Talet på personar innan dei enkelte kategoriane		
	0-3 års arbeidspraksis	4-7 års arbeidspraksis	≥ 8 års arbeidspraksis
Universitet/høgskule høgare grad			
Universitet/høgskule lågare grad			4
Meisterbrev/fagskule			
Fagbrev/sveinebrev			
Annan relevant kompetanse			

Ved auka relevant utdanning, eller særskilte kvalifiserande praksis, kan krava til praksislengd reduserast. Tilsvarande kan krava til utdanning reduserast ved særskilte kvalifiserande praksis eller ved lengre praksis enn det som er kravd elles.

Beskriv særleg relevant utdanning eller særleg kvalifiserande praksis

Utdanning innan oppmåling og matrikkelføring.

Einar Rydland
Sverre Solberg
Liv Berit Ones
Tommy Veland

Søknad om ansvarsrett

etter plan- og bygningsloven

G-8



Søknaden gjelder

Eiendom/Byggested

Kommune	Gnr.	Bnr.	Adresse
Lindås	60	40	Langeneset 163, 5912 SEIM

Foretak

Organisasjonsnummer	Navn	Adresse
988374059	SOLHYTTEN AS	Welhavens vei 4, 4319 SANDNES

Kontaktperson	Telefon	Mobiltelefon	e-postadresse
Karin L Rolvsjord	51685030	94879713	karinr@solhytten.no

Foretaket er sentralt godkjent for

funksjon	fagområde	tiltaksklasse
Utførelse	Tømrerarbeid og montering av trekonstruksjoner	1
Prosjektering	Konstruksjonssikkerhet	1
Prosjektering	Arkitektur	1
Søker	Andre	1

Ansvarsområde

Søker

Ansvarsområde	Signert
Ansvarlig søker	Elektronisk

Ansvarsområdet er dekket av den sentrale godkjenningen.
Vi forplikter oss til å stille med nødvendig kompetanse i tiltaket.

Prosjekterende

Ansvarsområde	Tiltakskl.	Signert	Samsvarserklæring foreligger ved
Bygningsutforming, terrengtilpasning samt situasjonsplan	1	Elektronisk	Igangsetting

Ansvarsområdet er dekket av sentral godkjenning.
Ansvarlig prosjekterende erklærer at prosjekteringen skal være planlagt, gjennomført og kvalitetssikret i henhold til pbl.
Vi forplikter oss til å stille med nødvendig kompetanse i tiltaket.

Ansvarsområde	Tiltakskl.	Signert
Prosjektering av hytte, herunder konstruksjonssikkerhet og bygningsfysikk	1	Elektronisk

Samsvarserklæring foreligger ved
Igangsetting

Ansvarsområdet er dekket av sentral godkjenning.
Ansvarlig prosjekterende erklærer at prosjekteringen skal være planlagt, gjennomført og kvalitetssikret i henhold til pbl.
Vi forplikter oss til å stille med nødvendig kompetanse i tiltaket.

Erklæring og signering

Foretaket er kjent med reglene om straff og sanksjoner i pbl kap 32 og at det kan medføre reaksjoner dersom det gis uriktige opplysninger.

Søknad om ansvarsrett

etter plan- og bygningsloven



Ansvarlig prosjekterende erklærer at prosjekteringen skal være planlagt, gjennomført og kvalitetssikret i henhold til pbl.

Foretaket forplikter seg å stille med kompetanse som angitt i ansvarsoppgaven.

Ansvarlig søker

Ansvarlig foretak

Dato 25.09.2015

Dato 25.09.2015

Signatur Søknaden er elektronisk signert

Signatur Søknaden er elektronisk signert

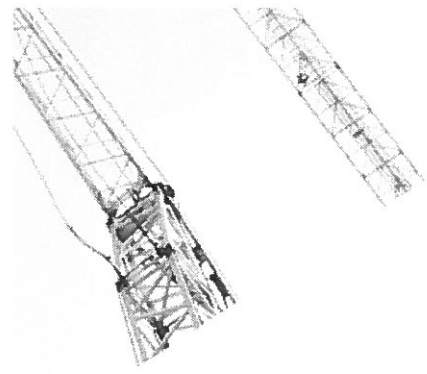
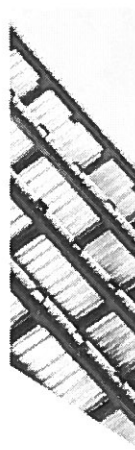
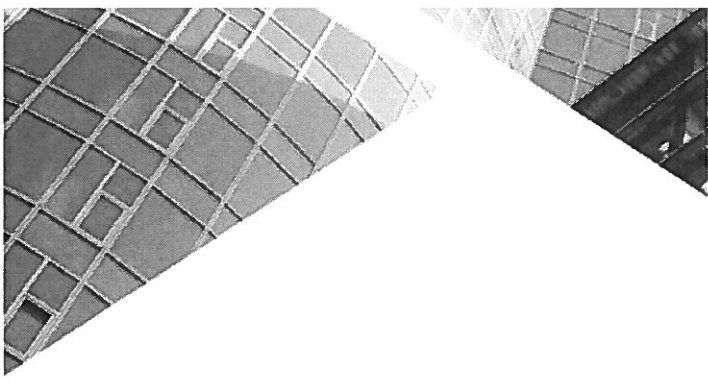

Sentral godkjenning av foretak for ansvarsrett etter plan- og bygningsloven



Sentral godkjenning for: **SOLHYTTEN AS**

Foretaket, med organisasjonsnummer 988374059, er gitt følgende sentrale godkjenning i medhold av plan- og bygningsloven av 27. juni 2008 § 22-1 og forskrift om byggesak av 26. mars 2010 nr 488 (SAK10)

- Søker (for alle typer tiltak) i tiltaksklasse 1
- Prosjektering av Arkitektur i tiltaksklasse 1
- Prosjektering av Konstruksjonssikkerhet i tiltaksklasse 1
- Utførelse av Tømrerarbeid og montering av trekonstruksjoner i tiltaksklasse 1

Godkjenningen er gyldig til 27.11.2017

Godkjenningen er bare gyldig dersom fastsatte gebyr for å inneha sentral godkjenning betales innen fristene. Det gjøres oppmerksom på at sentral godkjenning for ansvarsrett skal trekkes tilbake ved alvorlige eller gjentatte overtredelser av bestemmelser gitt i eller i medhold av plan- og bygningsloven.

Gjennomføringsplan



Søknaden gjelder

Eiendom/Byggested

Kommune Gnr. Bnr. Adresse Versjonsnr. Dato Sign.Ansv.søker
Lindås 60 40 Langeneset 163, 5912 SEIM 1 25.09.2015 Elektronisk signert

Beskrivelse fagområde

Prosjektering

Fagområde	Ansvarsområde	Tiltaksklasse	Foretakets navn	Søknad om rammetillatelse	Søknad om tillatelse /ett-trinn søknad	Søknad om midlertidig bruks tillatelse	Søknad om ferdigattest	Arbeidet innenfor ansvaretten er avsluttet
Arkitektur	Bygningsutforming, terrengtilpasning samt situasjonsplan	1	988374059 SOLHYTTEN AS		25.09 2015			X
Byggeteknikk og tømrerarbeid	Prosjektering av hytte, herunder konstruksjonssikkerhet og bygningssysikk	1	988374059 SOLHYTTEN AS		25.09 2015			X
Vann og avløp	Prosjektering med utv. avløp, pumpestasjon og septiktank	1	935347920 LINDAS RØR & SANITÆR AS		24.09 2015			X

Gjennomføringsplan



Utførelse

Fagområde	Ansvarsområde	Tiltaksklasse	Foretakets navn	Søknad om rammetillatelse	Søknad om igangsettings tillatelse /ett-trinn søknad	Søknad om midlertidig bruks tillatelse	Søknad om ferdiggjøst	Arbeidet innenfor ansvarsretten er avsluttet
Plassering	Byggplassering	1	935084733 LINDÅS KOMMUNE				X	
Grunnarbeid	Grave og terrengarbeid, inkl. VA-grøfter	1	937664044 ALVERSUND MASKINSTASJON AS				X	
Betongarbeid	Plasstøpte betongkonstruksjoner inkl. radonsikring	1	989114778 J TANGERÅS MURERSERVICE AS				X	
Tømrearbeid	Tømrearbeid	1	915131409 BYGGMESTER GRØTTE				X	
Murararbeid	Våtromsarbeid	1	989114778 J TANGERÅS MURERSERVICE AS				X	
Murararbeid	Montering av pipe/ildsted	1	886424922 DIN FLAMME AS				X	
Vann og avløp	Sanitæranlegg med utv. avløp, pumpestasjon, septiktank	2	935347920 LINDÅS RØR & SANITÆR AS				X	

ERKLÆRING

Om tillatelse fra nabo til å føre opp bygning nærmere enn 4 meter fra felles tomtegrense i henhold til Plan- og bygningslovens § 29-4

Som eier av eiendommen gnr 60, bnr 2 i Lindås Kommune, gir jeg herved eier av eiendommen gnr 60, bnr 40 tillatelse til å føre opp fritidsbolig i en avstand av 2 meter fra vår tomtegrense.

Sted, dato: Largenes 6/8-15
Olma Largenes

Undertegnede er kjent med at gjennomføring av byggetiltak som påtenkt kan medføre begrensninger for evt. senere ønske om utnyttelse av egen eiendom.

Anleggsvei til hyttetomt 60/41 Langenes Lindås kommune

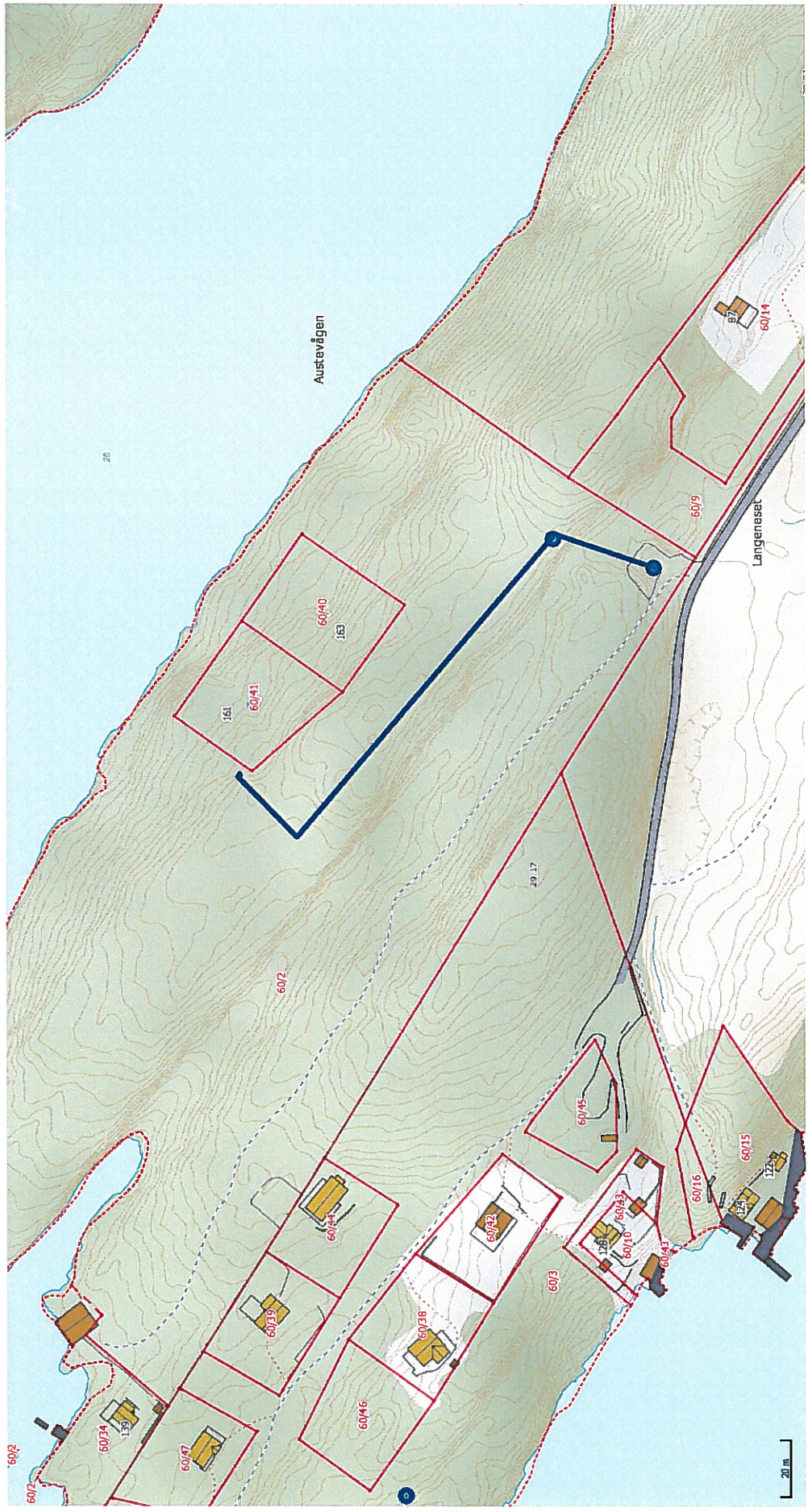

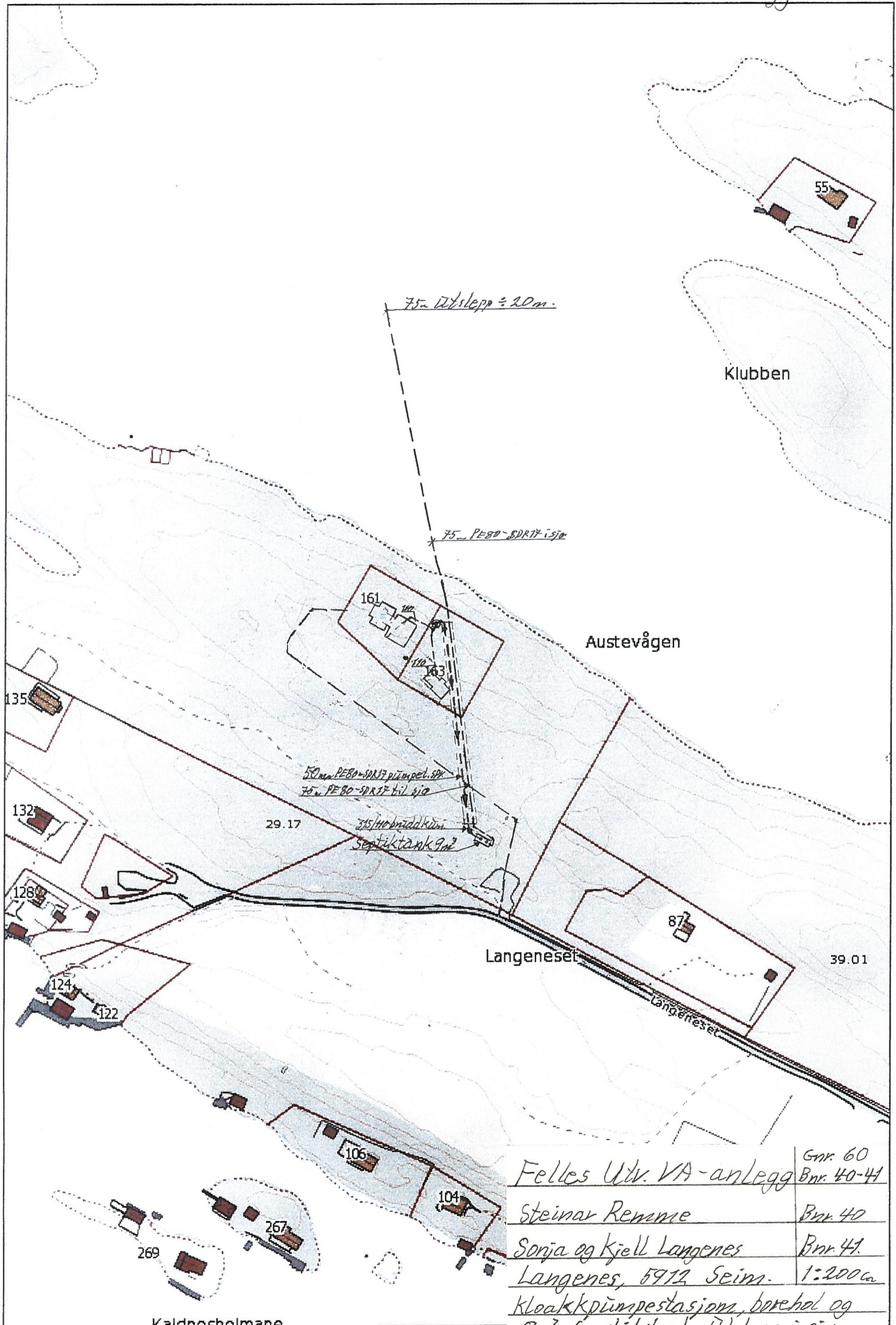

Felles Udv. VA-anlegg	Gnr. 60 Bnr. 40-41
Steinar Remme	Bnr. 40
Sonja og Kjell Langenes	Bnr. 41
Langenes, 5912 Seim.	1:200ca
Kloakkpumpestasjoner, borehol og 9m ³ septiktank. Utslepp i sjø	

21/9-15
h N