

**Kartvedlegg til protokoll
for oppmålingsforretning**

Eiendom
50/2

Rekvirent
FOSSE WALTER

Masfjorden kommune

Journal nr
20120235

Oppdragnr
Stordalshammaren

Forretningsdato
21/6/2012

Landmåler
Kjersti Furnes Soltvedt

Målestokk 1:1200

Bygningsnr.
(fyllast ut av kommunen)Vedlegg nr.
H- 1

Kommunen sitt saksnr.

Side
1 av 1

Bustadspesifikasjon i Matrikkelen

Lov om eigedsregistrering (matrikkelova) 2005-06-17 nr. 101. kap 2 og kap 5

Blanketten er kommunen sitt ansvar,
men bør fyllast ut av ansvarleg søker

Forskrift om eigedsregistrering 2009-06-26 nr. 864:

Kap. 12 Offisiell adresse

Kap. 13 Føring av opplysningar om bygningar og ymse
opplysningar knytte til grunnen.

Nærare om føringa – www.statkart.no

Spesifikasjonen gjeld					
Eigedom/ byggjestad	Gnr. 50	Bnr. 136	Festenr.	Seksjonsnr.	Signering – ansvarleg for registrering i matrikkelen
	Adresse Stordalshammaren			Postnr. 5984	Poststad Matredal

Talet på rom pr. buening

Her skal registrerast talet på rom pr. buening.
Eit rom må tilfredsstillast krava i bygningslova til bustadrom til varig opphald og vere 6 m² eller større. Kjøkken, bad, kjøtt, vindfang, gang, hall o.l. skal ikkje reknast med i talet på rom.

Kjøkkenkode – følgjande kodar er nyttast pr. bustad:

- Kjøkken Skal nyttast på alle husvære med eige kjøkken. Tekjøkken skal òg reknast med.
- Ikkje kjøkken Koden nyttast på hybel utan kjøkken.
- Felleskjøkken Skal nyttast dersom fleire hyblar delar eitt kjøkken.

Talet på bad og WC

Talet på bad og WC skal registrerast pr. buening.
Rom med dusj vert rekna som bad.

Etasjekode

Etasjekode = etasjen der inngangsdøra i bustaden er plassert.
Feltet har plass til 3 teikn og det skal registrerast med ein bokstav for kvar etasjekode med påfølgjande nummerering av etasjetypane:

L02 = Andre loftsetasje

L01 = Første vanlege loftsetasje

H02 = Andre hovudetasje

H01 = Første hovudetasje

U01 = Øvste underetasje

U02 = Nest øvste underetasje

K01 = Øvste kjellaretasje

K02 = Nest øvste kjellaretasje

Bruksareal til bustad

Bruksareal som skal nyttast til bustadformål skal registrerast her.
Garasje er rekna som areal til bustad når den er ein del av bustadbygninga.
Reglar for arealmåling, sjå "Føringsinstruksen for matrikkelen" Statens kartverk si heimeside.

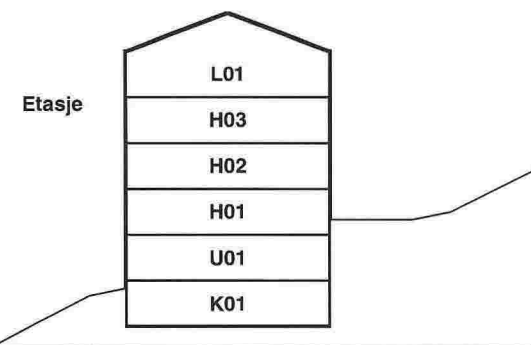

Bruksenhetsnr.

H0102	H0103	H0104	H0105	H0102	H0103	H0104
H0101			H0106		H0101	
Storgata 2			Storgata 4			

Eksempel på ein bustad	Bustadspesifikasjon																
	Brukseinsningsnr..		Bruks-areal	Talet på rom	Kjøkken-kode	Talet på bad	Talet på WC	Tilhøyrande adresse						Tilhøyrande eigedom			
	Etasje-kode	Løpenr.						Adresse-namnkode *)	Adressenamn	Adresse-nr.	Bokstav	Undernr. (berre matr.adr. *)	Gnr.	Bnr.	Feste-nr.	Seksjonsnr.	
	H01	01	100	5	1	1	2	1005	Skulegata	10	A		57	98		3	
	H01	01	98,2		1	1	1		Stordalshammaren 5984 Matredal				50	136			