



## Statens vegvesen

Solfrid Molland  
Yndesdalsveien 474  
5986 HOSTELAND

Behandlande eining:  
Region vest

Sakshandsamar/innvalnsnr:  
Sigmund Bødal - 55516146

Vår referanse:  
2015/036822-002

Dykkar referanse:

Vår dato:  
10.06.2015

### Søknad om ny avkøyrsløse gnr. 10 bnr. 30 Hosteland - Masfjorden kommune. Førehandstilsagn.

Vi viser til søknad motteken 23.05.15 om endra plassering av avkøyrsløse til gbnr 10/30 i Masfjorden kommune.

Vi vurderer at utførte tiltak med endra plassering av avkøyrsløse gjev totalt ei betre trafikal løysing med ut og innkøyring.

#### Vedtak

Med heimel i veglova §§ 40-43, har vi fatta følgjande vedtak:

Det kan påreknast bruksløyve for endra og flytta avkøyrsløse under føresetnad om at krava nedanfor vert oppfylte.

Fv 374 hp 02 km 187 gnr 10 bnr 30 Hosteland i Masfjorden kommune

Vi gjer merksam på at tilsegna berre gjeld i høve til veglova. Vi gjer særleg merksam på at tiltak kan vere søknadspliktige etter plan- og bygningslova (kommunen) og at det kan vere behov for å avklare privatrettslege tilhøve.

Vi set følgjande krav:

1. Avkøyrsløse skal vere ferdig bygd i samsvar med vilkåra nedanfor, og deretter kontrollert og godkjent av Statens vegvesen innan 3 - tre år frå datoen på dette vedtaket, elles fell tilsegna bort.
2. Avkøyrsløse må opparbeidast i samsvar med vedlagte prinsippsskisser og *Forskrift om alminnelige regler om bygging og vedlikehold av avkøyrsløse fra offentlig veg*, som ligg på lovdata.no.

Postadresse  
Statens vegvesen  
Region vest  
Askedalen 4  
6863 Leikanger

Telefon: 02030  
Telefaks: 57 65 59 86  
firmapost-vest@vegvesen.no  
Org.nr: 971032081

Kontoradresse  
Spelhaugen 12  
5147 FYLLINGSDALEN

Fakturaadresse  
Statens vegvesen  
Landsdekkende regnskap

9815 Vadsø  
Telefon:  
Telefaks:

3. Avkøyrsla skal også kunne vere felles med eventuelle andre, som på ein naturleg måte kan nytte same avkøyrslle. Det betyr i denne saka at dei som nyttar skogsbilvegen også skal nytte nytt avkøyrslspunkt.
4. Frisikt 1,1 meter over bakken 4 meter inn i avkøyrsla skal vere minimum 100 meter til begge sider av køyrebanane. Sikta fram- og bakover på veggen, målt 10 meter frå avkøyrslspunktet, skal vere minimum 110 meter. Eventuelle planter o.l. i siktsonene kan ikkje vere høgare enn 0,5 meter. Denne avkøyrsla har tilfredstillande sikt
5. Svingradius skal vere 4 meter (diameter 8 meter). Stigningskrava må haldast (sjå skisse). Dagens avkøyrslle har ein svingradius på 2,7 meter. Vi ser at det er noko utfordrande terreng på staden, men ber om at ein ser på moglegheiter for å få til ein radius på 4 meter.
6. Avkøyrsla skal ha fall frå hovudvegen med 5 cm på dei første 2 metrane ( sjå vedlagt skisse). Fall i avkøyrsla er tilfredstillande.
7. Det må vere snu- og parkeringsplass på eigen grunn. Det er ikkje tillate å parkere i frisiktsonene. Dette er tilfredstillande utført
8. Eksisterande avkøyrslle v/km 00146 skal stengast fysisk. Avkøyrsla kan stengast fysisk med til dømes sementblokker eller at avkøyrslspunktet vert greve av slik at det ikkje er farbart med bil.

Plan og forvaltning, Bergen  
Med helsing

  
Odd Høydalsvik  
sjefsingeniør

  
Sigmund Bødal  
overingeniør

Kopi: Masfjorden kommune

## PRINSIPPSKISSE

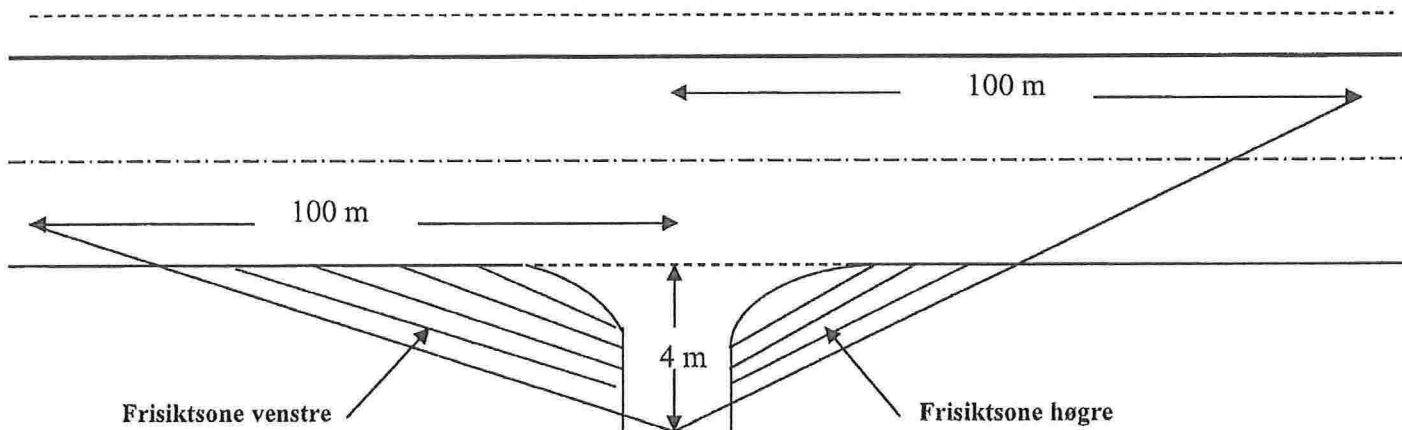

Tilsvarende siktlengder som vist på tegningen må også gjeldende for trafikken som kjem på hovedvegen og skal inn i krysset (sikt bakover og framover langs hovedvegen)

Av hensyn til snø og vegetasjon skal det i frisiktsonen vera fritt for sikthinder høgare enn 0,5 m. over hovedvegens nivå

## Krav til svingradius for avkøyrse! :

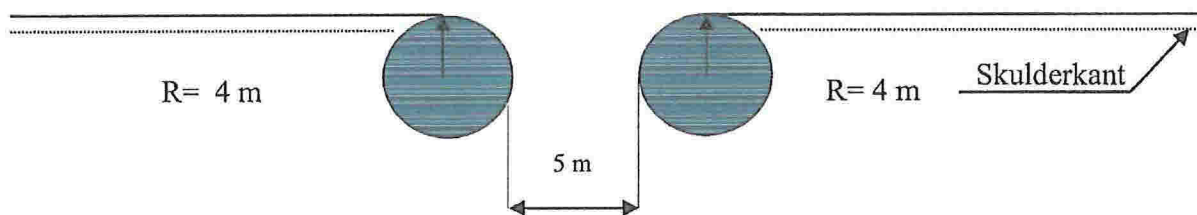

## Krav til lengdeprofil for avkøyrse/tilkomstveg:

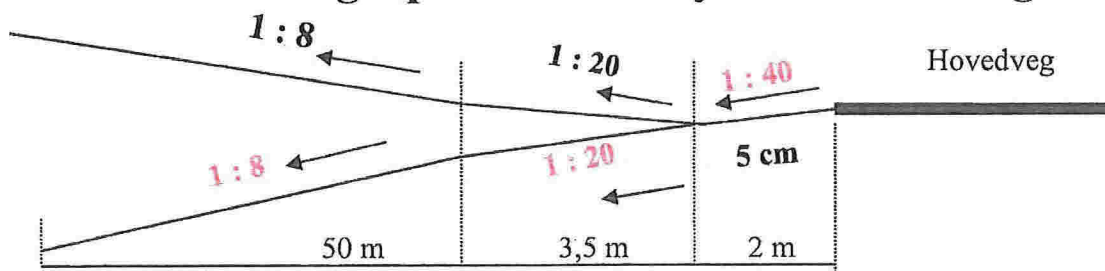

Fv 374 Hp 02 Km 00187 Stad : Hostelnd Saksnr : 2015036822