

REV	DRØING	GJELDER	DATA	TEKNET
Meland Kommune				
Gnr. 19, bnr 31, 59, 60 og gnr 22, bnr 217 og 218				
Bergensen Næringseiendom AS				
ASJØY	TEGL. AV	KONTR. AV	MÅL	PROSJEKT NR.
07.09.12	AK	AK	1:2000	12001
				BYGG
				TEGL. NR.
				050
				REV.
				D1
PROSJEKTSTYRING VEST AS				
HOLMEDALEN 7 5300 KLEPPESØ		PROSJEKTADMINISTRASJON EPOST: <a href="mailto:ans@psv.no">ans@psv.no</a>		TELF. 930 88 447



**ALLMÄNNA FÖRESKRIFTER FÖR STÅLKONSTRUKTIONER**

**BESTÄMMELSER**  
Eurokod 3  
BFS 2011:10, EKS 8 - Nationella föreskrifter för tillämpning av Eurokoderna  
SS-EN 1090-2, Utförande av stålkonstruktioner

**FÖRUTSÄTTNINGAR**

**SÄKERHETSKLASSER**  
Yttreväggsselement (duk) Säkerhetsklass 1  
Ram (bärande stålstativ) Säkerhetsklass 2  
Övrigt Säkerhetsklass 3

**LASTFÖRUTSÄTTNINGAR**  
Snölastens grundvärde:  
Vindlast: TERRÄNGTYP II, Ref. vindhastighet vb = 24m/s

**STABILISERING VID MONTERING**  
Vid montering av stålstomme ska provisorisk stagning anordnas tills alla stabiliserande delar har uppförts.

**MATERIAL**  
PLÅT: S235  
PROFILER: CFRHS (KKR) S235 och S355J2H, U-profiler S235  
SKRUV: 8.8 enligt SS-EN ISO 4017 VFZ  
MUTTER: 8 enligt SS-EN ISO 4032 VFZ  
BRICKOR: HV200 enligt SS-EN ISO 7089 VFZ  
DUK: vit tak, grå väggar.

**UTFÖRANDE**  
UTFÖRANDEKLASS: Hallkonstruktion EXC2

**TOLERANSER**  
TOLERANSKLASS FÖR FUNKTIONSTOLERANSER: Klass 1

**ROSTSKYDD**  
FUNKTIONSKRAV: varmförzinkad

elevation sida A

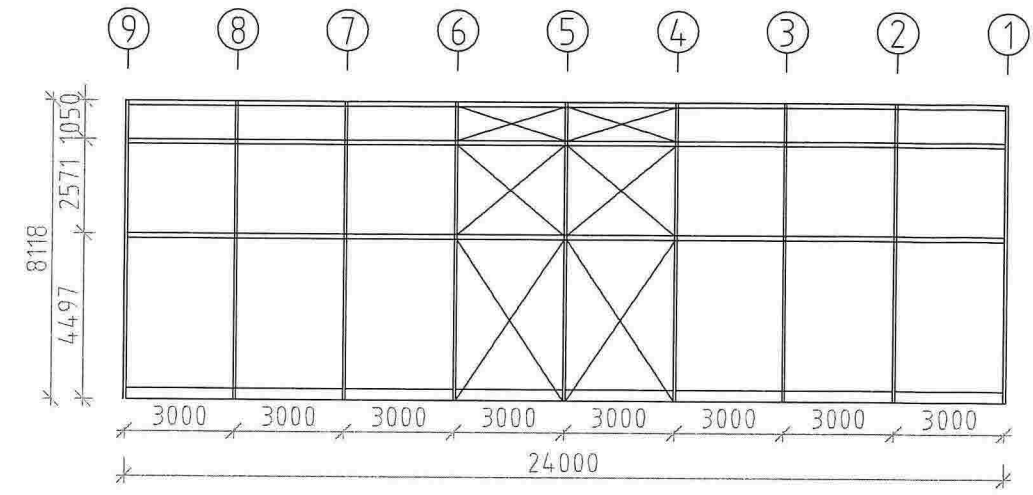

Plan

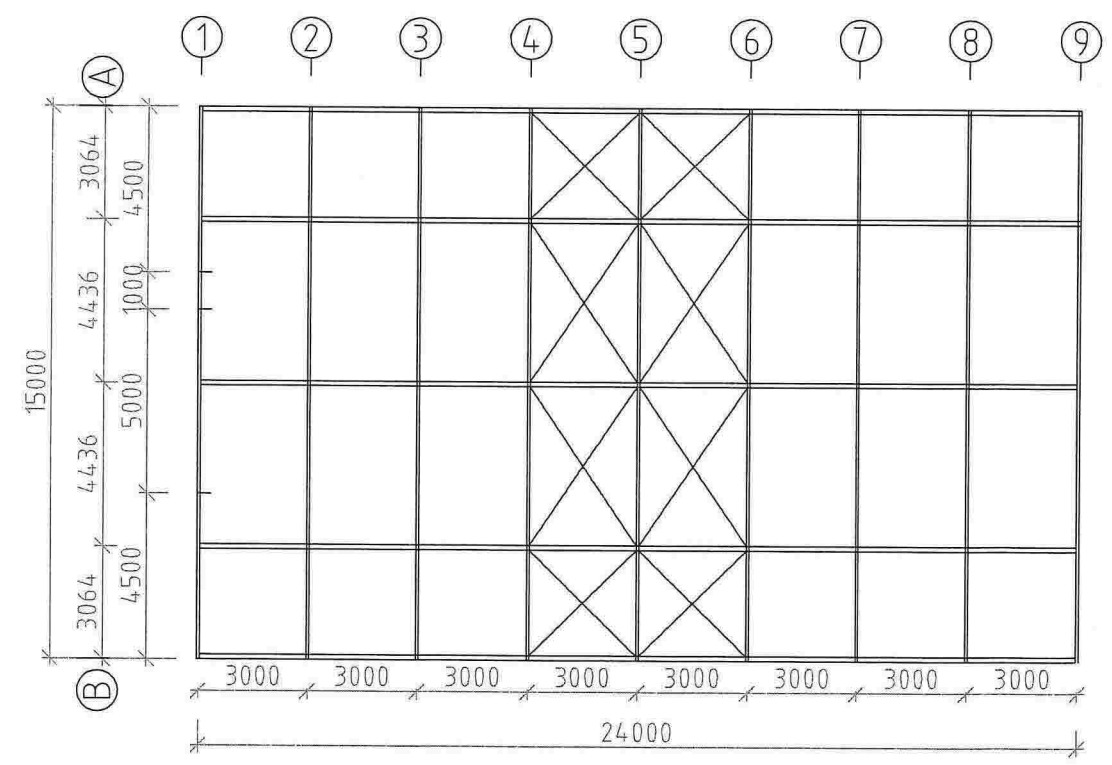

Gavel med skjutport

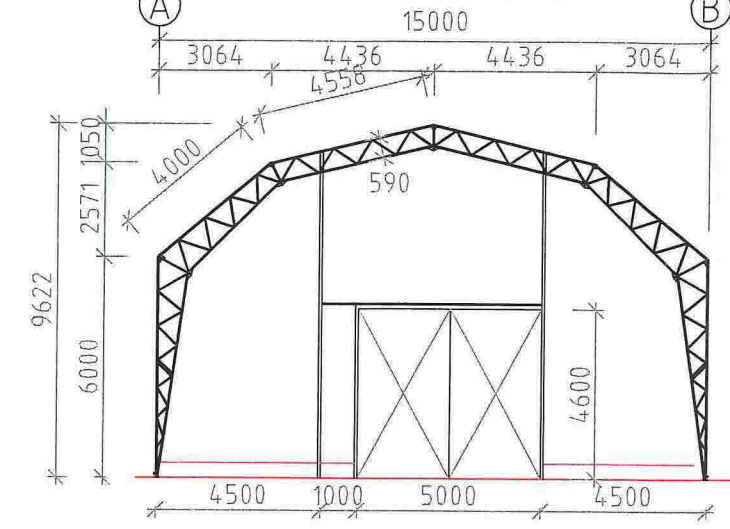

ram i mitten

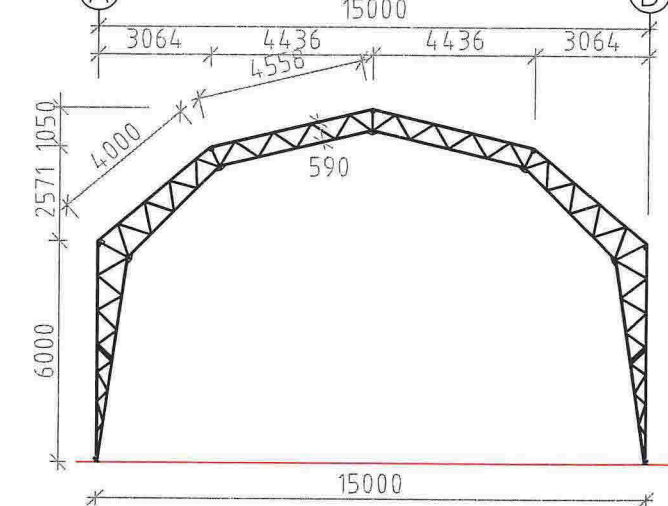

Bakre gavel

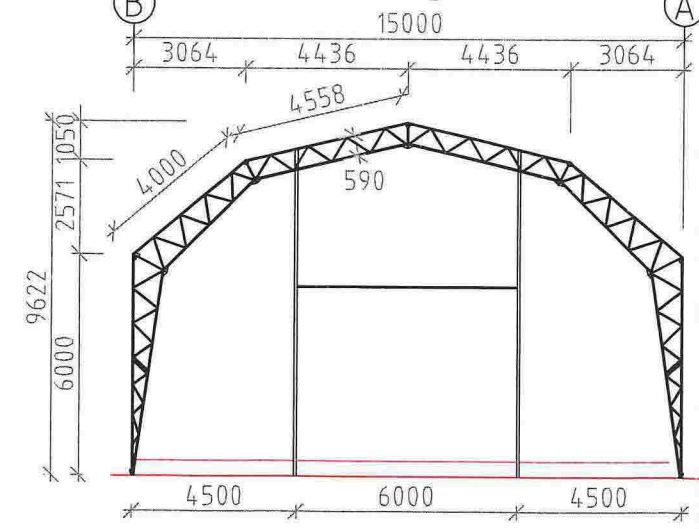

BET	ÄNDRINGEN AVSER	DATUM	SIGN
<b>BYGGLOVSHANDLING</b>			
Jensen Protect Hall			
 <small>JENSEN PROTECT AS Bjørnstien 27-29 211 24 Malmø</small> <small>046 689 21 00 www.jensen-protect.com</small>			
UPPDRAG NR	RITAD/KONSTR AV	ANSVARIG	HANDLAGGARE
	NSantos	TH	
DATUM	ANSVARIG		
2013-04-09	Thomas Hagalid		
VOLYM HALL 15x24x6m PLAN OCH ELEVATIONER			
SKALA	NUMMER	BET	
1:150 A3	K-40.0-V15240-60-30		



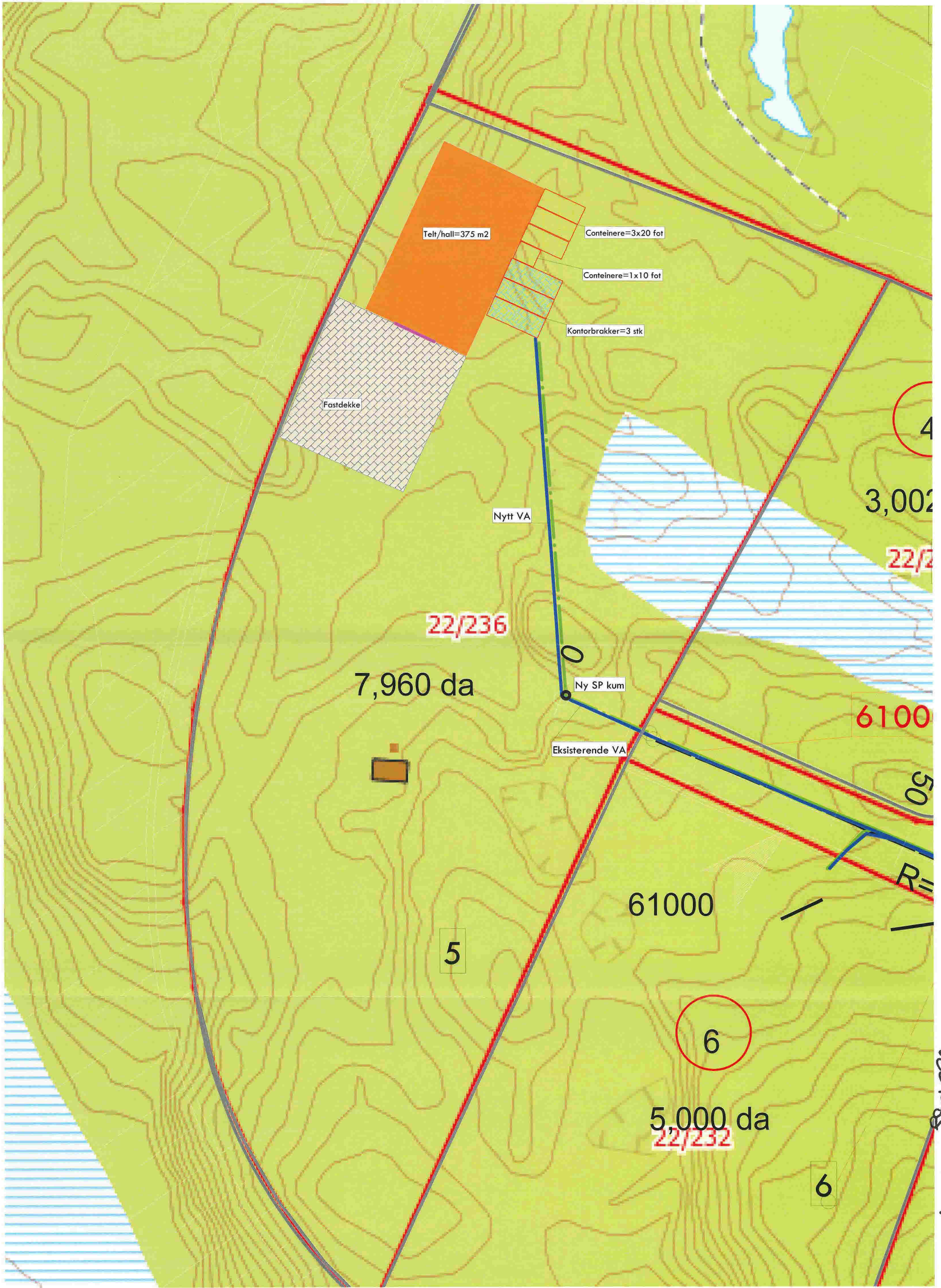

Telt/hall=375 m2

Containere=3x20 fot

Containere=1x10 fot

Kontorbrakker=3 stk

Festdekke

Nytt VA

22/236

7,960 da

Ny SP kum

Eksisterende VA

6100

61000

5

6

5,000 da

22/232

6

vedlegg 1-1



KONTOR OG VERKSTED  
TEGNES OG SØKES  
OPPFØRT I LØPET  
AV 2015

LAGER/VERKSTED HI  
SØKES OPPEFØRT I NA

SITE LAGER

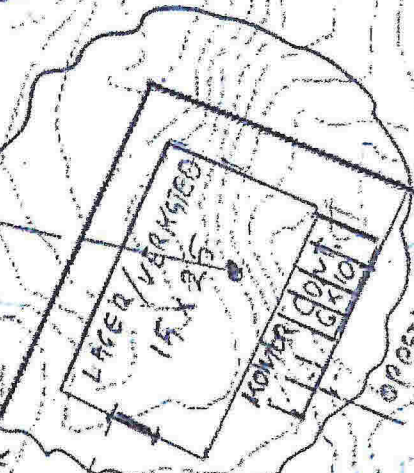

VASK HALL

VERKSTED

KONTOR

DTE  
LAGER

LAGER/VERKSTED  
15 X 25

KONTOR  
11  
12  
13

POSTILLING  
MASKINER  
BRANNE  
CONTAINER  
20X40

POSTILLING  
KAPPESTØY  
CONTAINER  
20X40

22/236

22/232



Vedlegg Q1

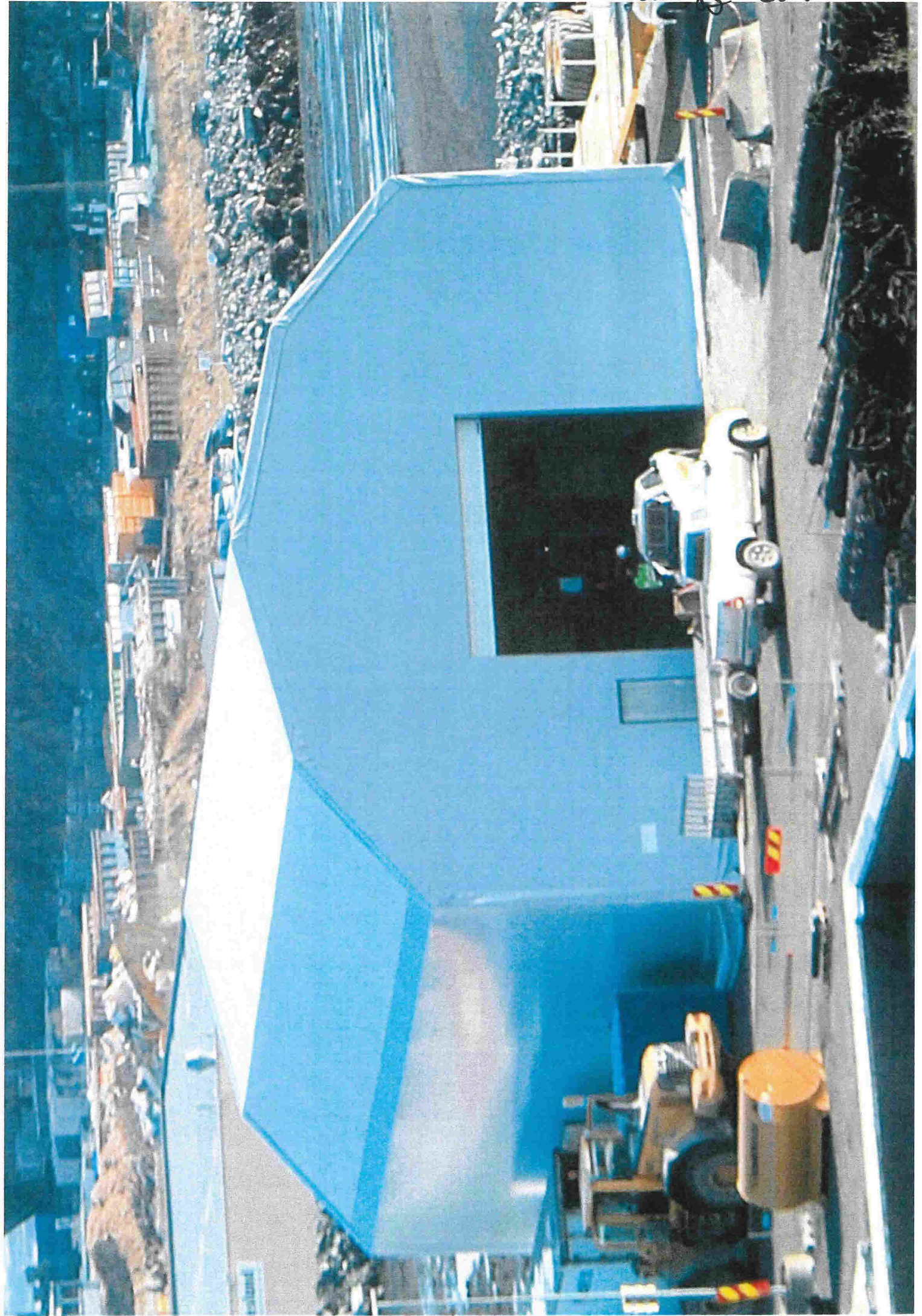



वेब्लेस @-2

