



Statens vegvesen

i 14-17

Asle Meland
Melandsvegen 289
5918 FREKHAUG

Behandlande eining:
Region vest

Sakshandsamar/innvalsnr:
Unn Jenny Utne Kvam - 55516243

Vår referanse:
2013/129529-004

Dykkar referanse:

Vår dato:
03.12.2014

Førehandstilsegn med krav til utbetring av avkøyrsla - Gnr. 14 bnr. 1 - Meland kommune

Vi syner til søknaden din mottatt 01.11.2013, vår uttale dagsett 13.12.2013 og e-post med melding om vedtak frå Meland kommune motteken 04.11.2014.

Avkøyrsla må utbetrast før Statens vegvesen kan gje løyve til utvida bruk. Mellom anna må svingradiar definerast tydeleg og siktilhøva utbetrast.

Med heimel i veglova §§ 40-43, har vi fatta følgjande vedtak:

Det kan påreknast bruksløyve til utvida bruk av eksisterande avkøyrsla for 2 bustadeiningar under føresetnad om at krava nedanfor vert oppfylte.
Veg/stad: fv 244 hp 1 ved km 6,029 / gnr. 14 bnr. 1 i Meland kommune..

Vi gjer deg merksam på at tilsegna berre gjeld i høve til veglova og ikkje rettar overfor eventuelle andre grunneigarar.

Vi set følgjande krav:

1. Avkøyrsla skal vere bygd av tiltakshavar og godkjent av Statens vegvesen innan 3 - tre år frå d.d., elles fell tilsegna bort. Kommunen skal ikkje gje igangsetjingsløyve utover nødvendig grunnarbeid før endeleg godkjent avkøyrsléløyve frå Statens vegvesen føreligg, jf. plan- og bygningslova § 27-4. Avkøyrslpunkt med frisikt skal opparbeidast som første arbeid, og det skal ikkje gjerast noko anna arbeid før dette er gjort.
2. Avkøyrsla må opparbeidast i samsvar med vedlagte prinsippkisser og forskrift om alminnelege reglar om bygging og vedlikehald av avkøyrsla frå offentleg veg, som ligg på lovdata.no.
3. Avkøyrsla skal også kunne vere felles med eventuelle andre, som på ein naturleg måte kan nytte same avkøyrsla.

Postadresse
Statens vegvesen
Region vest
Askedalen 4
6863 Leikanger

Telefon: 02030
Telefaks: 57 65 59 86
firmapost-vest@vegvesen.no
Org.nr: 971032081

Kontoradresse
Spelhaugen 12
5147 FYLLINGSDALEN

Fakturaadresse
Statens vegvesen
Landsdekkende regnskap
9815 Vadsø
Telefon: 78 94 15 50
Telefaks: 78 95 33 52

4. Frisikt 1,1 meter over bakken 4 meter inn i avkøyrsla skal vere minimum 45 meter til begge sider av køyrebanen. Sikta fram- og bakover på veggen ved avkøyrsla må vere minimum 45 meter. Eventuelle planter o.l. i frisiktsona kan ikkje vere høgare enn 0,5 meter. For denne avkøyrsla må sikta ordnast i retning aust (mot Frekhaug).
5. Svingradius skal vere 4 meter (diameter 8 meter). Svingradius skal markerast tydeleg med betongkant, grøft eller annan avvisande kant mot sideterrenget. Det smalaste punktet i avkøyrsla skal vere 5 meter.
6. Stigningskrava må haldast (sjå skisse). Vi vil her spesielt gjere merksam på at avkøyrsla skal ha fall frå hovudveggen med 5 cm på dei første 2 metrane.
7. Det må vere snu- og parkeringsplass på eigen grunn. Det er ikkje tillate å parkere i frisiktsonene.
8. Under avkøyrsla må det leggjast dreneringsrøyr, minimum 300 mm i diameter, med eventuelt nødvendige kummer.
9. Eksisterande avkøyrlepunkt v/km 6,017 skal stengast fysisk ved at det vert opparbeida grøft her.

Før arbeid vert sett i gang på/ved offentlig veg, skal det utarbeidast ein arbeidsvarslingsplan. Denne planen skal godkjennast av Statens vegvesen. Han skal sendast til bergen.arbeidsvarsling@vegvesen.no. Vis til vårt saksnummer i 2013/129529 i saka som gjeld arbeidsvarsling.

Ta kontakt med sakshandsamar dersom det er spørsmål i samband med opparbeiding av avkøyrsla.

Dei tekniske krava ovanfor inneber at avkøyrsla vert dimensjonert for personbil. Dersom avkøyrsla skal nyttast av større køyrety, ber vi om at du tek kontakt med oss.

Når avkøyrsla er opparbeidd etter krava vert bruksløyve gjeve av Statens vegvesen ved at tiltakshavar tar kontakt med sakshandsamar.

Vedtaket kan påklagast, jamfør vedlagt "Melding om rett til å klage over forvaltningsvedtak".

Plan og forvaltning - Bergen
Med helsing

Odd Høydalsvik
sjefingeniør



Unn Jenny Utne Kvam

3 vedlegg

Kopi: Meland kommune (e-post)
Henning Wilhelmsen, Røysetvegen 92, 5918 Frekhaug (eigar av gnr. 14 bnr. 6)

116

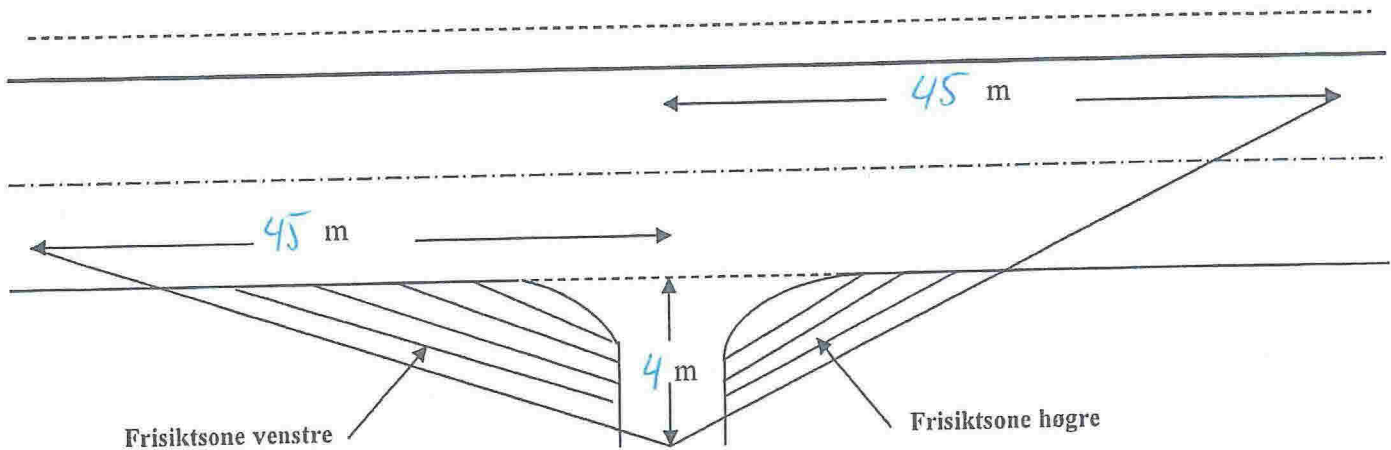
PRINSIPPSKISSE



Tilsvarende siktlengder som vist på tegningen må også gjerast gjeldande for trafikken som kjem på hovedvegen og skal inn i avkjørsla (sikt bakover og framover langs hovedvegen)

Av hensyn til snø og vegetasjon skal det i frisiktsonen vera fritt for sikthinder høgare enn 0,5 m. over hovedvegens nivå

Krav til svingradius for avkjørsla :

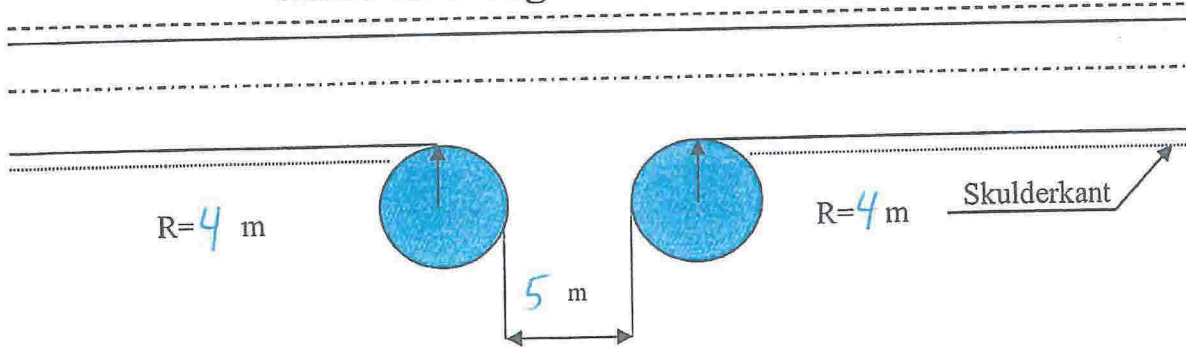

Krav til lengdeprofil for avkjørsla/tilkomstveg:

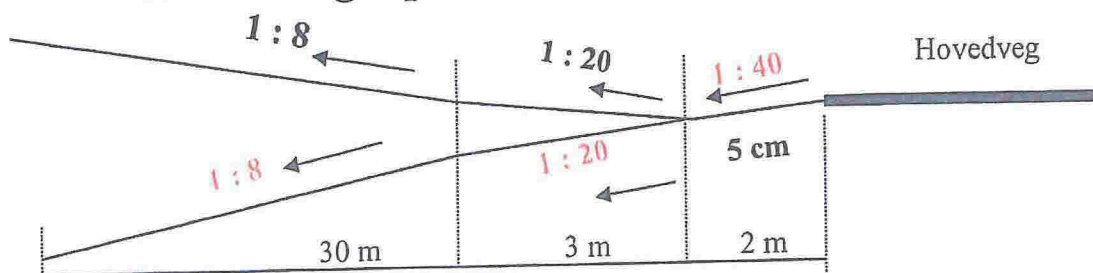

 = fisisultsone

 = avkøyrsle m/tilkomsveg

 = grøft

Vedlegg 2013/129529-004



1/17



03.12.2014
Målestokk 1:500
Statens vegvesen



Statens vegvesen

118

Asle Meland
Melandsvegen 289
5918 FREKHAUG

Behandlende eining:
Region vest

Sakshandsamar/innvalnsnr:
Unn Jenny Utne Kvam - 55516243

Vår referanse:
2013/129529-007

Dykkar referanse:

Vår dato:
20.04.2015

Løyve - avkøyrslø til 2 bustadeiningar - gnr 14 bnr 1 - Meland kommune

Vi syner til førehandstilsegn datert 03.12.2014 og synfaring 13.04.2015.

Med heimel i Veglova §§ 40-43 godkjenner vi avkøyrslø frå 244 hp 1 ved km 6,029 til eigedomen gnr. 14 bnr. 1 i Meland kommune. Følgjande vilkår gjeld for godkjenninga:

1. Løyvet gjeld berre for den staden som er nemnt ovanfor, og i høve godkjent skisse.
2. Løyvet gjeld berre for bruk av avkøyrslø til følgjande føremål:
Tilkomst til 2 bustadeiningar.
3. Løyvet fell bort dersom avkøyrslø ikkje er teke i bruk til nemnde føremål innan 3 år frå d.d.
4. Frisikt 1,1 meter over bakken 4 meter inn i avkøyrslø skal vere minimum 45 meter til begge sider av køyrebanen. Sikta fram- og bakover på vegen ved avkøyrslø må vere minimum 45 meter. Eventuelle planter o.l. i frisiktsona kan ikkje vere høgare enn 0,5 meter.
5. Svingradius skal vere 4 meter (diameter 8 meter). Det smalaste punktet i avkøyrslø skal vere 5 meter.
6. Stigningskrava må haldast (sjå skisse). Vi vil her spesielt gjere merksam på at avkøyrslø skal ha fall frå hovudvegen med 5 cm på dei første 2 metrane.
7. Brukar/eigar må til ei kvar tid halde avkøyrslø i den stand det er sett krav til i vilkåra.

Plan og forvaltning - Bergen
Med helsing

Odd Høydalsvik
sjefingeniør

Unn Jenny Utne Kvam

1 vedlegg
Kopi: Meland kommune (e-post)

Postadresse
Statens vegvesen
Region vest
Askedalen 4
6863 Leikanger

Telefon: 02030
Telefaks: 57 65 59 86
firmapost-vest@vegvesen.no
Org.nr: 971032081

Kontoradresse
Spelhaugen 12
5147 FYLLINGSDALEN

Fakturaadresse
Statens vegvesen
Landsdekkende regnskap
9815 Vadsø
Telefon:
Telefaks: