

MELAND KOMMUNE
 Kommunald. tekniske tjenester/
 planlegging og natur

Jnr. 98004048
 Ark. 41-3 Saksh. 70
 Saksh. Kassa.

Skyldskifte

Varlag dag den 3-10 1959 heldt underskrivne, som er oppnemnd

av lensmannen, skyldskifte på garden *Pirypenes*

nr. 41 br.nr. (3) med skyld mark C.16 i *St. Aust.* herad.

Arvid og Betsy Pirypenes har kravt skyldskifte og har grunnboksheimel til eigedomen.¹⁾

Oppnemninga av skyldskiftemennene ligg ved. Dei har gjeve skjønsmannslovnad så nær som²⁾

Desse møtte:³⁾ *Peljar Arvid og Betsy Pirypenes*
Kjøper Bjørne Tanze Dal.
Jungen Kilstøtendly naboer

Til formann vart vald *Olav J. Dale*

Opplysningar om de part 4) av eigedomen som er fråskild:

I. Vidd: Dyrka jord *1.2* dekar, naturleg eng og kulturbeite *0* dekar, produktiv skog *0* dekar, onnor vidd *0* dekar — i alt *0* dekar

Grensene⁵⁾

til den uskilde partur : *Merke ligg til i + i berg i Nord-Pol lymna og går 41 m i P. Ost retning til morket m.v. der vinklas ~~linja~~ og går i P. Vest retning 31 m til + i berg der vinklas linja og går i St. Vest retning 41 m til morket m.v. der vinklas linja og går 31 m i St. Ost retning tilbake til utgangspunktet.*

¹⁾ Utan at den som har kravt skyldskifte har grunnboksheimel, eller det er sagt dom for at han eig den utskilde eigedomen, kan ikkje skyldskiftet godtakast til tinglysing. (§ 1 i lov om skyldskifte.)

²⁾ Er det nokon av skyldskiftemennene som ikkje har gjeve slik lovnad som er nemnt i § 20 i lov nr. 1 frå 1/6 1917, skal han før tenesta tek til, skriva under ei fråsegn med denne ordlyden: «Eg lovar at eg i alle saker vil gjera tenesta mi som skjønsmann samvitsfullt og etter beste overtyding den..... 19..... (underskrift).» Denne fråsegna skal sendast til sorenskrivaren saman med skyldskiftedokumenta.

³⁾ Er det nokon av grannane eller partane i skyldskiftet som ikkje møter, må ein her skriva om det er prova at dei er varsla. Like eins om det er grannar ein har funne det uturvande å varsla (§§ 2 og 8 i skyldskiftelova).

⁴⁾ Oppgave over vidd o. a. gjev ein berre når vidda er meir enn 2 dekar (jfr. § 9 i skyldskiftelova).

⁵⁾ Sjå §§ 3 og 8 i skyldskiftelova. Ein skal ikkje skriva grensene mot granneiegedomen utan at eigaren er til stades og samtykkjer i det som vert skriva.
 Har nokon av partane kravt at skyldskiftemennene skal avgjera sjølve markeskiilet, samstundes med skyldskiftet, (§ 7 i lova), må dei her skriva det som trengst. Det må ikkje skilpast bruksrett eller servitut i skyldskiftet, utan at heftet er vedteke skriftleg av den som har grunnboksheimel til den eigedomen heftet gjeld (§ 5 i lova).

X Nøstomt.

Merke til til i tiberge ved sjøen og går 5m i Ø. Vest retning til + i berg.

Der vinkles lina og går 5m i Ø. Øst retning til + i berg. Der vinkles ^{linsa} og går 5m i Ø. Øst retning til + i berg.

Der vinkles lina og går 5m tilbake til utgangspunktet i N. Vest hjørne.

Tjøperen har og rett til vei til Nøstomtens på ein lagleg stad over hovedbruket.

+ Med denne parrell følger sam eiende grunne denne Nøstomt +

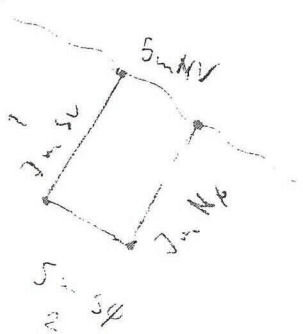

1. Er det jordbruk og skog på den egedomen som vert skiftet? Her
2. Får kvart bruk nok skog til husbruk og gardstarv etter skiftet?
3. Har egedomen som vert skiftet jordbruk, fjellvidd, fjellvatn, elvar og bekker?

Gnr 41 Skarpenes

Bnr 51

P. av 41/3

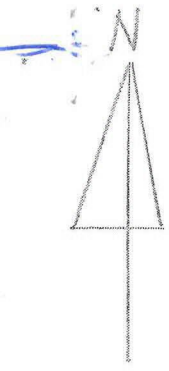

M = 1:1000

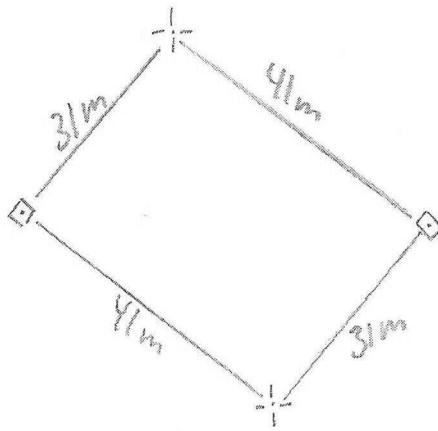

Naustrarsell

M = 1:500

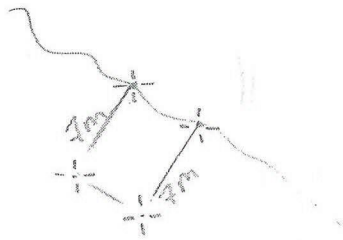

24/8-2000

LOS