

## HOVEDPLAN

NB: DETALJPROSJEKTERING AV BYGG KAN PÅVIRKE AREALER.  
AREALER OPPGITT KAN KUN NYTTES I BYGGESAKSHÅNDTERING.

BYA BOLLIG, EKS. PARKERING OG SPORTSBODER:	161,2 m <sup>2</sup>
BYA SPORTSBODER:	11,9 m <sup>2</sup>
BRA PR BOENHET HOVEDPLAN:	73,8 m <sup>2</sup>
BRA PR BOENHET LOFT:	40,5 m <sup>2</sup>
BRA TIL SAMMEN HOVEDPLAN:	150,3 m <sup>2</sup>
BRA TIL SAMMEN LOFT:	82,5 m <sup>2</sup>
BRA TOTALT BOLLIG, EKS. PARK. OG SPORTSBODER:	232,8 m <sup>2</sup>
BRA SPORTSBODER:	10,4 m <sup>2</sup>
BRA PARK. 4 STK./ 18 m <sup>2</sup> :	72,0 m <sup>2</sup>
BRA UTNYTTING TOMT TIL SAMMEN 35,9 %	

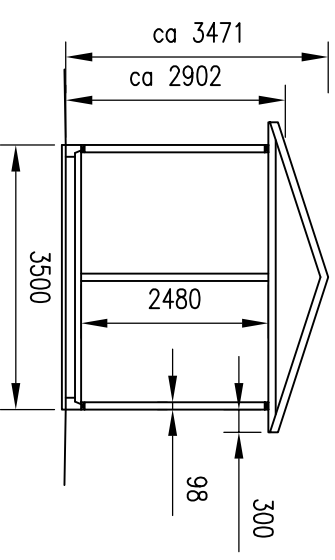
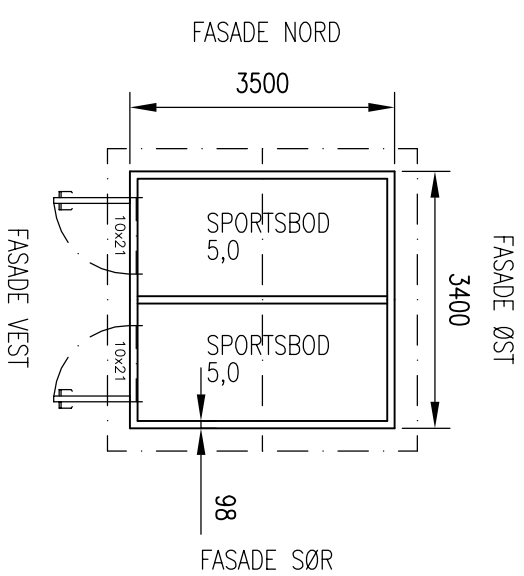

## PLAN SPORTSBODER

## SNITT SPORTSBODER

NB!  
DERSOM ANNET IKKE ER BESKREVET, KAN TEGNINGEN KUN BRUKES SOM SØKNADSTEGNING I BYGGESAK. ARBEIDSTEGNINGER MÅ PROSJEKTERES OG LEVERES SEPARAT.

REV.	DESCRIPTION	DATE/SIGN
B	UINNREDET LOFT	25.02.20/LAH
A	PARKERING, UTNYTTINGSGRAD, BODER	31.01.20/LAH
<p><b>OBS!</b></p> <ul style="list-style-type: none"> <li>* TEGNINGEN KAN PRINTES I FEIL SKALA</li> <li>* IKKE TA MÅL DIREKTE PÅ TEGNING</li> <li>* BRUK BARE OPPGITTE MÅL</li> </ul>		
<p>I HENHOLD TIL LOWERK ER DENNE TEGNINGEN ARKOCONSULT AS SIN EIENDOM. DENNE TEGNINGEN KAN IKKE BLI BRUKT, OFFENTLIGGJORT ELLER GIS VIDERE TIL TREDJEPART UTEN VÅRT SKRITLIGE SAMTYKKE. OVERTREDELSE AV DETTE KAN SØKSMÅL.</p>		
<p>NY TOMANNSBOLLIG, SØKN.TEKN.</p>		<p>REVISION/DATE: <b>B/25.02.20</b></p>
<p>SØREIDE BYGG AS</p>		<p>PROJECT NO.: 2020017</p>
<p>GBNR. 123/143, ALVER</p>		<p>DRAWING NO.:</p>
<p>HOVEDPLAN</p>		<p>19120017A01</p>
SCALE:	1:100	FORMAT: A3
DRAWN:	LAH	DATE: 29.01.20
CHECKED:	OH	DATE: 03.02.20

**arkoconsult**  
ARKOCONSULT AS, Postboks 103, 5291 Valesst.f.  
Tel.: 56390003 – Fax.: 56191130 – Mob.: 93241511  
Mail: post@arkoconsult.no – Org.nr.: 918269665 MVA