

GARAGE MAGNUS ANDRE NILSEN

TRIEWAUDSVEGEN 89, 5956 HOUNDVUN

BXA 70 m²

BRA 65 m²

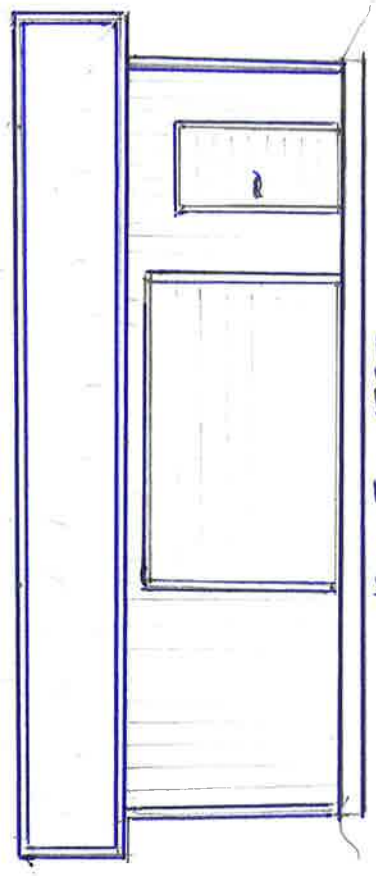

FRONT - VEST

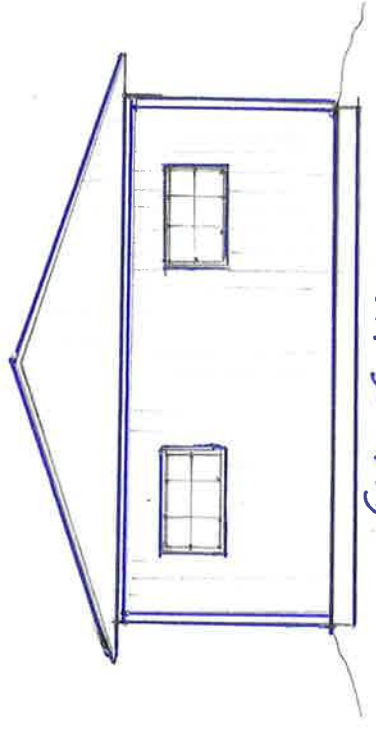

SYD OG NORD

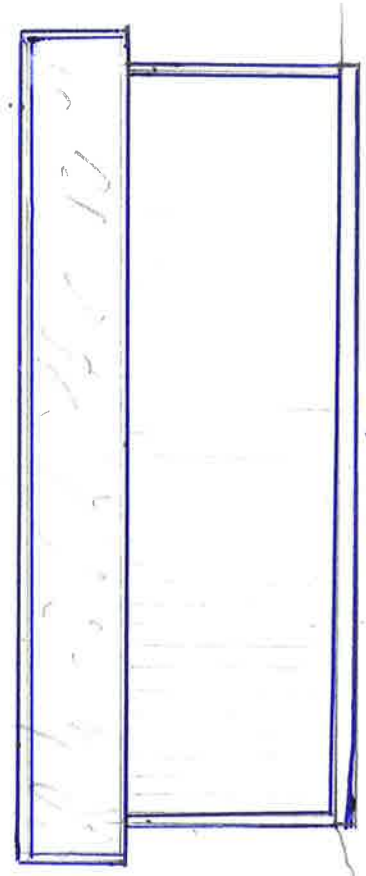

MOT ØST

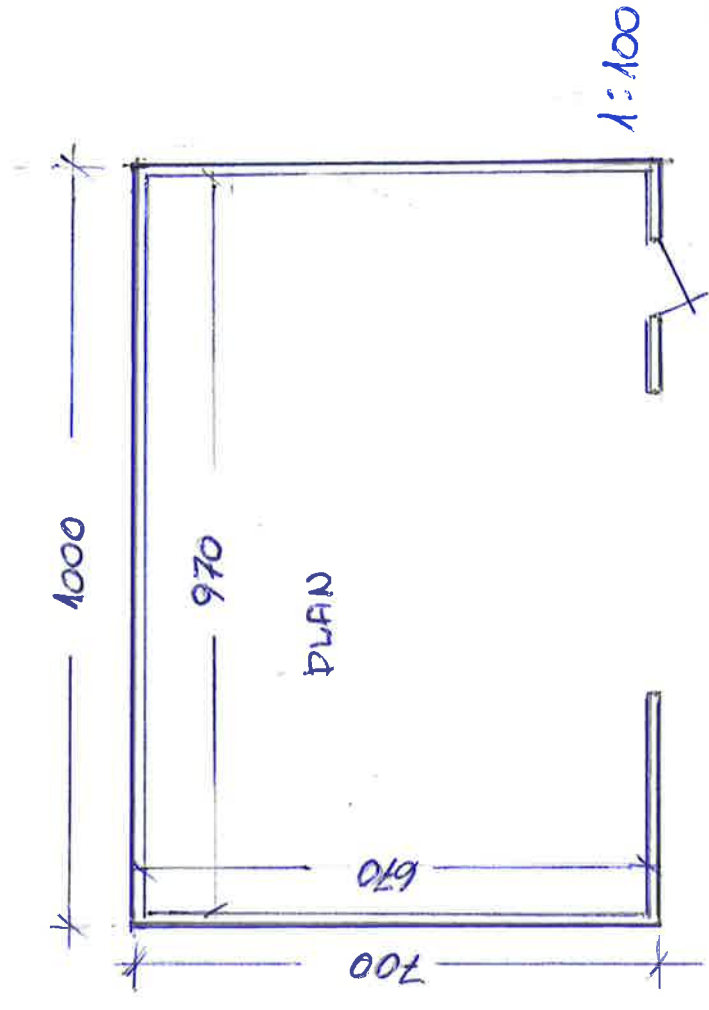

PLAN

1:100

SNITT

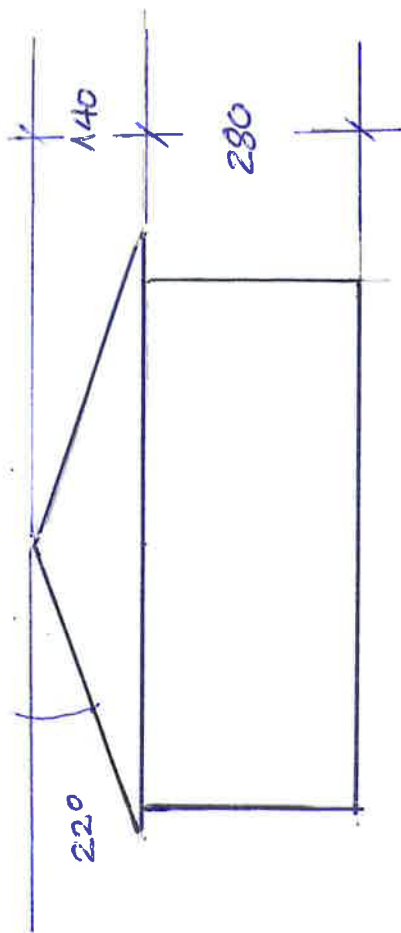

Eksisterende bolig side 1

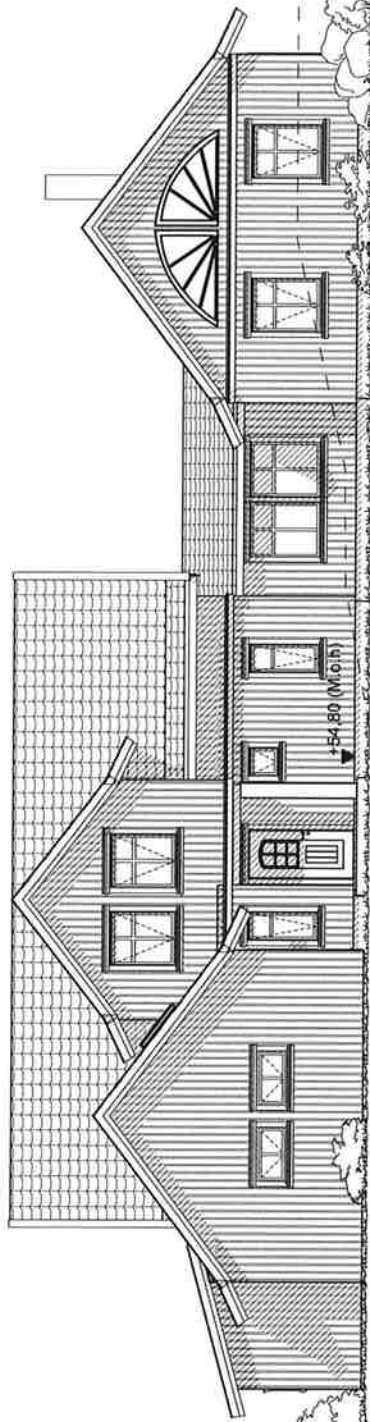

FASADE NORDØST

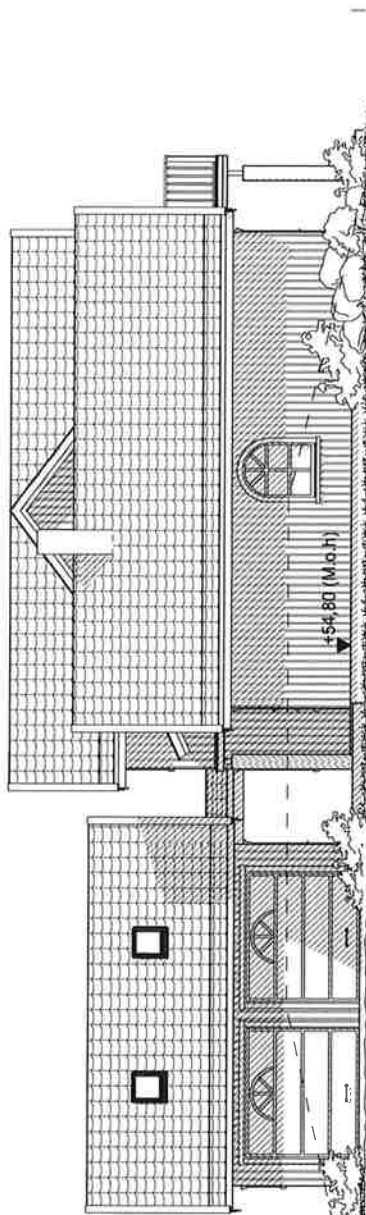

FASADE NORDVEST

— Eks. terreng
 - - - - - Nytt terreng

C	Arbejdsdagninger	MAM	08.01.13
B	Toakset og køkkeninndeling tilhøke på plass	TVO	10.10.12
A	BYGGEMELDINGSTEKNINGER	TVO	09.10.12
BYGGEMELDING			
1170103 Trælandsvegen		1:100	01.09.06
Tilbygger: Magnus Andre Nilsen		JHJ	55/36
Byggher: Trælandsvegen, 5956 Hundvin		TN	Lindås
Sått type: Fasade 1 og 2		Diana Exklusive Rettvendt Estate Kundetilpasset	
i.e.c.-hus arkitekter as		m/afgrasje	
www.ietarkitektur.no		170103 A3	
		10.5	

side 2

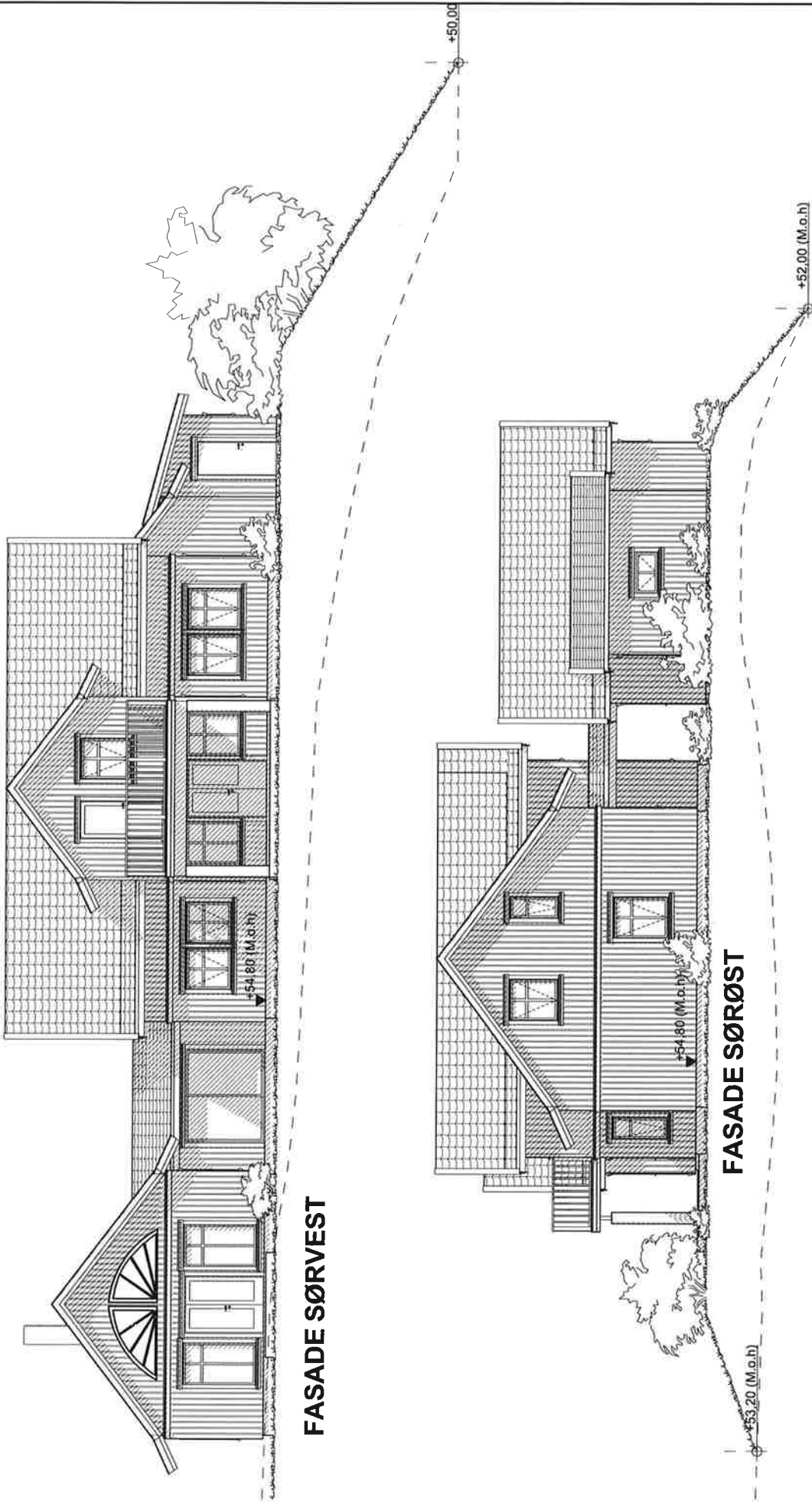

FASADE SØRVEST

FASADE SØRØST

C	Arbeids tegninger	MAM	08.01.13
B	Toilett og kjøkkeninnredning tilbake på plass	TVO	10.10.12
A	BYGGEMELDINGSTEGNINGER	TVO	09.10.12
BYGGEMELDING			
PROSJEKT	1170103 Trælandsvegen	SKALA	1:100
TILBYRER	Magnus Andre Nilsen	TEGNER	JHJ
PROSJEKT	Trælandsvegen, 5956 Hundvin	BYGGESÅTT	55/36
BYGGER	Fasade 3 og 4	BYGGER	TN
Diana Exclusive			
Rettvendt Estate			
Kundetilpasset			
m/garasje			
BYGGESÅTT	1170103	BYGGESÅTT	A3
i ec-hus arkitekter as			
www.ec-husarkitekter.no			
10.6			

--- Eks. terreng
----- Nytt terreng

side 3

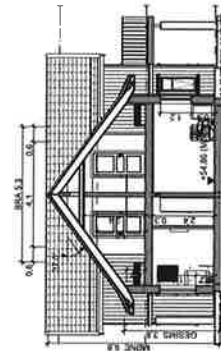
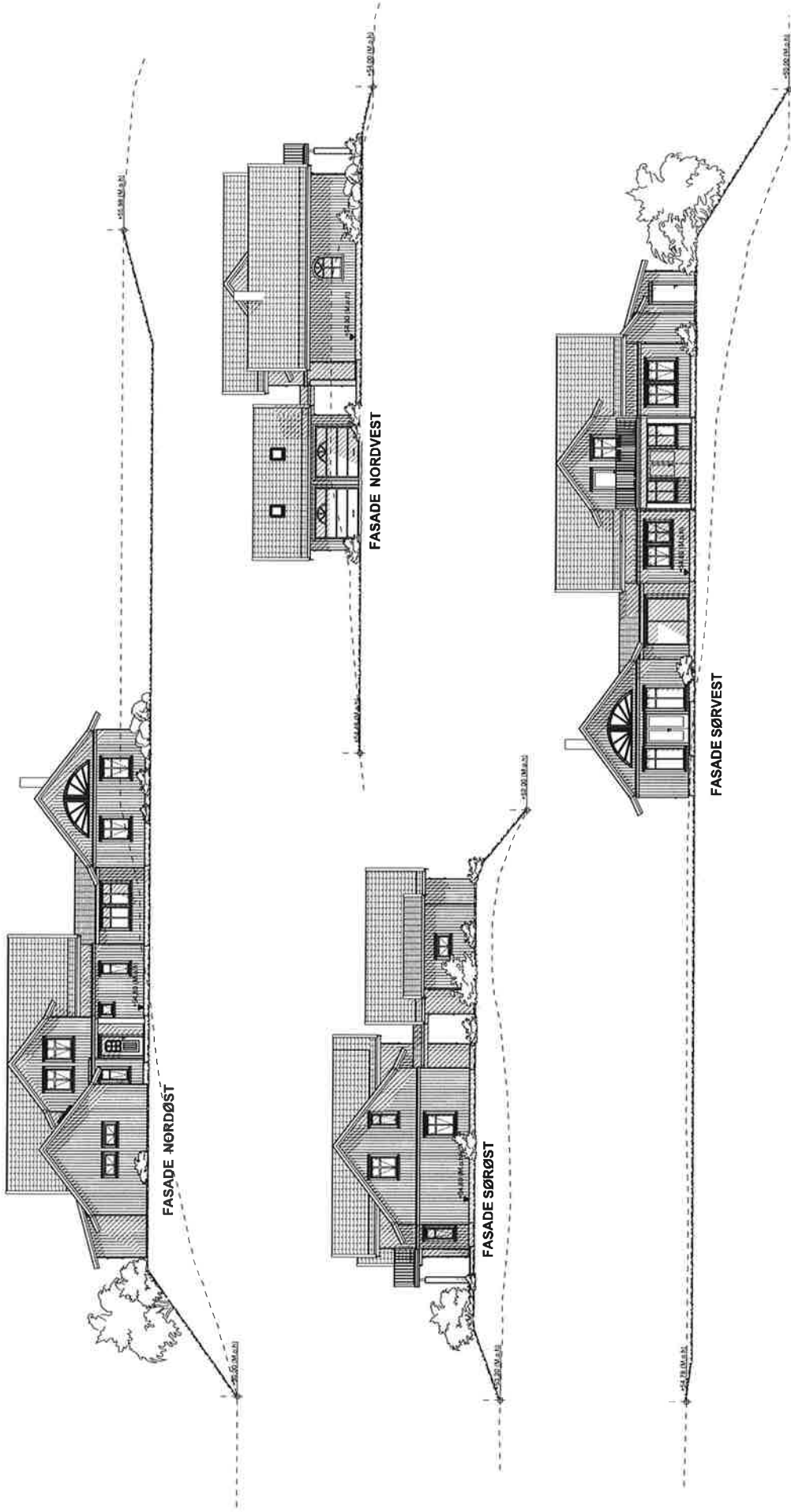

SNITT A-A

- - - Eks. terreng
 --- Nytt terreng

Grunnflate	
ID	Area
Grunnflate	180,32
BYA (Bebyggd Areal)	
ID	Area
BYA	248,91
BRA (Bruksareal)	
ID	Area
BRA-2. etg	78,19
BRA - 1.ETG	165,15
BRA - GARASJE	49,02
	292,36...

C	Arbeidstegninger	MAM	08.01.13
B	Toalett og kjøkkeninnredning tilbake på plass	TVO	10.10.12
A	BYGGEMELDINGSTEGNINGER	TVO	09.10.12
BYGGS. PROJEKTSIV. BRUKSAREAL		BRU. DATO.	
1:200	01.09.06		
TITTEL	JHU	55736	
BYGGER	TN	Lindås	
BYGGER	Magnus Andre Nilsen		
PROJEKTSIV. TRÅLÅNDSVEGEN, 5856 HUNDVIN	Trælåndsvegen, 5856 Hundvin		
TEK. PÅR. ALLE FASADER	Alle fasader		
1170103 Trælåndsvegen	iOC-hus		
 arkitekter as www.ioc-hus.no			
1170103	A3	10,7	

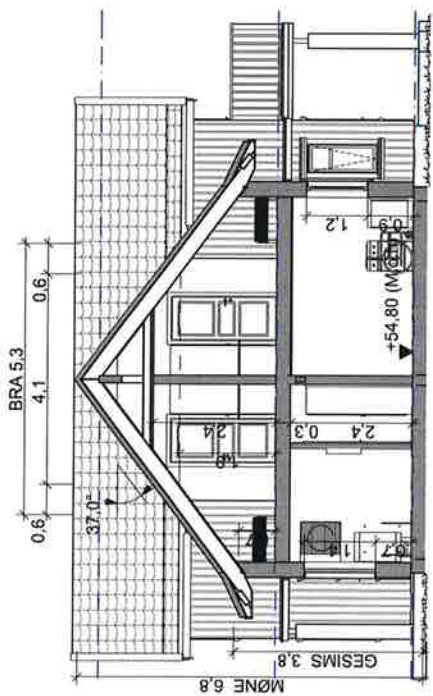

SNITT A-A

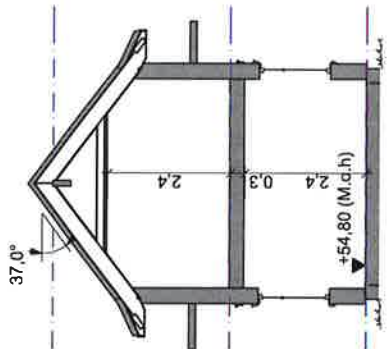

SNITT B-B

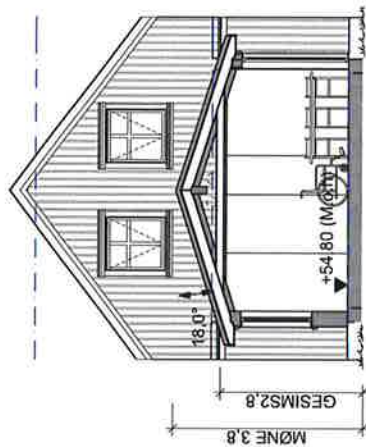

SNITT C-C

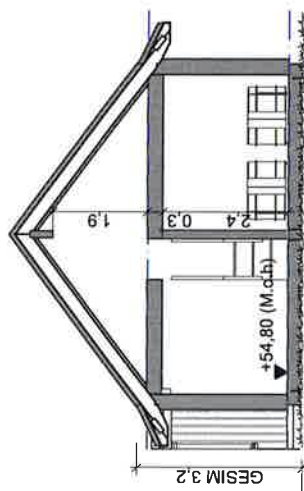

SNITT D-D

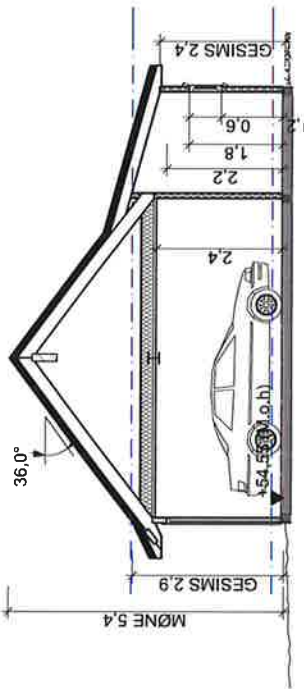

SNITT F-F

ID	Grunnflate	Area
	Grunnflate	180.32
	BYA (Bebyggd Areal)	
BYA	Area	248,91
	BRA (Bruksareal)	
ID	Area	
BRA-2. etg		78,19
BRA - 1.ETG		165,15
BRA - GARASJE		49,02
		292,36...

SD = Synlig drager
 D = Skjult drager
 B = Bærevegg
 TS = Toppsving
 FK = Fastkarm
 SH = Sidehengslet

C	Arbeidstegninger	MAM	08.01.13
B	Toalett og kjøkkeninnredning tilbake på plass	TVO	10.10.12
A	BYGGEMELDINGSTEGNINGER	TVO	09.10.12
		DATE	
		REV. Dato	
		Rev. 2012	
	1170103 Trælandsvegen	1:100.	01.09.06
	Utøvet av	JHJ	55/36
	Magnus Andre Nilsen	TN	Lindås
	PROSJEKT	TN	Lindås
	Trælandsvegen, 5956 Hundvin		
	TEK. TYPE		
	Snitt		
	Kunde/tilpasset		
	Diana Exclusive		
	Rettvendt Estate		
	Kundetilpasset		
	m/garasje		
		1170103	A3
			10,4

iec-hus arkitekter as
 www.iec-hus.no

side 5

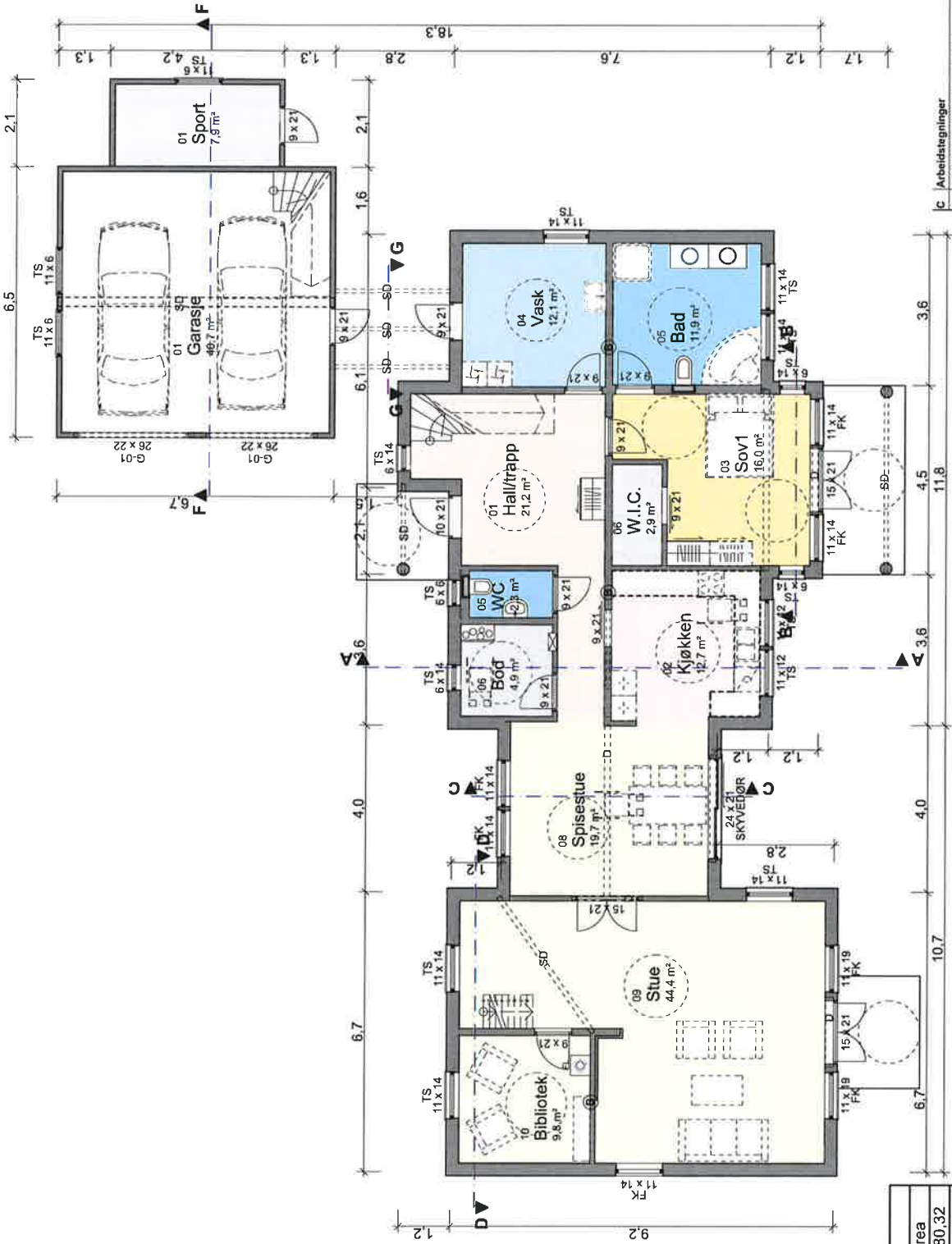

Grunnflate	
ID	Area
Grunnflate	180.32
BYA (Bebyggd Areal)	
ID	Area
BYA	248.91
BRA (Bruksareal)	
ID	Area
BRA-2. etg	78.19
BRA - 1.ETG	165.15
BRA - GARASJE	49.02
	292.36...

HOVEDPLAN

- SD = Synlig drager
- D = Skjult drager
- B = Bærevegg
- TS = Toppsving
- FK = Fastkarm
- SH = Sidehengslet

C	Arbeidstegninger	MAM	08.01.13
B	Toilett og kjøkkenrenning tilbake på plass	TVO	10.10.12
A	BYGGEDELINGSTEGNINGER	TVO	09.10.12
	REV. 1	SPAS	
	REV. 2	SPAS	
	REV. 3	SPAS	
	REV. 4	SPAS	
	REV. 5	SPAS	
	REV. 6	SPAS	
	REV. 7	SPAS	
	REV. 8	SPAS	
	REV. 9	SPAS	
	REV. 10	SPAS	
	REV. 11	SPAS	
	REV. 12	SPAS	
	REV. 13	SPAS	
	REV. 14	SPAS	
	REV. 15	SPAS	
	REV. 16	SPAS	
	REV. 17	SPAS	
	REV. 18	SPAS	
	REV. 19	SPAS	
	REV. 20	SPAS	
	REV. 21	SPAS	
	REV. 22	SPAS	
	REV. 23	SPAS	
	REV. 24	SPAS	
	REV. 25	SPAS	
	REV. 26	SPAS	
	REV. 27	SPAS	
	REV. 28	SPAS	
	REV. 29	SPAS	
	REV. 30	SPAS	
	REV. 31	SPAS	
	REV. 32	SPAS	
	REV. 33	SPAS	
	REV. 34	SPAS	
	REV. 35	SPAS	
	REV. 36	SPAS	
	REV. 37	SPAS	
	REV. 38	SPAS	
	REV. 39	SPAS	
	REV. 40	SPAS	
	REV. 41	SPAS	
	REV. 42	SPAS	
	REV. 43	SPAS	
	REV. 44	SPAS	
	REV. 45	SPAS	
	REV. 46	SPAS	
	REV. 47	SPAS	
	REV. 48	SPAS	
	REV. 49	SPAS	
	REV. 50	SPAS	
	REV. 51	SPAS	
	REV. 52	SPAS	
	REV. 53	SPAS	
	REV. 54	SPAS	
	REV. 55	SPAS	
	REV. 56	SPAS	
	REV. 57	SPAS	
	REV. 58	SPAS	
	REV. 59	SPAS	
	REV. 60	SPAS	
	REV. 61	SPAS	
	REV. 62	SPAS	
	REV. 63	SPAS	
	REV. 64	SPAS	
	REV. 65	SPAS	
	REV. 66	SPAS	
	REV. 67	SPAS	
	REV. 68	SPAS	
	REV. 69	SPAS	
	REV. 70	SPAS	
	REV. 71	SPAS	
	REV. 72	SPAS	
	REV. 73	SPAS	
	REV. 74	SPAS	
	REV. 75	SPAS	
	REV. 76	SPAS	
	REV. 77	SPAS	
	REV. 78	SPAS	
	REV. 79	SPAS	
	REV. 80	SPAS	
	REV. 81	SPAS	
	REV. 82	SPAS	
	REV. 83	SPAS	
	REV. 84	SPAS	
	REV. 85	SPAS	
	REV. 86	SPAS	
	REV. 87	SPAS	
	REV. 88	SPAS	
	REV. 89	SPAS	
	REV. 90	SPAS	
	REV. 91	SPAS	
	REV. 92	SPAS	
	REV. 93	SPAS	
	REV. 94	SPAS	
	REV. 95	SPAS	
	REV. 96	SPAS	
	REV. 97	SPAS	
	REV. 98	SPAS	
	REV. 99	SPAS	
	REV. 100	SPAS	

ioc hus arkitekter as
www.ioc-arkitekter.no

1170103 Trælandsvegen
MAGNUS Trælandsvegen, 5956 Hundvinn
Hovedplan

Magnus Andre Nilsen
Lindås
Diana Excluseive
Rettvendt Estate
Kundetilpasset
m/garasje

side 6

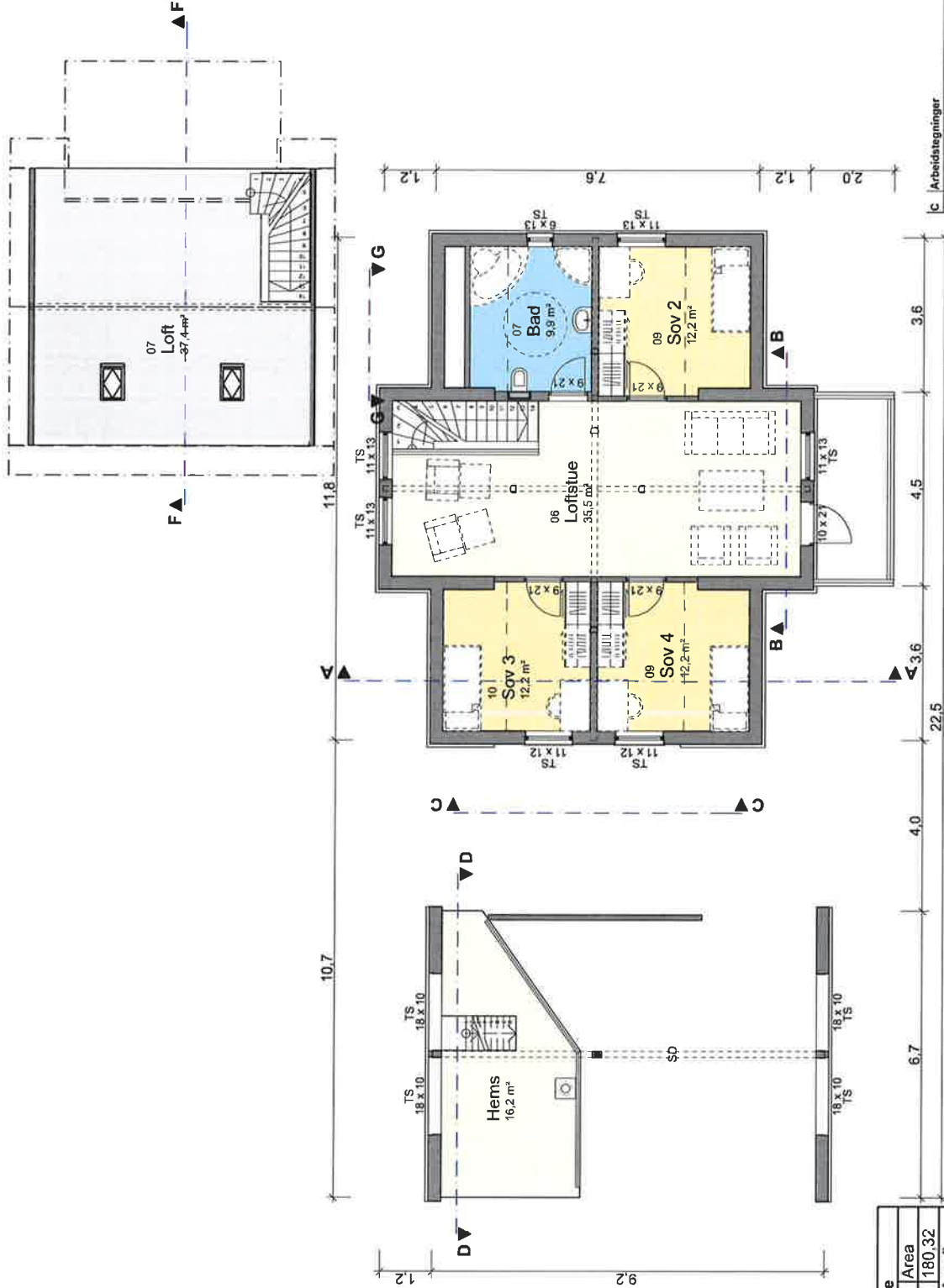

Grunnflate	
ID	Area
Grunnflate	180,32
BYA (Bebyggd Areal)	
ID	Area
BYA	248,91
BRA (Bruksareal)	
ID	Area
BRA-2, etg	78,19
BRA - 1.ETG	165,15
BRA - GARASJE	49,02
	292,36...

SD = Synlig drager
D = Skjult drager
B = Bærevegg
TS = Toppsving
FK = Fastkarm
SH = Sidehengslet

LOFTSPLAN

C Arbeidstegninger		MAM	08.01.13
B Toalett og kjøkkeninnredning tilbake på plass		TVO	10.10.12
A BYGGEMELDINGSTEGNINGER		TVO	09.10.12
BYGGER	BYGGER	BYGGER	BYGGER
1:1.3.	1:1.3.	JHU	01.09.06
1170103 Trælandsvegen	1170103 Trælandsvegen	TN	Lindås
PROSJEKTANT	Magnus Andre Nilsen	BYGGER	Magnus Exclusive
	Trælandsvegen, 5956 Hundvin	BYGGER	Ruthevat Estate
	Loftsplan	BYGGER	Kundetilpasset
		BYGGER	m/garasje
		BYGGER	1170103
		BYGGER	A3
		BYGGER	10,3

ieo-hus arkitekter as
www.ieo-hus.no