



Ole Jakob Aarland
Jørnbrekka 16
5913 EIKANGERVÅG

Referanser:
Dykkar:
Vår: 20/16446 - 20/75225

Saksbehandlar:
Are Frøysland Grande
are.froysland.grande@alver.kommune.
no

Dato:
25.11.2020

Endringsvedtak - sommerstue/terrasse - gbnr 212/17 Eikanger øvre

Administrativt vedtak: Saknr: 1269/20
Tiltakshavar: Ole Jakob Aarland
Ansvarleg søkjar:
Søknadstype: Søknad om endring av tiltak

VEDTAK:

Med heimel i plan- og bygningslova § 20-1 bokstav a, jf. § 20-4 § bokstav a vert søknad om endring av sommarstove/terrasse godkjent.

Tiltak

Saka gjeld endring av gjeve løyve ved søknad om ferdigattest.

I vedtak datert 28.10.2011 er det gjeve løyve til oppføring av sommarstove og vindfang med BYA på 23,7 m² og terrasse på 24,4 m².

Ved søknad om ferdigattest er det opplyst at takvinkel er endra frå 22 til 18 grader, auka størrelse på vindfanget samt oppføring av WC-rom. Endringa omfattar også ei mindre auke i breidda på tiltaket.

Det vert elles vist til søknad om ferdigattest mottatt 30.09.2020.

Sakshandsamingsfrist

Søknaden var ikkje komplett når den vart motteken. Kommunen etterspurde følgjande dokumentasjon ved brev av 06.10.2020:

1. I søknaden om ferdigattest opplyser du at det er gjort endringar i høve til gjeve løyve. I det tilfellet det er gjort endringar i høve til gjeve løyve

skal det fylgje med ein oppdatert situasjonsplan, teikningar eller dokumentasjon som syner endringar.

Dokumentasjon vart motteke ved brev frå ansvarleg søkjar 26.10.2020.

Søknaden var komplett og klar for handsaming den 26.10.2020 og frist for sakshandsaming er 3 veker frå den dato.

Planstatus

Eigedomen ligg i uregulert område innanfor det som i kommuneplanen sin arealdel er definert som LNF-område.

Dispensasjon

Tiltaket krev ikkje dispensasjon.

Uttale frå anna styresmakt

Det er ikkje henta inn uttale frå anna styresmakt.

Nabovarsel

Det vert gjeve fritak for varsling. Ein finn at deira interesser ikkje vert råka av arbeidet.

Tiltaket

I vedtak datert 28.10.2011 er det gjeve løyve til oppføring av sommarstove og vindfang med BYA på 23,7 m² og terrasse på 24,4 m². Figur 1 syner godkjent tiltak.

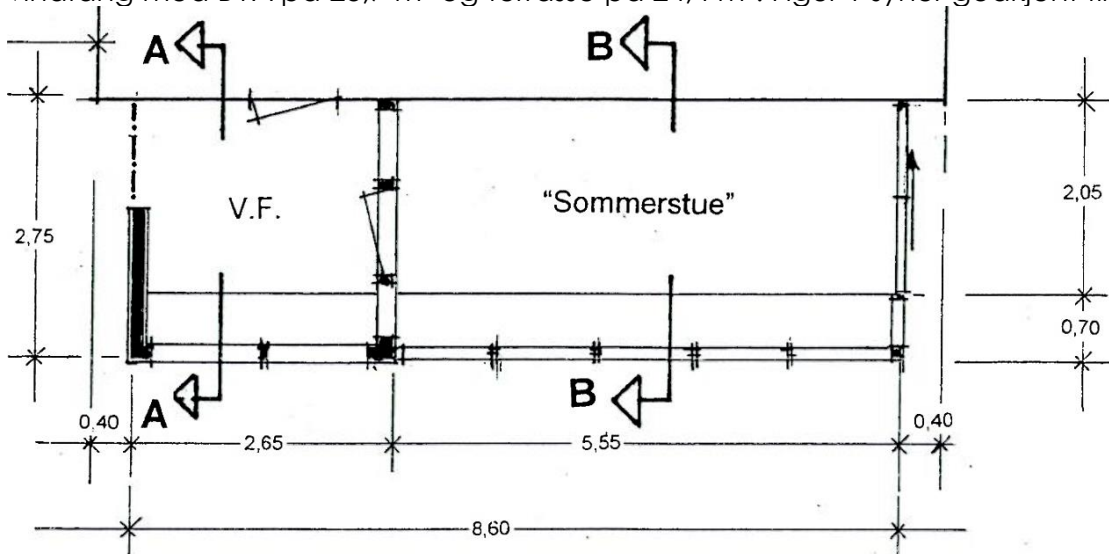

Figur 1 Godkjent tiltak i vedtak 28.10.2011

Ved søknad om ferdigattest er det opplyst at det er gjort endringar i høve til godkjent løyve. Endringane omfattar endring av takvinkel, større vindfang, oppføring av WC-rom og noko breiare tilbygg. Sjå figur 2 der endringane er markert i raud skrift.

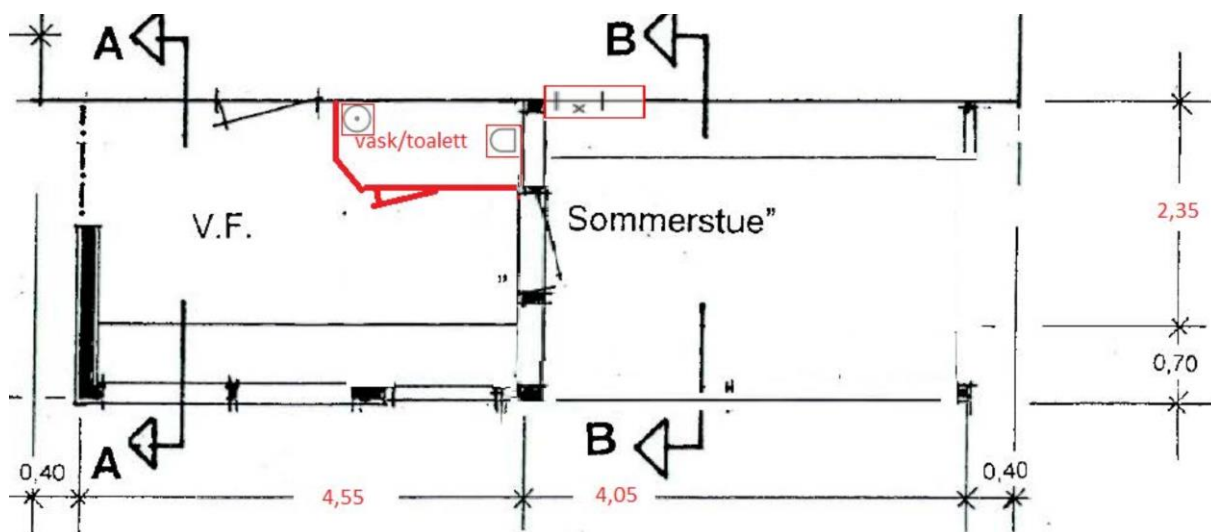

Figur 2 Endringar i høve til gjeve løyve

Vatn og avløp (VA)

Ingen endringar i forhold til gitt løyve.

Tilkomst, avkjørsle og parkering

Ingen endringar i forhold til gitt løyve.

Visuelle kvalitetar

Tiltaket skal prosjekterast og utførast slik at det etter kommunen sitt skjønn har gode visuelle kvalitetar både i seg sjølv, og i høve til tiltaket sin funksjon, bygde og naturlege omgjevnader og plassering.

Tekniske krav til byggverk

Tiltaket skal prosjekterast og førast opp i samsvar med byggteknisk forskrift.

VURDERING

Forhold til kommuneplanens arealføremål

Tiltaket omfattar ei auke på 30 cm / 0.3 m i forhold til gjeve løyve. Tiltaket er vurdert til å ikkje vera avhengig av ny dispensasjon i og med at det er innanfor tålegrensa til avvik i plan- og bygningslova.

Plassering

Tiltaket vert godkjent plassert slik det går fram av søknaden.

Visuelle kvalitetar

Tiltaket har etter kommunen sitt skjønn gode visuelle kvalitetar, både i seg sjølv og i høve til sin funksjon, og dei bygde og naturlege omgjevnader og plassering.

Regelverk

- Endring av tiltak er søknadspliktig etter plan- og bygningslova (pbl) §§ 20-3/20-4, jf. 20-2, jf. 20-1.
- Kommunen sine fristar for sakshandsaming går fram av byggesaksforskrifta (SAK) § 7-1, jf. § 7-1 første ledd bokstav b).
- Krav til visuelle kvalitetar i tiltaket går fram av pbl. § 29-2.
- Tiltak skal oppførast i samsvar med byggteknisk forskrift (TEK), jf. pbl. § 29-5.
- Kommunen skal ikkje ta stilling til privatrettslege tilhøve, jf. pbl § 21-6.

Mynde

Saka er handsama og avgjort administrativt i medhald av delegert mynde, jf. kommunelova § 5-3, 3.ledd og gjeldande delegeringsreglement.

Klage

Vedtaket er eit enkeltvedtak etter reglane i lov om offentleg forvaltning (fvl). Vedtaket kan klagast på til kommunen, jf. fvl. §§ 28-36. Klagefristen er 3 veker, jf. fvl § 29 (1). Det er nok at klagen er postlagt innan fristen går ut. Klagen skal sendast skriftleg til kommunen. I klagen skal det gå fram kva det vert klaga på i vedtaket, og kva endringar ein ønskjer. Klagen skal grunngjevast.

Føretak som har fått avslag på søknad om ansvarsrett har særskilt rett til å klage over dette vedtaket.

Før det kan reisast søksmål om vedtaket er gyldig eller krav om erstatning, må høve til å klage på vedtaket vere nytta fullt ut, jf. fvl. § 27b.

Kopi av dette vedtaket, samt andre saksdokument, skal alltid vere tilgjengeleg på byggeplassen.

Ved all vidare kontakt i denne saka, ver venleg og referer til saknr.

Ansvar

Tiltakshavar er ansvarleg for at byggverket vert oppført i tråd med føresegner gjeve i eller i medhald av plan- og bygningslova, jf. pbl. § 23-1, 2. ledd. Om søknaden er i strid med offentlege føresegner gjeld føresegnene føre løyvet. Vedtak etter plan- og bygningslova inneber ikkje avgjerd i privatrettslege tilhøve, jf. pbl. § 21-6.

Bortfall av løyve

Om bygggearbeidet ikkje er sett i gang innan 3 år etter at rammeløyvet er gitt, eller vert innstilt i lengre tid enn 2 år, fell løyvet bort, jf. pbl. § 21-9. Dette gjeld også dispensasjonsløyvet.

Avfall

Alt avfall som tiltaket fører med seg skal leverast til mottak godkjent av forureiningsstyresmakta.

Ferdigstilling

Tiltaket skal avsluttast med ferdigattest, jf. pbl. § 21-10 og SAK § 8-1. Ingen delar av byggverket må takast i bruk før ferdigattest eller mellombels bruksløyve ligg føre.

Med vennleg helsing
Alver kommune

Marianne Aadland Sandvik
Avdelingsleiar

Are Frøysland Grande
Rådgjevar

Dette dokumentet er elektronisk godkjent og har difor ingen signatur.

Mottakarar:

Ole Jakob Aarland

Jørnbrekka 16 5913

EIKANGERVÅG