

# REHABILITERING AV SKORSTEIN

Monteringsanvisning



# Takk for at du valgte Tolmer's produkter til å oppgradere din skorstein.

## Hva kreves?

Arbeid knyttet til skorsteinsrehabilitering er søknadspliktig i følge plan-og bygningslovens utgave av 2008. Ved tvil, kontakt dine lokale myndigheter vedrørende fremgangsmåte.

*Les hele monteringsanvisningen før montering.*

## Røkkanalene

Forskriften forutsetter at røkkanalene dimensjoneres og utføres slik at fyringsanlegget kan fungere tilfredsstillende.

Dette vil bety at røkkanalene (skorstein og røkrør) må dimensjoneres slik at tverrsnittet på røkkanalene passer for det aktuelle ildstedet.

## Metodevalg

Valg av løsning/materiell baseres på type skorstein og årsaken til rehabiliteringen. Fleksible rør brukes normalt på en "forskjøvet skorstein" (kan også brukes på rette), mens stive rør benyttes på rette skorsteiner.

Alle skorsteiner skal være montert i henhold til gjeldende oppstillingsvilkår (tegl, betong og element).

Teglskorsteiner godkjent for oppstilling direkte mot brennbar vegg (1 eller 2 sider) før 1986 må vurderes i forhold til behov for luftkjøling. Det skal i slike tilfeller rehabiliteres med «luftet løsning», og det må være minimum 2 cm luftspalte mellom gammel og ny pipevegg.

Der hvor det er behov for å bedre stabiliteten mellom gammel og ny pipevegg monteres det ekstra distanseringer.

På toppen av skorsteinen må det tilpasses med dekkplate/avløst topp som ivaretar sikker utlufting.

Ved tvil, kontakt dine lokale myndigheter/leverandør.

## Før installasjonen

Undersøk den eksisterende skorstein. Er det skader, må de utbedres i forhold til de krav som den aktuelle skorstein har.

Skorsteinen skal alltid rengjøres, inspiseres og vurderes før rehabiliteringen.

Det lages arbeidshull (ca 25-30 cm) for de koblinger som skal gjøres. Hullene tilpasses slik at delene som skal monteres via arbeidshullet kan bli utført på en forsvarlig måte.

## Teknisk informasjon

Stive og fleksible rør er produsert i syrefast rustfritt stål AISI 316L med stålqualität 1.4404. Rørene er CE-merket og testet i følge EN-standard 1856-2.

De stive stålrørene er godkjent i temperaturklasse T600. Fleksibel 2-lags slange er godkjent i temperaturklasse T450.

Koblinger skal sammenføres med produkter i samme materiale som delene.

For mer informasjon, se neste side.

## Garanti

Våre rør har 25 års materialgaranti.

Se hvilke forutsetninger som gjelder for en eventuell reklamasjon i garantibeviset.

## Installasjonsplate

Obligatorisk. Skal festes på/i nærheten av installasjonen. Disse platene finnes med i pakningen.

*Se også vår instruksjonsvideo på våre nettsider [www.tolmer.no](http://www.tolmer.no) for tips og råd om montering.*



0679

PRESTANDA NR.	DIMENSJON	STÅLKVALITET	TYPE	ANGIVELSE
06003514SE	2x0,10	316L1,4404	Doble fleksible rør	T450-N1-W-V2-L50010 G
031032713SE				T450-N1-W-Vm-L50010 G
048032713SE	0,10	316L1,4404	Enkle fleksible rør	T250-N1-D-Vm-L50010 O
16901817SE	0,40-0,80	316L1,4404	Enkle stive rør	T600-N1-W-V2-L50040 G

TYPE	EN-STANDARD	1856-2	T450	N1	W	Vm	L50010	G
<b>DOBLE FLEKSIBLE RØR</b>	Standard	↓	↓	↓	↓	↓	↓	↓
	Normal driftstemperatur (maxT450)	↓	↓	↓	↓	↓	↓	↓
	Trykknivå N1 (negativt trykk)	↓	↓	↓	↓	↓	↓	↓
	Motstandsdyktighet mot kondensater	↓	↓	↓	↓	↓	↓	↓
	Motstandsdyktighet mot korrosjon, Kjent materiale	↓	↓	↓	↓	↓	↓	↓
	Stålkvalitet: 1.4404 (316L)(L50=styrke)	↓	↓	↓	↓	↓	↓	↓
	Motstandsdyktig mot sotbrann	↓	↓	↓	↓	↓	↓	↓

TYPE	EN-STANDARD	1856-2	T250	N1	D	Vm	L50010	O
<b>ENKLE FLEKSIBLE RØR</b>	Standard	↓	↓	↓	↓	↓	↓	↓
	Normal driftstemperatur (maxT250)	↓	↓	↓	↓	↓	↓	↓
	Trykknivå N1 (negativt trykk)	↓	↓	↓	↓	↓	↓	↓
	Ikke motstandsdyktighet mot kondensater	↓	↓	↓	↓	↓	↓	↓
	Motstandsdyktighet mot korrosjon, Kjent materiale	↓	↓	↓	↓	↓	↓	↓
	Stålkvalitet: 1.4404 (316L)(L50=styrke)	↓	↓	↓	↓	↓	↓	↓
	Ikke motstandsdyktig mot sotbrann	↓	↓	↓	↓	↓	↓	↓

TYPE	EN-STANDARD	1856-2	T600	N1	W	V2	L50040	G
<b>ENKLE STIVE RØR</b>	Standard	↓	↓	↓	↓	↓	↓	↓
	Normal driftstemperatur (maxT600)	↓	↓	↓	↓	↓	↓	↓
	Trykknivå N1 (negativt trykk)	↓	↓	↓	↓	↓	↓	↓
	Motstandsdyktighet mot kondensater	↓	↓	↓	↓	↓	↓	↓
	Motstandsdyktighet mot korrosjon, Olje/Ved	↓	↓	↓	↓	↓	↓	↓
	Stålkvalitet: 1.4404 (316L)(L50=styrke)	↓	↓	↓	↓	↓	↓	↓
	Motstandsdyktig mot sotbrann	↓	↓	↓	↓	↓	↓	↓

# STIVE STÅLRØR AISI 316L - T600

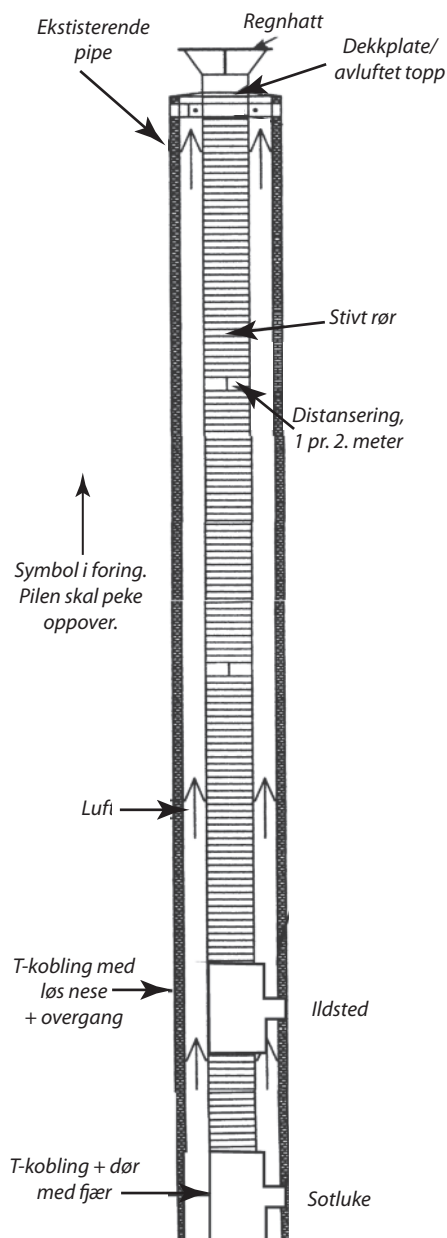

- ▶ Når alle arbeidshull er klare, kan røret føres ned i kanalen fra toppen av skorsteinen.
- ▶ Delene monteres sammen med låsebånd. Sikringen som følger med, hindrer låsebåndet fra å løsne.
- ▶ **Sotluken** er normalt den første delen som tilpasses. Start med **T-kobling** for sotluke. **Dør m/fjær monteres** via arbeidshullet. Eksisterende **sotluke** må kvalitetssjekkes og vurderes hvorvidt denne må skiftes ut. Når **T-kobling** benyttes som **feieluke** og feies fra topp, skal det benyttes **løs nese** i tillegg.
- ▶ Velges det å bruke **bunnstuss**, skal denne monteres via et arbeidshull over **sotluken**.
- ▶ Rette lengder av **stive rør** monteres sammen og tilpasses **T-kobling** mot ildstedet. Det monteres en **løs nese** (vingemutter/blindnagler, for ekstra sikring, benytt ildfast masse). Bruk en tilpasset **overgang** for røkrøret.
- ▶ Røkrøret fra ildstedet monteres inn i **overgangen** med glassfibersnor/ glassbånd mellom røkrøret/overgangen
- ▶ For hver 2. meter monteres en **distansering**. Den har som oppgave å sentrere røret og stabilisere foringen. Ved «luftet løsning», se side 2 for beskrivelse.
- ▶ Hvis koblingspunkter må tilpasses, gjøres det ved å bruke et **skjøtestykke** eller **justerbart rør**. Ved bruk av **skjøtestykke** kappes en del av midtpartiet på et **stivt rør** (han-hun kobling må beholdes). Delene settes mot hverandre og monteres sammen med **skjøtestykke**. **Skjøtestykket** skrues sammen og festes til hver av delene (skrues/ blindnagler) for å hindre at de går fra hverandre.
- ▶ Brukes det **justerbart rør**, skal det låses på tilpasset lengde (skrues/ blindnagler).
- ▶ Over tak - **Alt. 1. DEKKPLATE**  
Det monteres en **dekkplate**, som stabiliserer røret i toppen samt sørger for avlufting av skorstein.  
Siste røret avluttet ca 10 cm over skorstein. Til slutt monteres **regnhatt**.
- ▶ Over tak - **Alt. 2. AVLUFET TOPP**  
Foringsrøret kappes i høyde med (alt. litt under) toppen av pipa. Den **avlufede toppen** monteres sammen med røret, og festes forsvarlig i pipevengen (skrues og tettemasse).  
Ved bruk av **regnhatt**, må variant for fleksibel slange benyttes.

## Produktoversikt stive stålrør (se også vår brosjyre for mer informasjon).





# FLEKSIBLE STÅLRØR AISI 316L - T450

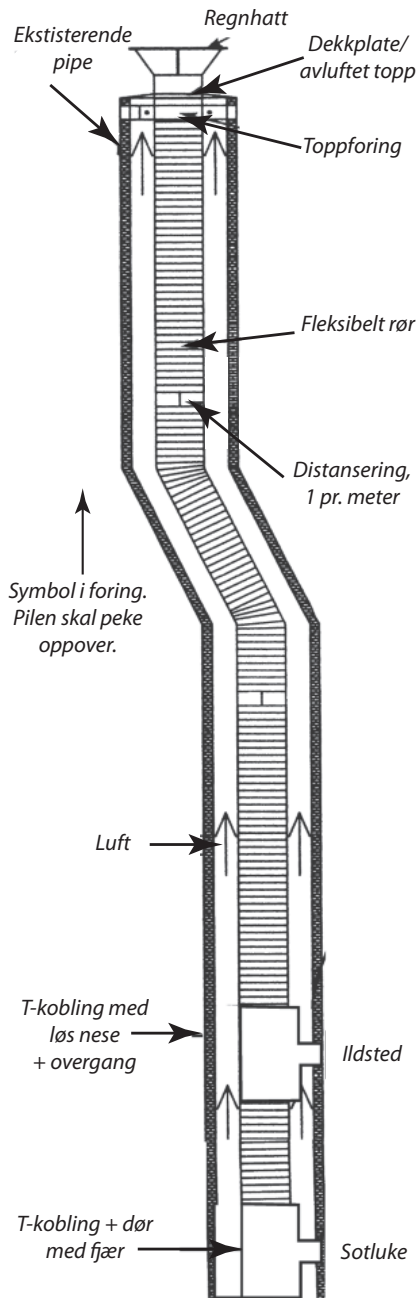

- ▶ Når alle arbeidshull er klare, kan slangen føres ned i kanalen fra toppen av skorsteinen (trekkplugg kan brukes).
- ▶ Alle deler (unntatt toppforing) kan monteres ferdig sammen på bakken (målsatt skisse anbefales). I de tilfeller hvor slangen føres ned i flere deler, monteres disse sammen via et arbeidshull evt. med et **skjøtestykke**. **Skjøtestykket** føres innvendig på slangen fra begge sider mot vulst. Medfølgende løse stålringer festes fra utsiden.
- ▶ Slangen bør være noe lengre enn pipeløpet slik at det kan renskjæres og tilpasses.
- ▶ Delene monteres sammen med skruer/blindnagler.
- ▶ **Sotluken** er normalt den første delen som tilpasses. Start med **T-kobling** for sotluke. **Dør m/fjær monteres** via arbeidshullet. Eksisterende **sotluke** må kvalitetssjekkes og vurderes hvorvidt denne må skiftes ut. Når **T-kobling** benyttes som **feieluke** og feies fra topp, skal det benyttes **løs nese** i tillegg.
- ▶ Velges det å bruke **bunnstuss** skal den monteres via et arbeidshull over **sotluken**. Slangen monteres til **bunnstussen**.
- ▶ **T-kobling** tilpasses mot ildstedet. Det monteres en **løs nese** (vingemutter/ blindnagler, for ekstra sikring, benytt ildfast masse.) og en tilpasset **overgang** for røkrøret.
- ▶ Røkrøret fra ildstedet monteres inn i **overgangen** med glassfibersnor/ glassbånd mellom røkrøret/overgangen.
- ▶ For hver meter monteres en **distansering**. Den har som oppgave å sentrere slangen og stabilisere foringen. Ved «luftet løsning» (se side 2 for beskrivelse).
- ▶ Over tak - **Alt. 1. DEKKPLATE**  
**Toppforing** monteres og tilpasses inn i **dekkplaten**. **Dekkplaten** stabiliserer røret i toppen samt sørger for avlufting av skorstein. Til slutt monteres det **regnhatt** i **toppforingen**.
- ▶ Over tak - **Alt. 2. AVLUFTE Topp**  
Det **fleksible røret** kappes i høyde med (alt. litt under) toppen av pipa. Den **avlufte toppen** monteres sammen med det **fleksible røret**, og festes forsvarlig i pipevangen (skruer og tettemasse). Til slutt monteres det **regnhatt**.

## Produktoversikt fleksible stålrør (se også vår brosjyre for mer informasjon).



### Skjæremetode - Fleksible rør

Det må brukes hansker under håndteringen pga. skjærekanter på slangens ytterkant.

- ✓ Kniven skyves inn i bretten på slangen, og drives rundt mens man holder knivbladet inne.
- ✓ Når slangen først er drevet helt rundt, skjæres/kuttes det rustfrie stålbandet med en metall-saks/kutter.

### Skjæremetode - Fleksible og stive rør

- ✓ Tynn kappeskive kan benyttes.

### Forholdsregler ved bruk av lange lengder

- ✓ Før røret slik at støt unngås.
- ✓ Overhold maksimum bøyeradius.
- ✓ Plassér røret så rett som mulig når den føres inn i murarbeidet.

### Bøyeradius, fleksibelt rør

Dobbelt lag:

- ✓ Ø100 til Ø200 = 1,5 D
- ✓ Ø220 til Ø300 = 2,0 D
- ✓ Over Ø300 = 3,0 D

Enkelt lag:

- ✓ Ø100 til Ø150 = 1,0 D
- ✓ Ø160 til Ø250 = 1,5 D
- ✓ Ø260 til Ø350 = 2,0 D

### Isolasjon

Isolasjonen (vermikulit) brukes for å isolere mellom gammel og ny pipevegg. Det er oftest brukt på ildsteder med lave avgasstemperatur, og på ildsteder som er styrt via termostat. Her kan det være at pipa utsettes for kondens. På toppen av pipa må det brukes en dekkplate/gjøres en avstøpning som sørger for at det er tett og at det ikke kommer fukt ned i skorsteinen.



19619 Isolasjon

Rundt arbeidshullene må det avstøpes og tettes slik at isolasjonen holdes på plass. Vi anbefaler at det ved 1. gangs påfylling tettes midlertidig i toppen slik at en kontroll og etterfylling kan gjøres (ca 1 uke).

**NB!** På visse type skorsteiner kan det ikke benyttes isolasjon. Ved tvil, kontakt dine lokale myndigheter.

### Generelt

All viktig informasjon for installasjonen er i denne folderen. Annen informasjon om disse produktene finnes i brosjyren, prislisen og på vår internettside.

### Informasjon

Leverandør: [www.tolmer.no](http://www.tolmer.no)  
Produsent: [www.poujoulat.fr](http://www.poujoulat.fr)



# GARANTIBEVIS



**Takk for at du valgte Tolmer's produkter til å oppgradere din skorstein.**  
På våre produkter har dere 25 års materialgaranti.

Garantien gjelder under følgende forutsetninger:

- ✓ Godkjent montør (lokal/sentral godkjenning).
- ✓ Monteringsanvisning er fulgt
- ✓ Rørene må ikke ha vært påført skade
- ✓ Ildsted/skorstein skal være riktig dimensjonert
- ✓ Installasjonen skal være utført med Tolmer's produkter

Garantien gir kun erstatning av materialene.

Ved pipebrann gjelder ikke garantien.

Fleksible stålrør:

Stive stålrør:

Dimensjon: Ø \_\_\_\_\_ mm

Dato: \_\_\_\_\_

Montert av: \_\_\_\_\_

## Informasjon

Leverandør: [www.tolmer.no](http://www.tolmer.no)  
Produsent: [www.poujoulat.fr](http://www.poujoulat.fr)

Tolmer AS, Løenveien 4, 1653 Sellebakk  
Tlf: 69 36 44 60  
Epost: [tolmer@tolmer.no](mailto:tolmer@tolmer.no)



**Tolmer AS**, Løenveien 4, 1653 Sellebakk  
Tlf: 69 36 44 60  
Epost: [tolmer@tolmer.no](mailto:tolmer@tolmer.no)  
Web: [www.tolmer.no](http://www.tolmer.no)

Vi forbeholder oss retten til å foreta  
endringer i produktsortimentet.  
Det tas forbehold om eventuelle  
trykkfeil.

**2017**

