

Kumkort		 <small>Birkemoen 46 5700 VOSS TLF.56 53 02 00 – FAX.56 53 02 10 MOB.46 40 70 70 – www.flagemaskin.no</small>	
Tiltakshaver:	ATR eiendom,	Side:	1 av 4
Ansvarlig utførende:	Flage Maskin as	Sist rev.	18.02.2022
Prosjekt:	Nordhordaland Næringspark VA	Dok.Id:	030610-061 B
Prosjektnr.:	21033	Dato /sign.:	

Anleggssted	Nordhordaland Næringspark
Dato	17.03.2022
Registrert av	Mari Røen
Kumnr.	V2

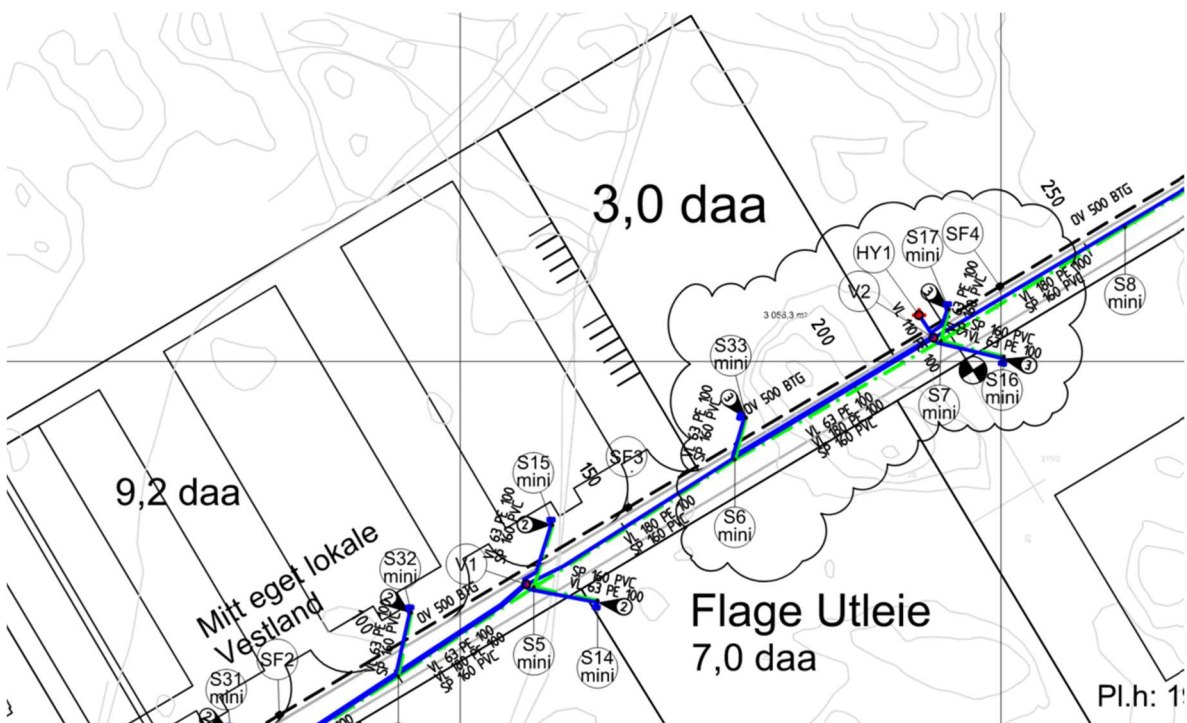

KUMDATA

Kumform	R (Rund)
Kumbredde Innvendig diameter (mm)	1600
Kjegle	U (uten kjegle)
Byggemetode	B (prefabrikkert betong)
Stige	Nei
Drenering	G (drenering til grunnen)
Kommentar	Vannkum måtte byggast om på fabrikk for leveranse grunna at ein tilkobling måtte flyttast om for å få vatn til tomtene i dette byggetrinnet. Sjå avvik Q-1005

Kumkort

Tiltakshaver:	ATR eiendom,	Side:	2 av 4
Ansvarlig utførende:	Flage Maskin as	Sist rev.	18.02.2022
Prosjekt:	Nordhordaland Næringspark VA	Dok.Id:	030610-061 B
Prosjektnr.:	21033	Dato /sign.:	

Kumskisse

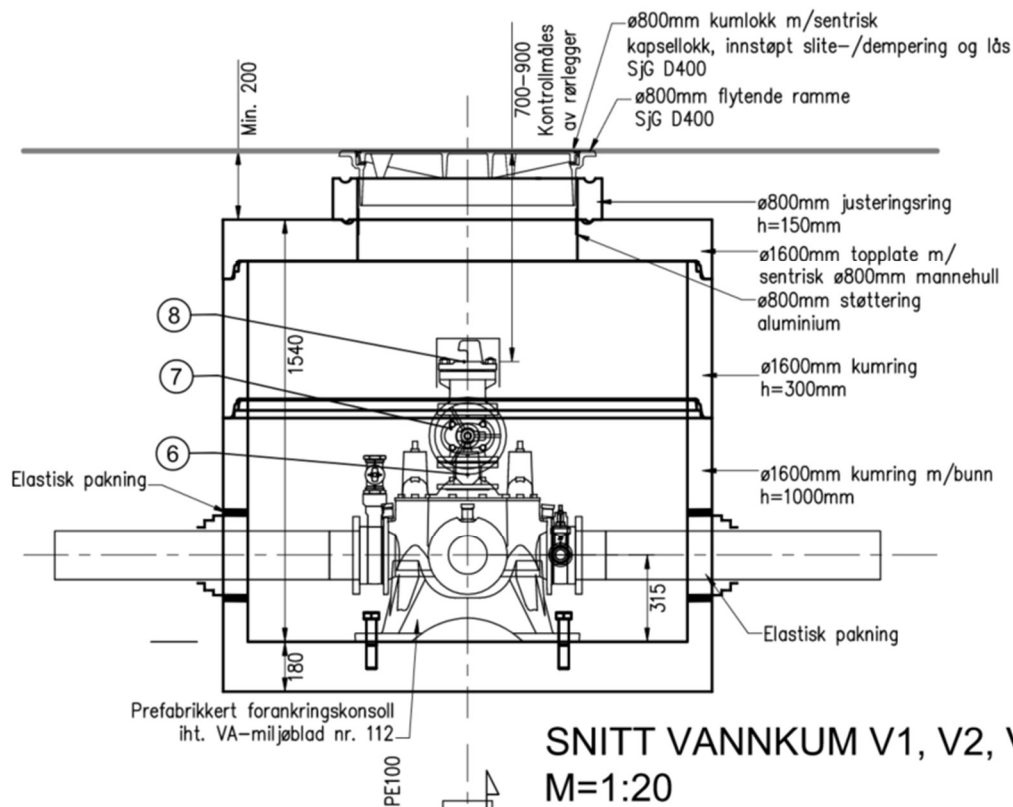

SNITT VANNKUM V1, V2, V5 og V6
M=1:20

POS-LISTE: V1, V2, V5 og V6

Pos	Beskrivelse	Dimensjon	Antall	Anmerkning
1	Ventil T-rør	150	1	m/brannventilavstikker og nøkkeltopp på ventiler, u/serviceventil
2	Mellomring	150	1	m/bajonettløsning m/gjengefri gods og bakkekran m/plugg
3	Blindflens m/bajonettløsning	150	1	Gjengefri gods, m/påmontert bakkekran og tilkobling for ø63mm PE-ledning
4	PE krage for spellsveis	150 / 180	2	m/galvanisert løslens
5	Mellomring	150	1	m/bajonettløsning m/gjengefri gods og bakkekran og tilkobling for ø63mm PE-ledning
6	Flenserør	100	1	l=100mm
7	Sluseventil	100	1	m/ratt
8	Brannventil	100	1	m/beskyttelseslokk og sikring

Kumkort

Tiltakshaver:	ATR eiendom,	Side:	3 av 4
Ansvarlig utførende:	Flage Maskin as	Sist rev.	18.02.2022
Prosjekt:	Nordhordaland Næringspark VA	Dok.Id:	030610-061 B
Prosjektnr.:	21033	Dato /sign.:	

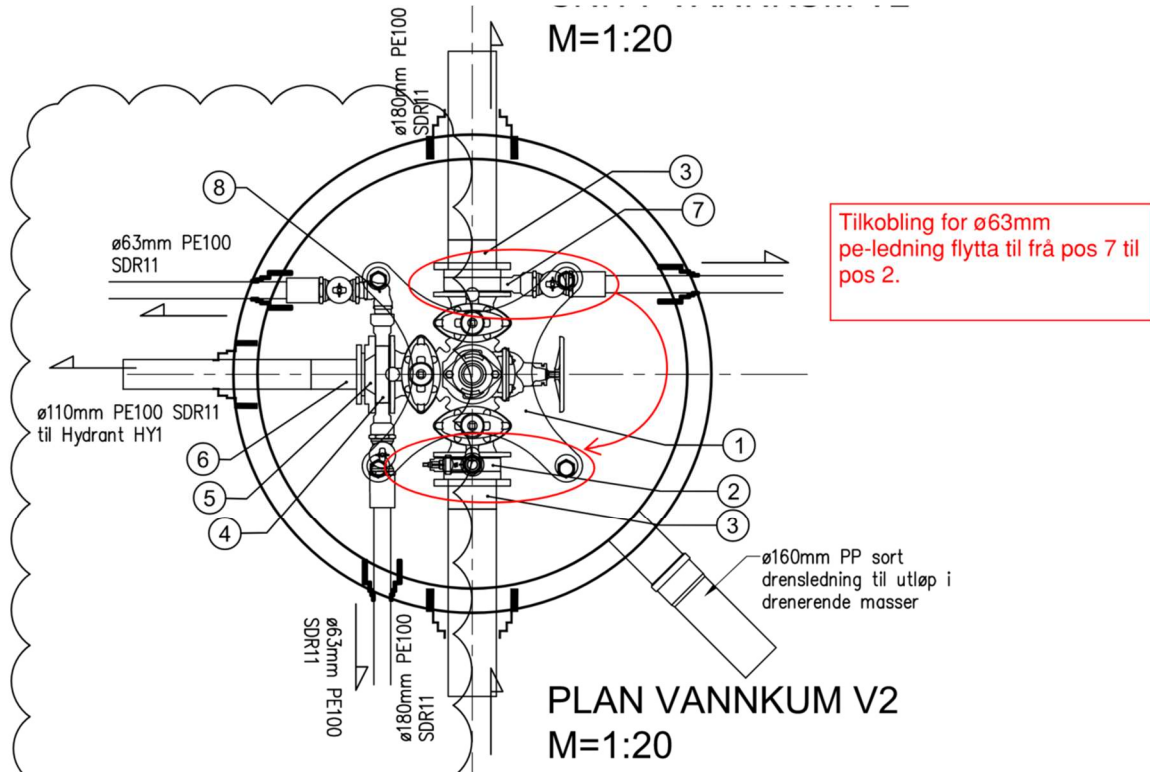

Kumkort

FLAGE MASKIN A.S
Bjørkemoen 46
5700 VCS
TLF.55 63 02 00 – FAX.55 63 02 10
MOB.46 40 70 70 – www.flagemaskin.no

Tiltakshaver:	ATR eiendom,	Side:	4 av 4
Ansvarlig utførende:	Flage Maskin as	Sist rev.	18.02.2022
Prosjekt:	Nordhordaland Næringspark VA	Dok.Id:	030610-061 B
Prosjektnr.:	21033	Dato /sign.:	

