



<b>Kumkort</b>		 <small>Birkemoen 40 5700 VOSS TLF.56 53 02 00 – FAX.56 53 02 10 MOB.46 40 70 70 – www.flagemaskin.no</small>	
Tiltakshaver:	ATR eiendom,	Side:	<b>1 av 4</b>
Ansvarlig utførende:	Flage Maskin as	Sist rev.	18.02.2022
Prosjekt:	Nordhordaland Næringspark VA	Dok.Id:	030610-061 B
Prosjektnr.:	21033	Dato /sign.:	

Anleggssted	Nordhordaland Næringspark
Dato	17.03.2022
Registrert av	Mari Røen
Kumnr.	V5



## KUMDATA

<b>Kumform</b>	R (Rund)
<b>Kumbredde Innvendig diameter (mm)</b>	1600
<b>Kjegle</b>	U (uten kjegle)
<b>Byggemetode</b>	B (prefabrikkert betong)
<b>Stige</b>	Nei
<b>Drenering</b>	G (drenering til grunnen)
<b>Kommentar</b>	Sjå avviksmelding Kvalitet Q-1002

<b>Kumkort</b>			
Tiltakshaver:	ATR eiendom,	Side:	<b>2 av 4</b>
Ansvarlig utførende:	Flage Maskin as	Sist rev.	18.02.2022
Prosjekt:	Nordhordaland Næringspark VA	Dok.Id:	030610-061 B
Prosjektnr.:	21033	Dato /sign.:	

## Kumskisse

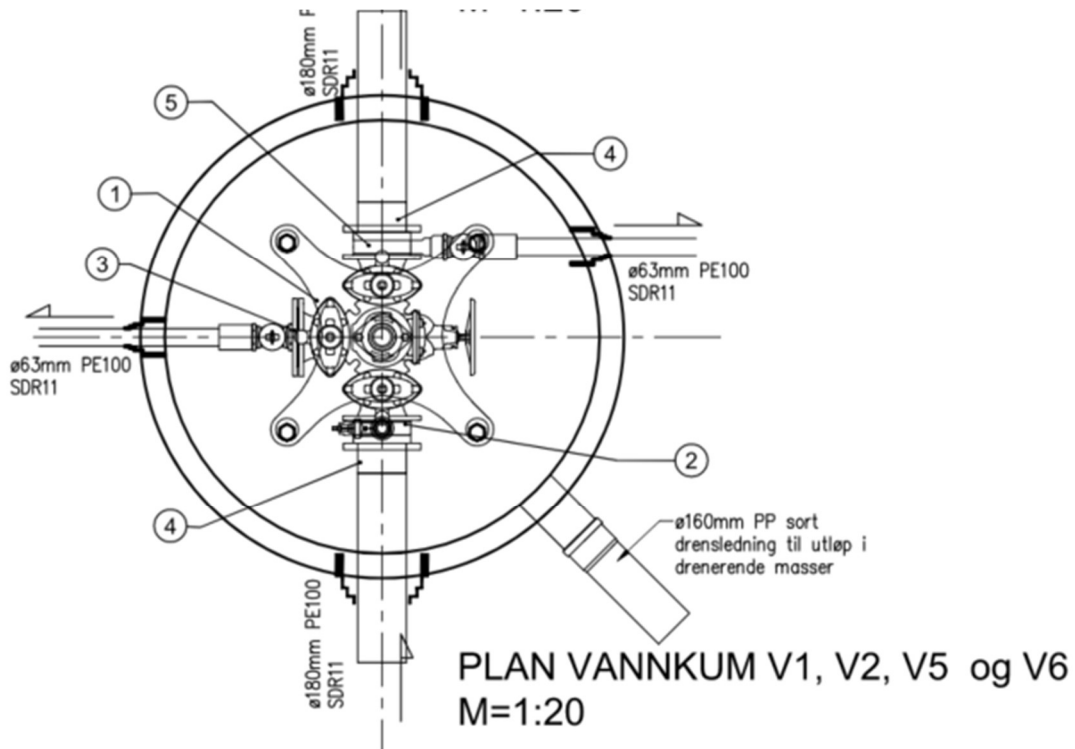

PDS-LISTE: V1, V2, V5 og V6				
Pos	Beskrivelse	Dimensjon	Antall	Anmerkning
1	Ventil T-rør	150	1	m/brannventilavstikker og nøkkeltopp på ventiler, u/serviceventil
2	Mellomring	150	1	m/bajonettløsning m/gjengefri gods og bakkekran m/plugg
3	Blindflens m/bajonettløsning	150	1	Gjengefri gods, m/påmontert bakkekran og tilkobling for 63mm PE-ledning
4	PE krage for speilsveis	150 / 180	2	m/galvanisert løslens
5	Mellomring	150	1	m/bajonettløsning m/gjengefri gods og bakkekran og tilkobling for 63mm PE-ledning
6	Flenserør	100	1	l=100mm
7	Sluseventil	100	1	m/ratt
8	Brannventil	100	1	m/beskyttelseslokk og sikring

# Kumkort

Tiltakshaver:	ATR eiendom,	Side:	<b>3 av 4</b>
Ansvarlig utførende:	Flage Maskin as	Sist rev.	18.02.2022
Prosjekt:	Nordhordaland Næringspark VA	Dok.Id:	030610-061 B
Prosjektnr.:	21033	Dato /sign.:	

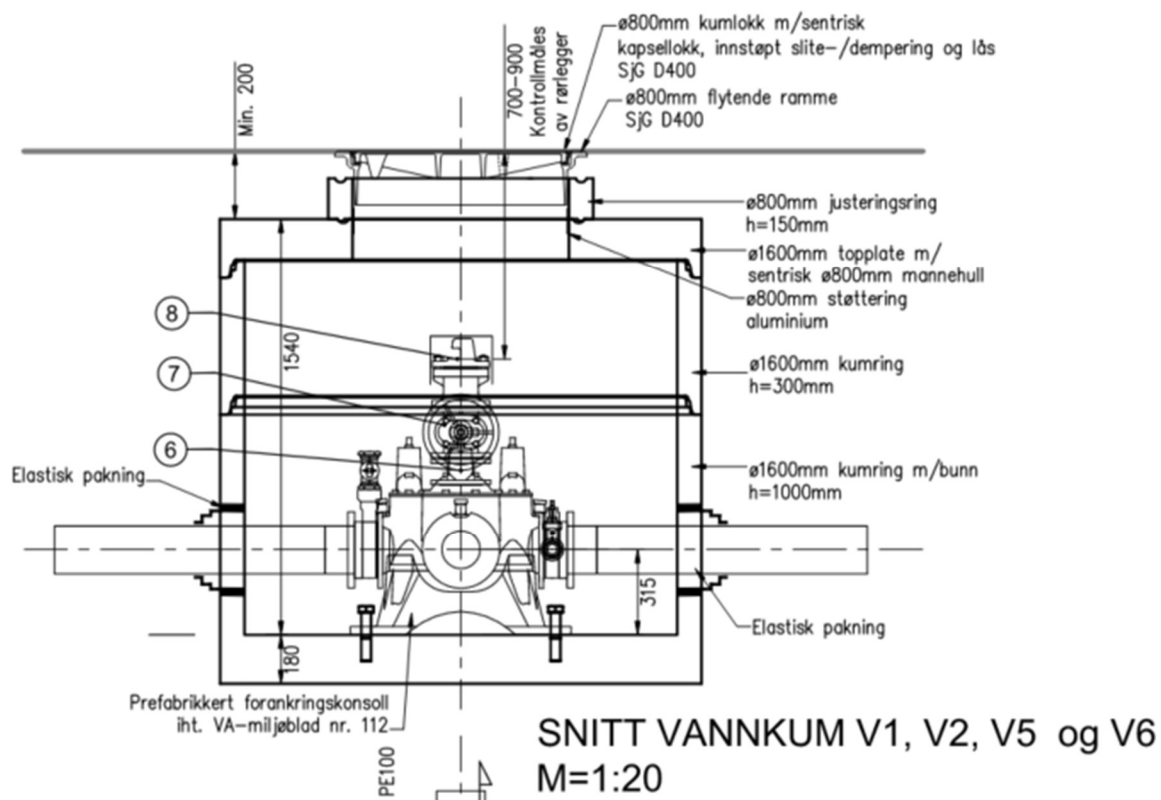

## Kumkort

**FLAGE MASKIN A.S**  
Bjørkemoen 46  
5700 VCS  
TLF.55 63 02 00 – FAX.55 63 02 10  
MOB.46 40 70 70 – www.flagemaskin.no

Tiltakshaver:	ATR eiendom,	Side:	4 av 4
Ansvarlig utførende:	Flage Maskin as	Sist rev.	18.02.2022
Prosjekt:	Nordhordaland Næringspark VA	Dok.Id:	030610-061 B
Prosjektnr.:	21033	Dato /sign.:	

