



Alver kommune
Postboks 4
5906 Frekhaug

Referanser:
Dykkar:
Vår: 21/10768 - 22/9865

Saksbehandlar:
Adrian David Olaussen
adrian.david.olaussen@alver.kommune.no

Dato:
02.02.2022

Svar på søknad om dispensasjon frå byggegrensa og utvida bruk av avkjørsle for behandling etter veglova - gbnr 214/118 m. fl. Fyllingsnes

Saksutgreing:

Saken gjelder søknad om bygging av ny tilkomstveg fra Fyllingsnesvegen til ny parkeringsplass, etablering av kjørbær gangveg til sjø i Litlevågen samt etablering av kommunalt avløpsanlegg med slamavskiller og utslippsledning til sjø. Tiltaket omfatter eiendommene gbnr 214/2, 214/114 og 214/118. Kommunal veg er etablert som en enfeltsvei med to kjøreretninger. Fartsgrensen på vegen er 50 km/t. Siktsone i avkjørsler skal ihht Vegnormal N100 være minimum 4 x 45 meter.

Vedtak:

Avkjørsel:

Samferdsel, veg-, vann- og avløp forvaltning vil, etter Veglova §§ 40-43, gi tillatelse til søknad om utvidet bruk av eksisterende avkjørsel fra kommunal veg Fyllingsnesvegen på følgende vilkår:

- Avkjørselen skal være opparbeidet slik at den oppfyller tekniske krav til avkjørsler som er fastsatt av vegdirektoratet i forskrift av 1964 om «almennelige regler om bygging og vedlikehold av avkjørsler fra offentlig veg», Veglova § 40-43, samt Vegnormal N100. Det er blant annet satt krav til geometrisk utforming av avkjørselen, sikt, svingradius ($r = 4\text{m}$), drenering under avkjørselen og at en skal kunne snu på egen grunn.
- Geometrisk utforming av avkjørselen skal være som vist i detaljtegninger. Der avkjørselen kommer ut fra Fyllingsnesvegen, må den utvides slik at kravet til svingradius på $r=4$ meter oppfylles. Skal man enten kjøre til høyre inn på avkjørselen eller til venstre ut fra avkjørselen, så er svingen altfor krapp. Dette må løses ved at den første delen av avkjørselen flyttes noen meter inn slik at denne svingen ikke blir så krapp som den er i dag.
- Sikt i avkjørselen er satt til minimum 4 x 45 meter. Siktsonen kan ikke nyttes til parkering eller hensetting av sikhindringer som er høyere enn 0,5m over kommunalt vegnivå.

Kravet gjelder også for vegetasjon. Siktsonen skal til enhver tid holdes vedlike av eier/bruker av avkjørselen.

- Under avkjørselen skal det legges ned dreneringsrør med en indre diameter på minimum 200 mm. Dreneringsrøret skal legges slik at overvann får fritt løp inn og ut av røret.
- En forutsetning for tillatelse til utvida bruk av avkjørselen er at det ligger føre godkjent tillatelse etter plan- og bygningsloven.
- Når avkjørselen er ferdig opparbeidet, skal kommunen ha melding om dette.

Søknadspåkt etter plan og bygningsloven:

Tiltaket kan være søknadspåktig etter plan og bygningsloven. Dette må avklares med byggesak. Evt. gebyr for behandling etter plan og bygningsloven følger av gjeldende gebyrforskrift.

Detaljteikning for avkøyrslø

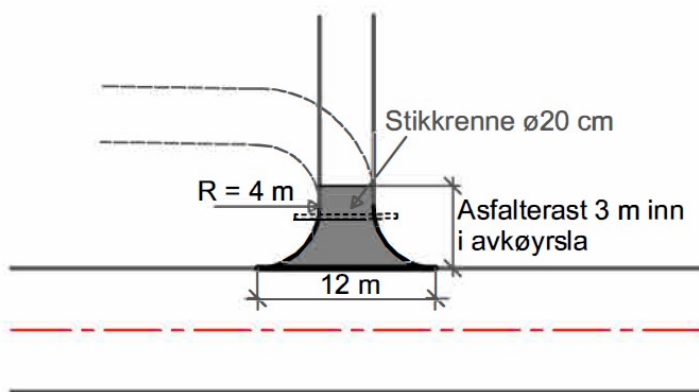

Lengdeprofil for avkøyrslø

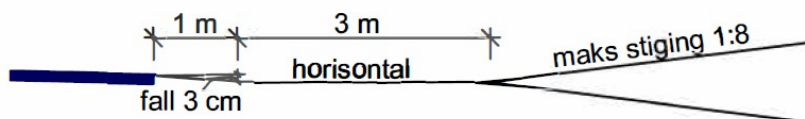

Figur 1 Detaljtegning for avkjørsel.

Byggegrense:

Samferdsel, veg-, vann- og avløp forvaltning vil, etter Veglova §30, gi dispensasjon til søknad om bygging nærmere enn 15m fra senter kommunal veg KV1110 – Fyllingsnesvegen på følgende krav:

- Det må forsikres om at fyllingsmassen til veg KV1110 – Fyllingsnesvegen forblir sikret under og etter byggingen av parkeringsplassen og avkjørselen slik at Fyllingsnesvegens fundament ikke blir svekket.

Klage

Vedtaket er et enkeltvedtak etter reglene i lov om offentlig forvaltning (fvl) jf. veglova § 11.

Vedtaket kan klages på til kommunen, jf. fvl. §§ 28-36. Klagefristen er 3 uker, jf. fvl § 29 (1). Det er nok at klagen er postlagt innen fristen går ut. Klagen skal sendes skriftlig til kommunen. I klagen skal det gå fram hva det blir

klaget på i vedtaket, og hvilke endringer en ønsker. Klagen skal grunngis. Før det kan reises søksmål om vedtaket er gyldig eller krav om erstatning, må behovet til å klage på vedtaket være nyttet fullt ut, jf. fvl. § 27b.

Mynde

Saken er behandlet og avgjort administrativt i medhold av delegert mynde, jf. kommunelova § 23 nr 4 og gjeldende delegasjonsreglement.

Bortfall av tillatelse

Er arbeidet med avkjørselen ikke satt i gang innen 3 år etter at tillatelsen er gitt, faller tillatelsen bort, jf. veglova § 40 4.ledd.

Med helsing
Alver kommune, Samferdsel, veg-, vatn- avløp-
forvaltning

Adrian David Olaussen
Rådgjevar

Dette dokumentet er elektronisk godkjent og har difor ingen signatur.

Mottakarar:

Alver kommune
Haugen Vva AS

Postboks 4 5906
Kanalveien 5 5068

Frekhaug
Bergen