

**SØKNAD OM
TILLATELSE TIL TILTAK**

OPPARBEIDING AV VA

**GNR. 137 / BNR. 28
LINDÅS KOMMUNE**

**Tiltakshaver:
REIGSTAD BYGG OG
EIGEDOM**

1. Søknad om tillatelse til tiltak

2. Nabovarsling

3. Situasjonsplan

4. Tegninger

5. Redegjørelser

**6. Erklæring om ansvarsretter /
gjennomføringsplan**

Søknad om tillatelse til tiltak

etter plan- og bygningsloven § 20-3, jf. § 20-1

 Rammetillatelse Ett-trinns søknadsbehandlingOppfylles vilkårene for 3 ukers saksbehandling, jf. § 21-7 annet ledd? Ja Nei**Erklæring om ansvarsrett for ansvarlig søker**foreligger sentral godkjenning? Ja NeiBerører tiltaket eksisterende eller fremtidige arbeidsplasser? Ja Nei

Hvis ja, skal samtykke innhentes fra Arbeidstilsynet før igangsetting av tiltaket. Byggblankett 5177 med vedlegg.

Berører tiltaket byggverk oppført før 1850, jf. Kulturminneloven § 25, andre ledd? Ja Nei

Hvis ja, skal uttalelse fra fylkeskommunen foreligge før igangsetting av tiltaket.

Opplysninger gitt i søknad eller vedlegg til søknaden vil bli registrert i matrikkelen.

Søknaden gjelder							
Eiendom/ byggested	Gnr. 137	Bnr. 28	Festnr.	Seksjonsnr.	Bygningsnr.	Bolignr.	Kommune LINDÅS
	Adresse Isdalstøbakken 81				Postnr. 5916	Poststed ISDALSTØ	
Planlagt bruk/formål	<input checked="" type="checkbox"/> Bolig	<input type="checkbox"/> Fritidsbolig	<input type="checkbox"/> Garasje	<input type="checkbox"/> Annet:	Beskriv		Bygn.typekode (jf. s. 2)
Tiltakets art pbl § 20-1 (flere kryss mulig)	Nye bygg og anlegg	<input type="checkbox"/> Nytt bygg *)	<input type="checkbox"/> Parkeringsplass *)	<input checked="" type="checkbox"/> Anlegg	<input type="checkbox"/> Veg	<input type="checkbox"/> Vesentlig terrenginngrep	
	Endring av bygg og anlegg	<input type="checkbox"/> Tilbygg, påbygg, underbygg *)			<input type="checkbox"/> Fasade		
		<input type="checkbox"/> Konstruksjon	<input type="checkbox"/> Reparasjon	<input type="checkbox"/> Ombygging	<input type="checkbox"/> Anlegg		
	Endring av bruk	<input type="checkbox"/> Bruksendring	<input type="checkbox"/> Vesentlig endring av tidligere drift				
	Riving	<input type="checkbox"/> Hele bygg *)	<input type="checkbox"/> Deler av bygg *)	<input type="checkbox"/> Anlegg			
	Bygn.tekn. installasj.**)	<input type="checkbox"/> Nyanlegg *)	<input type="checkbox"/> Endring	<input type="checkbox"/> Reparasjon			
	Endring av bruksenhet i bolig	<input type="checkbox"/> Oppdeling	<input type="checkbox"/> Sammenføyning				
	Innhegning, skilt	<input type="checkbox"/> Innhegning mot veg	<input type="checkbox"/> Reklame, skilt, innretning e.l.				
*) Byggblankett 5175 fylles ut og vedlegges. (Vedlegg gruppe A)				**) Gjelder kun når installasjonen ikke er en del av et større tiltak.			

Vedlegg			
Beskrivelse av vedlegg	Gruppe	Nr. fra – til	Ikke relevant
Opplysninger om ytre rammer og bygningsspesifikasjon for tiltaket (Byggblankett 5175)	A	-	<input checked="" type="checkbox"/>
Dispensasjonssøknad (begrunnelse/vedtak) (pbl kap. 19)	B	-	<input checked="" type="checkbox"/>
Nabovarsling (Kvittering for nabovarsel/Opplysninger gitt i nabovarsel/nabomerknader/kommentarer til nabomerknader)	C	1 – 1	<input type="checkbox"/>
Situasjonsplan, avkjørselsplan bygning/eiendom	D	1 – 1	<input type="checkbox"/>
Tegninger	E	1 – 1	<input type="checkbox"/>
Redegjørelser/kart	F	1 – 1	<input type="checkbox"/>
Erklæring om ansvarsrett/gjennomføringsplan	G	1 – 2	<input type="checkbox"/>
Boligspesifikasjon i Matrikkelen	H	-	<input checked="" type="checkbox"/>
Uttalelse/vedtak fra annen offentlig myndighet	I	-	<input checked="" type="checkbox"/>
Andre vedlegg	Q	-	<input checked="" type="checkbox"/>

Erklæring og underskrift			
Ansvarlig søker bekrefter at hele tiltaket belegges med ansvar, og dekker kravene i henhold av plan- og bygningsloven. En er kjent med reglene om straff og sanksjoner i pbl kap. 32 og at det kan medføre reaksjoner dersom det gis uriktige opplysninger. Foretaket forplikter seg til å stille med nødvendig kompetanse i tiltaket, jf. SAK10 kap. 10 og 11.			
Ansvarlig søker for tiltaket		Tiltakshaver	
Foretak Arkoconsult As	Org.nr. 997089782	Navn Reigstad Bygg og Eigedom AS	
Adresse Postboks 103		Adresse Osterfjordvegen 124	
Postnr. 5291	Poststed VALESTRANDSFOSSEN	Postnr. 5914	Poststed ISDALSTØ
Kontaktperson Tom Sivertsen	Telefon 56390003	Mobiltelefon 92297292	Eventuelt organisasjonsnummer 982231345
E-post post@arkoconsult.no		E-post post@reigstadbygg.no	
Telefon (dagtid) 92608236			
Dato 20.04.2016	Underskrift 		Dato 20.04.2016
Underskrift 		Underskrift 	
Gjentas med blokkbokstaver TOM ANDRE SIVERTSEN		Gjentas med blokkbokstaver KJELL REIGSTAD	

Vedlegg nr.
C - 1



Opplysninger gitt i nabovarsel sendes kommunen sammen med søknaden

(Gjenpart av nabovarsel)
Pbl § 21-3

Tiltak på eiendommen:						
Gnr.	Bnr.	Festenr.	Seksjonsnr.	Eiendommens adresse	Postnr.	Poststed
137	28			Alverneset	5914	ISDALSTØ
Eier/fester				Kommune		
Reigstad bygg og eigedom as				Lindås kommune		

Det varsles herved om						
<input type="checkbox"/> Nybygg	<input checked="" type="checkbox"/> Anlegg	<input type="checkbox"/> Endring av fasade	<input type="checkbox"/> Riving			
<input type="checkbox"/> Påbygg/tilbygg	<input type="checkbox"/> Skilt/reklame	<input type="checkbox"/> Innhegning mot veg	<input type="checkbox"/> Bruksendring			
<input type="checkbox"/> Midlertidig bygning, konstruksjon eller anlegg	<input type="checkbox"/> Antennesystem	<input type="checkbox"/> Oppretting/endring av matrikkelenhet (eiendomsdeling) eller bortfeste	<input type="checkbox"/> Annet			
Dispensasjon etter plan- og bygningsloven kapittel 19						
<input type="checkbox"/> Plan- og bygningsloven med forskrifter	<input type="checkbox"/> Kommunale vedtekter	<input type="checkbox"/> Arealplaner	<input type="checkbox"/> Vegloven	Vedlegg nr. B -		

Arealdisponering		
Søtt kryss for gjeldende plan		
<input type="checkbox"/> Arealdel av kommuneplan	<input checked="" type="checkbox"/> Reguleringsplan	<input type="checkbox"/> Bebyggelsesplan
Navn på plan		
1263-201402 Alverneset		

Beskriv nærmere hva nabovarslet gjelder	
Nabovarslet gjeld Byggesak/byggemelding av:	
1. Regulert veg og	
2. VA-anlegg (vatn, avløp) for Alverneset	
Vedlegg nr. Q -	

Spørsmål vedrørende nabovarsel rettes til			
Foretak/tiltakshaver			
Reigstad Bygg og Eigedom as			
Kontaktperson, navn	E-post	Telefon	Mobil
Kjell Reigstad	post@reigstadbygg.no	977 47 964	92608235
Søknaden kan ses på hjemmeside: (ikke obligatorisk):			

Merknader sendes til			
Eventuelle merknader skal være mottatt innen 2 uker etter at dette varsel er sendt. Ansvarlig søker/tiltakshaver skal sammen med søknad sende innkomne merknader og redegjøre for ev. endringer.			
Navn		Postadresse	
Reigstad Bygg og Eigedom as		Osterfjordvegen 124	
Postnr.	Poststed	E-post	
5914	ISDALSTØ	post@reigstadbygg.no	

Følgende vedlegg er sendt med nabovarslet			
Beskrivelse av vedlegg	Gruppe	Nr. fra - til	Ikke relevant
Dispensasjonssøknad/vedtak	B	—	<input type="checkbox"/>
Situasjonsplan	D	1 - 1	<input type="checkbox"/>
Tegninger snitt, fasade	E	1 - 3	<input type="checkbox"/>
Andre vedlegg	Q	—	<input type="checkbox"/>

Underskrift		
Tilsvarende opplysninger med vedlegg er sendt i nabovarsel til berørte naboer og gjenboere. Mottagere av nabovarsel fremgår av kvittering for nabovarsel.		
Sied	Dato	Underskrift ansvarlig søker eller tiltakshaver
	24.02.2016	
		Gjentas med blokkbokstaver KJELL REIGSTAD

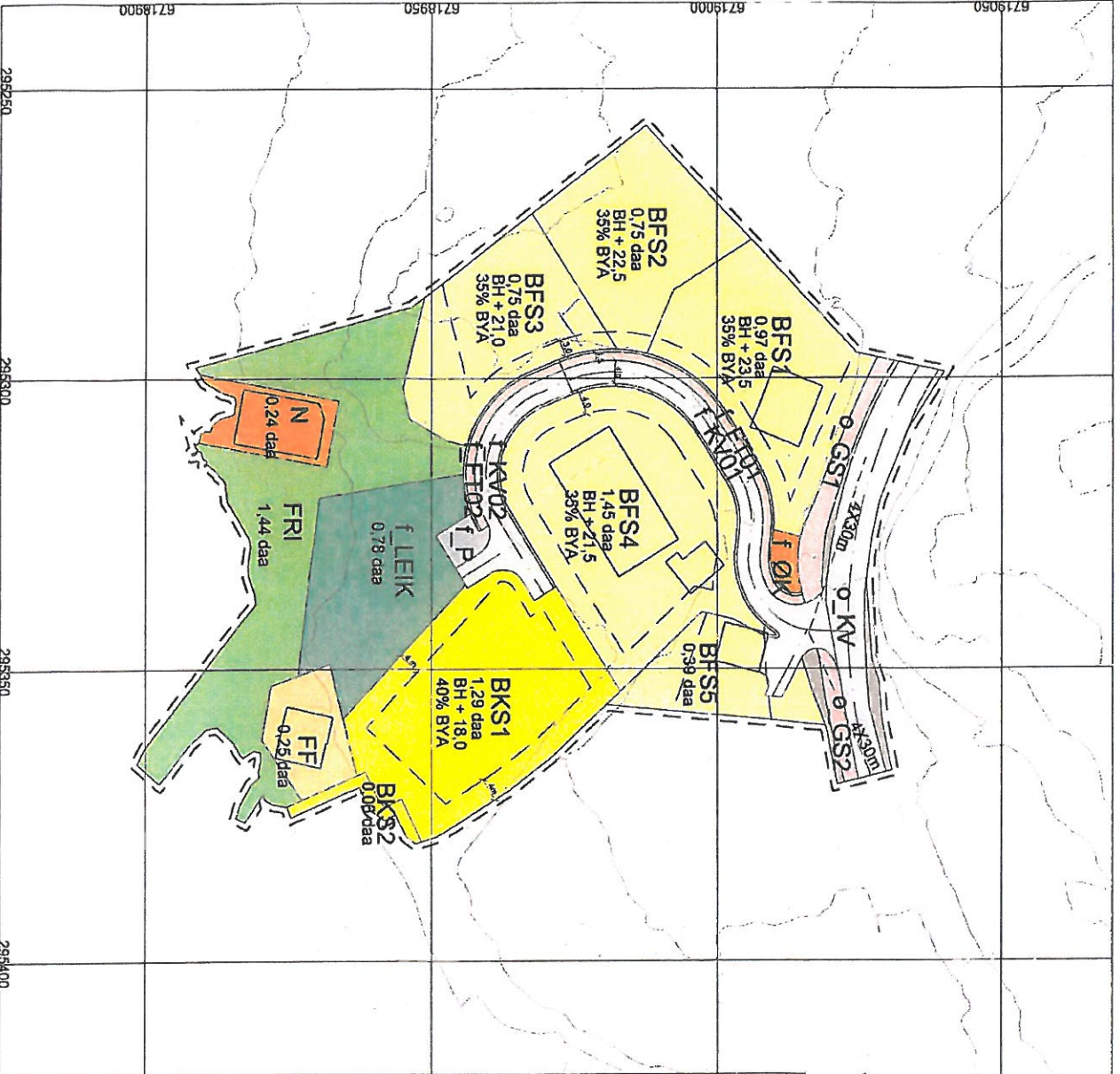

D-1
Regulerings
plan 2

Teknikforklaring

AREALFORMUL, PBL § 13-8

- Bygheromske og anlegg (PBL § 13-8, nr. 1)
- Forsikringskade erstatningsbygg (1111)
- Kommunalt samfunnsbygg (1112)
- Feltholbygning - boligblokk (1121)
- Øvrige kommunalebygg (1500)
- Uttømmingsanlegg (1501)
- Uttømmingsanlegg (1502)

- Samløpsskiltning og statisk konstruksjon (PBL § 13-8, nr. 2)
- Kjeller (PBL § 13-8, nr. 3)
- Foran (PBL § 13-8, nr. 4)
- Genoplysnings (PBL § 13-8, nr. 5)
- Anden vegbygnings - bestilte anlegg (PBL § 13-8, nr. 6)
- Føtteroplysnings (PBL § 13-8, nr. 7)
- Generelt (PBL § 13-8, nr. 8)
- Festnings (PBL § 13-8, nr. 9)

Plan 1: 1:500
Plan 2: 1:200

JURDISKE TENKTE, LINJE OG PUNKTNUMBUL

- Utvalgte av planens regulerings
- (Ved 1 meter under jords overflate)
- Reduserte sammentrekning med grunnlinjer
- Føtteroplysnings
- Opplysnings (1211)
- Område av reguleringsplan (PBL § 13-8, nr. 1)
- Reguleringsplan (1221)
- Føtteroplysnings (1222)
- Malte (1223)

REGULERING

- Godekvalitet (1224)
- Godekvalitet (1225)
- Godekvalitet (1226)
- Godekvalitet (1227)
- Godekvalitet (1228)
- Godekvalitet (1229)
- Godekvalitet (1230)
- Godekvalitet (1231)
- Godekvalitet (1232)
- Godekvalitet (1233)
- Godekvalitet (1234)
- Godekvalitet (1235)
- Godekvalitet (1236)
- Godekvalitet (1237)
- Godekvalitet (1238)
- Godekvalitet (1239)
- Godekvalitet (1240)
- Godekvalitet (1241)
- Godekvalitet (1242)
- Godekvalitet (1243)
- Godekvalitet (1244)
- Godekvalitet (1245)
- Godekvalitet (1246)
- Godekvalitet (1247)
- Godekvalitet (1248)
- Godekvalitet (1249)
- Godekvalitet (1250)
- Godekvalitet (1251)
- Godekvalitet (1252)
- Godekvalitet (1253)
- Godekvalitet (1254)
- Godekvalitet (1255)
- Godekvalitet (1256)
- Godekvalitet (1257)
- Godekvalitet (1258)
- Godekvalitet (1259)
- Godekvalitet (1260)
- Godekvalitet (1261)
- Godekvalitet (1262)
- Godekvalitet (1263)
- Godekvalitet (1264)
- Godekvalitet (1265)
- Godekvalitet (1266)
- Godekvalitet (1267)
- Godekvalitet (1268)
- Godekvalitet (1269)
- Godekvalitet (1270)
- Godekvalitet (1271)
- Godekvalitet (1272)
- Godekvalitet (1273)
- Godekvalitet (1274)
- Godekvalitet (1275)
- Godekvalitet (1276)
- Godekvalitet (1277)
- Godekvalitet (1278)
- Godekvalitet (1279)
- Godekvalitet (1280)
- Godekvalitet (1281)
- Godekvalitet (1282)
- Godekvalitet (1283)
- Godekvalitet (1284)
- Godekvalitet (1285)
- Godekvalitet (1286)
- Godekvalitet (1287)
- Godekvalitet (1288)
- Godekvalitet (1289)
- Godekvalitet (1290)
- Godekvalitet (1291)
- Godekvalitet (1292)
- Godekvalitet (1293)
- Godekvalitet (1294)
- Godekvalitet (1295)
- Godekvalitet (1296)
- Godekvalitet (1297)
- Godekvalitet (1298)
- Godekvalitet (1299)
- Godekvalitet (1300)
- Godekvalitet (1301)
- Godekvalitet (1302)
- Godekvalitet (1303)
- Godekvalitet (1304)
- Godekvalitet (1305)
- Godekvalitet (1306)
- Godekvalitet (1307)
- Godekvalitet (1308)
- Godekvalitet (1309)
- Godekvalitet (1310)
- Godekvalitet (1311)
- Godekvalitet (1312)
- Godekvalitet (1313)
- Godekvalitet (1314)
- Godekvalitet (1315)
- Godekvalitet (1316)
- Godekvalitet (1317)
- Godekvalitet (1318)
- Godekvalitet (1319)
- Godekvalitet (1320)
- Godekvalitet (1321)
- Godekvalitet (1322)
- Godekvalitet (1323)
- Godekvalitet (1324)
- Godekvalitet (1325)
- Godekvalitet (1326)
- Godekvalitet (1327)
- Godekvalitet (1328)
- Godekvalitet (1329)
- Godekvalitet (1330)
- Godekvalitet (1331)
- Godekvalitet (1332)
- Godekvalitet (1333)
- Godekvalitet (1334)
- Godekvalitet (1335)
- Godekvalitet (1336)
- Godekvalitet (1337)
- Godekvalitet (1338)
- Godekvalitet (1339)
- Godekvalitet (1340)
- Godekvalitet (1341)
- Godekvalitet (1342)
- Godekvalitet (1343)
- Godekvalitet (1344)
- Godekvalitet (1345)
- Godekvalitet (1346)
- Godekvalitet (1347)
- Godekvalitet (1348)
- Godekvalitet (1349)
- Godekvalitet (1350)
- Godekvalitet (1351)
- Godekvalitet (1352)
- Godekvalitet (1353)
- Godekvalitet (1354)
- Godekvalitet (1355)
- Godekvalitet (1356)
- Godekvalitet (1357)
- Godekvalitet (1358)
- Godekvalitet (1359)
- Godekvalitet (1360)
- Godekvalitet (1361)
- Godekvalitet (1362)
- Godekvalitet (1363)
- Godekvalitet (1364)
- Godekvalitet (1365)
- Godekvalitet (1366)
- Godekvalitet (1367)
- Godekvalitet (1368)
- Godekvalitet (1369)
- Godekvalitet (1370)
- Godekvalitet (1371)
- Godekvalitet (1372)
- Godekvalitet (1373)
- Godekvalitet (1374)
- Godekvalitet (1375)
- Godekvalitet (1376)
- Godekvalitet (1377)
- Godekvalitet (1378)
- Godekvalitet (1379)
- Godekvalitet (1380)
- Godekvalitet (1381)
- Godekvalitet (1382)
- Godekvalitet (1383)
- Godekvalitet (1384)
- Godekvalitet (1385)
- Godekvalitet (1386)
- Godekvalitet (1387)
- Godekvalitet (1388)
- Godekvalitet (1389)
- Godekvalitet (1390)
- Godekvalitet (1391)
- Godekvalitet (1392)
- Godekvalitet (1393)
- Godekvalitet (1394)
- Godekvalitet (1395)
- Godekvalitet (1396)
- Godekvalitet (1397)
- Godekvalitet (1398)
- Godekvalitet (1399)
- Godekvalitet (1400)

Reguleringsplan med tilhørende foresøgn for

REGISTRAD BYGG OG EIGEDOM AS
 Detaljregulering Alvarneset
 Lunds kommune, gnr. 137 bnr. 28 m.fl.

Saluttsendring	Plan- og bygningstyper	Dato	Dato planlagt	Dato foresøgn
Opprett vedtak		03.12.2014		
Kommunalt oppsett				
Utgitt beslutning, vedtak				
Omstilling av plan, m. ut				
Zonings endring, vedtak				
Kommunalt vedtak (reguleringsplan)				

Plan utarbeidet av
arkoconsult
 ARKOCONSULT AS

Plannummer: 1343/2014/000
 Planstatus: Detaljregulering
 Dato vedtak: 20.11.2015

Stedfesting om at planen er i samsvar med beredegjort tiltak

HOH.

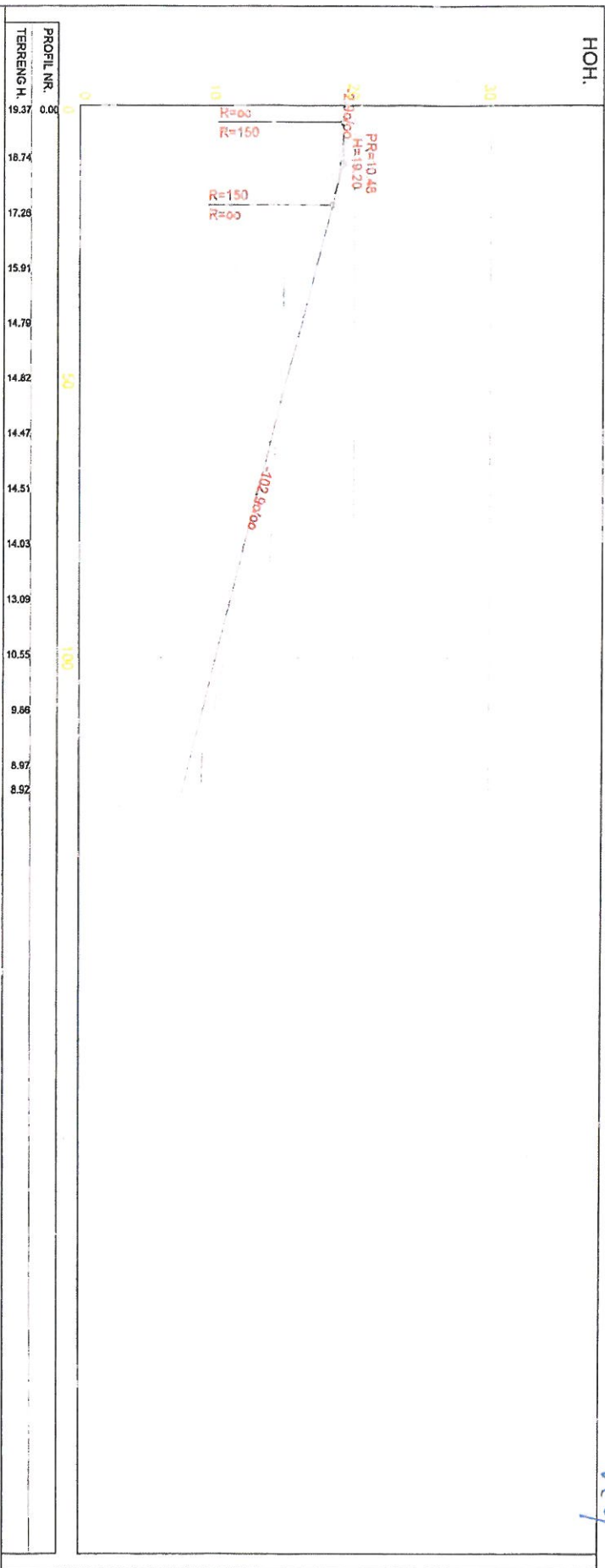

f_kv01

E-2 Lengdeplan Veg

REV.	DESCRIPTION	DATE/SKJ
	REI GSTAD BYGG OG EIGEDOM AS ALYERNESET, VVA	
	LENGDEPROFIL	
	DRAGNING NO: 13514069A11	
	PROJECT NO: 20.4009	
	RESPONDANTE	
	SCALE: 1:500(200)	FORMAT: A2
	DRAWN: NNT	DATE: 12.02.16
	CHECKED:	DATE:

arkoconsult
 ARKOCONSULT AS, Postboks 102, 591 Vikland,
 Tel: 56390003 - Fax: 56191130 - Mob: 95241511
 Mail: post@arkoconsult.no - Orgnr.: 997089722 VVA

NOTE
 * PART OF DRAWING MAY NOT BE SHOWN IN SCALE
 * DO NOT TAKE MEASURES ON DRAWING
 * ONLY RELY ON GIVEN DIMENSIONS

A CREDENTIALED INTERNATIONAL FIRM HAS DRAWING
 TO THE PROPERTY OF ARKOCONSULT AS. THE
 DRAWING IS THE PROPERTY OF ARKOCONSULT AS
 AND IS NOT TO BE REPRODUCED OR TRANSMITTED IN
 ANY FORM OR BY ANY MEANS, ELECTRONIC OR
 MECHANICAL, INCLUDING PHOTOCOPYING, RECORDING,
 OR BY ANY INFORMATION STORAGE AND RETRIEVAL
 SYSTEM, WITHOUT THE WRITTEN PERMISSION OF
 ARKOCONSULT AS.

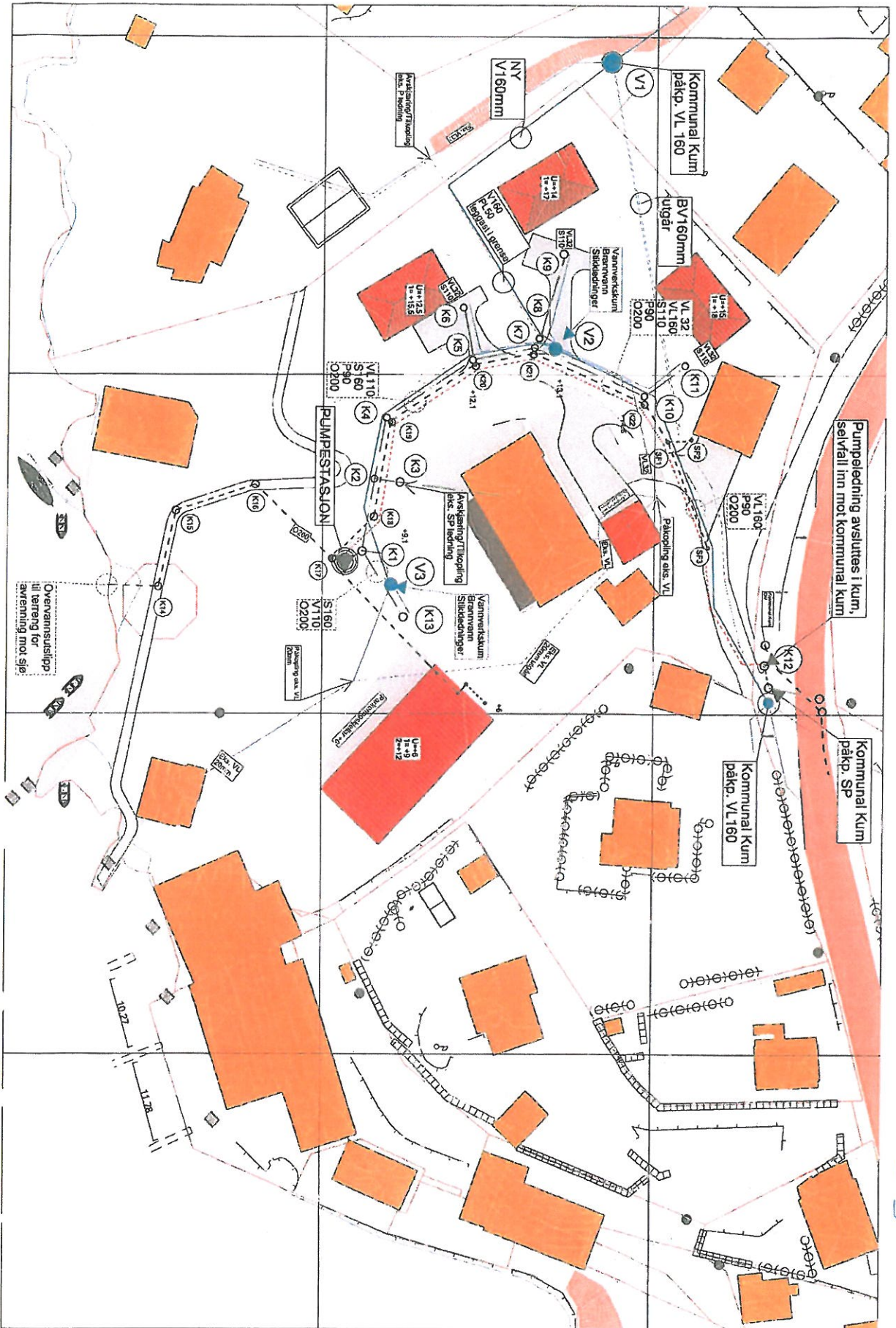

E-3
 V4-1144

Kvittering for nabovarsel sendes kommunen sammen med søknaden

Nabovarsel kan enten sendes som rekommandert sending, overleveres personlig mot kvittering eller sendes på e-post mot kvittering. Med kvittering for mottatt e-post menes en e-post fra nabo/gjenboer som bekrefter å ha mottatt nabovarselet. Ved personlig overlevering vil signatur gjelde som bekreftelse på at varselet er mottatt. Det kan også signeres på at man gir samtykke til tiltaket.

Tiltaket gjelder							
Elendom/ byggested	Gnr.	Bnr.	Festenr.	Seksjonsnr.	Bygningsnr.	Bolignr.	Kommune
	137	28					Lindås kommune
	Adresse				Postnr.	Poststed	
Alverneset				5914	ISDALSTØ		

Følgende naboer har mottatt eller fått rek. sending av vedlagte nabovarsel med tilhørende vedlegg:

Nabo-/gjenboereiendom				Eier/fester av nabo-/gjenboereiendom			
Gnr.	Bnr.	Festenr.	Seksjonsnr.	Eiers/festers navn		Dato sendt e-post	
137	87, 259			Aage Vigleik Nyhammer		24/2-2016	
Adresse				Adresse		Kvittering vedlegges	
Alverneset/Isdal				Kubbaleitet 18			
Postnr.	Poststed			Postnr.	Poststed		Poststedets reg.nr.
5916	ISDALSTØ			5916	ISDALSTØ		
Personlig kvittering for		Dato	Sign.	Personlig kvittering for		Dato	Sign.
<input type="checkbox"/> mottatt varsel				<input type="checkbox"/> samtykke til tiltaket			

Nabo-/gjenboereiendom				Eier/fester av nabo-/gjenboereiendom			
Gnr.	Bnr.	Festenr.	Seksjonsnr.	Eiers/festers navn		Dato sendt e-post	
137	220			Wenche og Arne Johan Egge		24/2-2016	
Adresse				Adresse		Kvittering vedlegges	
Alverneset 4				Alverneset 4			
Postnr.	Poststed			Postnr.	Poststed		Poststedets reg.nr.
5916	ISDALSTØ			5916	ISDALSTØ		
Personlig kvittering for		Dato	Sign.	Personlig kvittering for		Dato	Sign.
<input type="checkbox"/> mottatt varsel				<input type="checkbox"/> samtykke til tiltaket			

Nabo-/gjenboereiendom				Eier/fester av nabo-/gjenboereiendom			
Gnr.	Bnr.	Festenr.	Seksjonsnr.	Eiers/festers navn		Dato sendt e-post	
137	288			Marianne og Per Thorgersen		24/2-2016	
Adresse				Adresse		Kvittering vedlegges	
Alverneset 10				Alverneset 10			
Postnr.	Poststed			Postnr.	Poststed		Poststedets reg.nr.
5916	ISDALSTØ			5916	ISDALSTØ		
Personlig kvittering for		Dato	Sign.	Personlig kvittering for		Dato	Sign.
<input type="checkbox"/> mottatt varsel				<input type="checkbox"/> samtykke til tiltaket			

Nabo-/gjenboereiendom				Eier/fester av nabo-/gjenboereiendom			
Gnr.	Bnr.	Festenr.	Seksjonsnr.	Eiers/festers navn		Dato sendt e-post	
137	41			Ole Isdal		24/2-2016	
Adresse				Adresse		Kvittering vedlegges	
Isdalstøbakken 91				Isdalstøbakken 91			
Postnr.	Poststed			Postnr.	Poststed		Poststedets reg.nr.
5916	ISDALSTØ			5916	ISDALSTØ		
Personlig kvittering for		Dato	Sign.	Personlig kvittering for		Dato	Sign.
<input type="checkbox"/> mottatt varsel				<input type="checkbox"/> samtykke til tiltaket			

Nabo-/gjenboereiendom				Eier/fester av nabo-/gjenboereiendom			
Gnr.	Bnr.	Festenr.	Seksjonsnr.	Eiers/festers navn		Dato sendt e-post	
137	173, 287			Liv Berit Ones og Terje Dale			
Adresse				Adresse		Kvittering vedlegges	
Alverneset 18				Røfjellsvegen 37			
Postnr.	Poststed			Postnr.	Poststed		Poststedets reg.nr.
5916	ISDALSTØ			5918	FREKHAUG		
Personlig kvittering for		Dato	Sign.	Personlig kvittering for		Dato	Sign.
<input type="checkbox"/> mottatt varsel				<input type="checkbox"/> samtykke til tiltaket			

Denne del klistres på kvittering
RR 1596 0277 1 NO

Det er per dags dato innlevert rekommandert sending til ovennevnte adressater.

Samlet antall sendinger: 12 Sign.

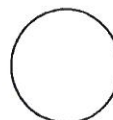

Kvittering for nabovarsel sendes kommunen sammen med søknaden

Nabovarsel kan enten sendes som rekommandert sending, overleveres personlig mot kvittering eller sendes på e-post mot kvittering. Med kvittering for mottatt e-post menes en e-post fra nabo/gjenboer som bekrefter å ha mottatt nabovarslet. Ved personlig overlevering vil signatur gjelde som bekreftelse på at varslet er mottatt. Det kan også signeres på at man gir samtykke til tiltaket.

Tiltaket gjelder							
Eiendom/ byggested	Gnr.	Bnr.	Festenr.	Seksjonsnr.	Bygningsnr.	Bolignr.	Kommune
	137	28					Lindås kommune
	Adresse				Postnr.	Poststed	
	Alverneset				5914	ISDALSTØ	

Følgende naboer har mottatt eller fått rek. sending av vedlagte nabovarsel med tilhørende vedlegg:

Nabo-/gjenboereiendom				Eier/fester av nabo-/gjenboereiendom			
Gnr.	Bnr.	Festenr.	Seksjonsnr.	Eiers/festers navn	Dato sendt e-post		
137	37			Sverre Dagfinn Vabø og Sonja Norma Paula Vabø	Denne del klistres på kvittering RR 1596 0260 8 NO		
Adresse				Adresse	Kvittering vedlegges		
Isdalstøbakken 46				Helleveien 267 H			
Postnr.		Poststed		Postnr.	Poststed		
5916		ISDALSTØ		5039	BERGEN		
Poststedets reg.nr.							
Personlig kvittering for		Dato	Sign.	Personlig kvittering for		Dato	Sign.
<input type="checkbox"/> mottatt varsel				<input type="checkbox"/> samtykke til tiltaket			

Nabo-/gjenboereiendom				Eier/fester av nabo-/gjenboereiendom			
Gnr.	Bnr.	Festenr.	Seksjonsnr.	Eiers/festers navn	Dato sendt e-post		
137	36			Velaug Kristi Holmås	Denne del klistres på kvittering RR 1596 0279 9 NO		
Adresse				Adresse	Kvittering vedlegges		
Isdalstøbakken 28				Isdalstøbakken 28			
Postnr.		Poststed		Postnr.	Poststed		
5916		ISDALSTØ		5916	ISDALSTØ		
Poststedets reg.nr.							
Personlig kvittering for		Dato	Sign.	Personlig kvittering for		Dato	Sign.
<input type="checkbox"/> mottatt varsel				<input type="checkbox"/> samtykke til tiltaket			

Nabo-/gjenboereiendom				Eier/fester av nabo-/gjenboereiendom			
Gnr.	Bnr.	Festenr.	Seksjonsnr.	Eiers/festers navn	Dato sendt e-post		
137	484			Truls Thorgersen	24/2-2016		
Adresse				Adresse	Kvittering vedlegges		
Alverneset 14				Alverneset 14			
Postnr.		Poststed		Postnr.	Poststed		
5916		ISDALSTØ		5916	ISDALSTØ		
Poststedets reg.nr.							
Personlig kvittering for		Dato	Sign.	Personlig kvittering for		Dato	Sign.
<input type="checkbox"/> mottatt varsel				<input type="checkbox"/> samtykke til tiltaket			

Nabo-/gjenboereiendom				Eier/fester av nabo-/gjenboereiendom			
Gnr.	Bnr.	Festenr.	Seksjonsnr.	Eiers/festers navn	Dato sendt e-post		
137	165			Terje Håkon Vedå	Denne del klistres på kvittering RR 1596 0278 5 NO		
Adresse				Adresse	Kvittering vedlegges		
Isdalstøbaken 50				Orrhøyen 25			
Postnr.		Poststed		Postnr.	Poststed		
5916		ISDALSTØ		5918	FREKHAUG		
Poststedets reg.nr.							
Personlig kvittering for		Dato	Sign.	Personlig kvittering for		Dato	Sign.
<input type="checkbox"/> mottatt varsel				<input type="checkbox"/> samtykke til tiltaket			

Nabo-/gjenboereiendom				Eier/fester av nabo-/gjenboereiendom			
Gnr.	Bnr.	Festenr.	Seksjonsnr.	Eiers/festers navn	Dato sendt e-post		
137	776			Lindås kommune v/eigedomsavdeling	24/2-2016		
Adresse				Adresse	Kvittering vedlegges		
Isdalstøbakken (VEG)				Felles postmottak Kvernhusmyrane 20			
Postnr.		Poststed		Postnr.	Poststed		
5916		ISDALSTØ		5914	ISDALSTØ		
Poststedets reg.nr.							
Personlig kvittering for		Dato	Sign.	Personlig kvittering for		Dato	Sign.
<input type="checkbox"/> mottatt varsel				<input type="checkbox"/> samtykke til tiltaket			

Det er per dags dato innlevert rekommandert sending til ovennevnte adressater.

Samlet antall sendinger: 24

Sign.

Kristin Vang  124612 Dato: 24/2-16 nu

Vedlegg C - 2	Side 3	- av 3
------------------	-----------	-----------



Kvittering for nabovarsel sendes kommunen sammen med søknaden

Nabovarsel kan enten sendes som rekommandert sending, overleveres personlig mot kvittering eller sendes på e-post mot kvittering. Med kvittering for mottatt e-post menes en e-post fra nabo/gjenboer som bekrefter å ha mottatt nabovarslet. Ved personlig overlevering vil signatur gjelde som bekreftelse på at varslet er mottatt. Det kan også signeres på at man gir samtykke til tiltaket.

Tiltaket gjelder							
Eiendom/ byggested	Gnr.	Bnr.	Festenr.	Seksjonsnr.	Bygningsnr.	Bolignr.	Kommune
	137	28					Lindås kommune
	Adresse Alverneset				Postnr.	Poststed ISDALSTØ	
					5914		

Følgende naboer har mottatt eller fått rek. sending av vedlagte nabovarsel med tilhørende vedlegg:

Nabo-/gjenboerielendom				Eier/fester av nabo-/gjenboerielendom			
Gnr.	Bnr.	Festenr.	Seksjonsnr.	Eiers/festers navn	Dato sendt e-post		
137	31			Villanger Eiendom as	24/2-2016		
Adresse Isdalstøbakken 99				Adresse Kvassnesvegen 45			
Postnr. Poststed 5916 ISDALSTØ				Postnr. Poststed 5914 ISDALSTØ			
Poststedets reg.nr.							
Personlig kvittering for		Dato	Sign.	Personlig kvittering for		Dato	Sign.
<input type="checkbox"/> mottatt varsel				<input type="checkbox"/> samtykke til tiltaket			

Nabo-/gjenboerielendom				Eier/fester av nabo-/gjenboerielendom			
Gnr.	Bnr.	Festenr.	Seksjonsnr.	Eiers/festers navn	Dato sendt e-post		
137	16			Reidun Isdal	24/2-2016		
Adresse Isdalstøbakken 105				Adresse Isdalstøbakken 105			
Postnr. Poststed 5916 ISDALSTØ				Postnr. Poststed 5916 ISDALSTØ			
Poststedets reg.nr.							
Personlig kvittering for		Dato	Sign.	Personlig kvittering for		Dato	Sign.
<input type="checkbox"/> mottatt varsel				<input type="checkbox"/> samtykke til tiltaket			

Nabo-/gjenboerielendom				Eier/fester av nabo-/gjenboerielendom			
Gnr.	Bnr.	Festenr.	Seksjonsnr.	Eiers/festers navn	Dato sendt e-post		
Adresse				Adresse			
Postnr. Poststed				Postnr. Poststed			
Poststedets reg.nr.							
Personlig kvittering for		Dato	Sign.	Personlig kvittering for		Dato	Sign.
<input type="checkbox"/> mottatt varsel				<input type="checkbox"/> samtykke til tiltaket			

Nabo-/gjenboerielendom				Eier/fester av nabo-/gjenboerielendom			
Gnr.	Bnr.	Festenr.	Seksjonsnr.	Eiers/festers navn	Dato sendt e-post		
Adresse				Adresse			
Postnr. Poststed				Postnr. Poststed			
Poststedets reg.nr.							
Personlig kvittering for		Dato	Sign.	Personlig kvittering for		Dato	Sign.
<input type="checkbox"/> mottatt varsel				<input type="checkbox"/> samtykke til tiltaket			

Nabo-/gjenboerielendom				Eier/fester av nabo-/gjenboerielendom			
Gnr.	Bnr.	Festenr.	Seksjonsnr.	Eiers/festers navn	Dato sendt e-post		
Adresse				Adresse			
Postnr. Poststed				Postnr. Poststed			
Poststedets reg.nr.							
Personlig kvittering for		Dato	Sign.	Personlig kvittering for		Dato	Sign.
<input type="checkbox"/> mottatt varsel				<input type="checkbox"/> samtykke til tiltaket			

Det er per dags dato innlevert rekommandert sending til ovennevnte adressater.

Samlet antall sendinger: 12 Sign.

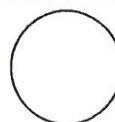

Fra: Aage Vagleik Nyhammer <aagevn@yahoo.no>
Til: "kjell@reigstadbygg.no" <kjell@reigstadbygg.no>
Emne: Re: Nabovarsel- Regulert veg og VA-anlegg for Alverneset gbnr 137/28
Dato: Wed, 24 Feb 2016 22:21:39 +0000 (UTC)

Mottatt

Aage Vagleik Nyhammer

[Sent from Yahoo Mail for iPad](#)

On onsdag, februar 24, 2016, 3:34 pm, kjell@reigstadbygg.no <kjell@reigstadbygg.no> wrote:

Nabovarsel Aage Vagleik Nyhammer

Hei igjen Aage Vagleik

Her følger Nabovarsel for tiltak innan reguleringsplan Alverneset gbnr 137/28.

Varselet gjeld veg og VA-anlegg

Vi skal i denne omgang byggemelde regulert veg og VA (vatn/avløp)- anlegget innan bustadfeltet. Tiltaka er i samsvar med reguleringsplanen.

Vi ønsker stadfesting på at du har motteke dette varselet.

Det er tilstrekkeleg å svare "mottatt" på denne eposten.

Ta kontakt om noko er uklart.

med helsing

Kjell Reigstad

Reigstad bygg og Elgedom as

Dirtlf: [977 47 964](tel:97747964)

Epost: Kjell@reigstadbygg.no

Helmeside: www.reigstadbygg.no

Fra: Arne <ajegge@broadpark.no>
Til: "kjell@reigstadbygg.no" <kjell@reigstadbygg.no>
Emne: SV: Nabovarsel- Regulert veg og VA-anlegg for Alverneset gbnr 137/28
Dato: Wed, 24 Feb 2016 16:56:37 +0100

Mottatt 24.02

Mvh Arne

Sendt fra [E-post](#) for Windows 10

Fra: kjell@reigstadbygg.no
Sendt: onsdag 24. februar 2016 kl. 15.32
Til: ajegge@broadpark.no
Emne: Nabovarsel- Regulert veg og VA-anlegg for Alverneset gbnr 137/28

Nabovarsel Wenche og Arne Johan Egge

Hei igjen Arne Johan

Her følger Nabovarsel for tiltak innan reguleringsplan Alverneset gbnr 137/28.

Varselet gjeld veg og VA-anlegg

Vi skal i denne omgang byggemelde regulert veg og VA (vatn/avløp)- anlegget innan bustadfeltet.

Tiltaka er i samsvar med reguleringsplanen.

Vi ønsker stadfesting på at du har motteke dette varselet.

Det er tilstrekkeleg å svare "mottatt" på denne eposten.

Ta kontakt om noko er uklart.

med helsing

Kjell Reigstad

Reigstad bygg og Eigedom as
Dir: 977 47 964
Epost: Kjell@reigstadbygg.no
Heimeside: www.reigstadbygg.no

Fra: Per Thorgersen <pert@statoil.com>
Til: "kjell@reigstadbygg.no" <kjell@reigstadbygg.no>
Emne: RE: Nabovarsel- Regulert veg og VA-anlegg for Alverneset gbnr 137/28
Dato: Wed, 24 Feb 2016 14:35:25 +0000

Mottatt.

Mvh
Per

From: kjell@reigstadbygg.no [mailto:kjell@reigstadbygg.no]
Sent: 24. februar 2016 15:30
To: Per Thorgersen
Subject: Nabovarsel- Regulert veg og VA-anlegg for Alverneset gbnr 137/28

Nabovarsel Marianne og Per Thorgersen

Hei igjen Per

Her følger Nabovarsel for tiltak innan reguleringsplan Alverneset gbnr 137/28.

Varselet gjeld veg og VA-anlegg

Vi skal i denne omgang byggemelde regulert veg og VA (vatn/avløp)- anlegget innan bustadfeltet.

Tiltaka er i samsvar med reguleringsplanen.

Vi ønskjer stadfesting på at du har motteke dette varselet.

Det er tilstrekkeleg å svare "mottatt" på denne eposten.

Ta kontakt om noko er uklart.

med helsing

Kjell Reigstad

Reigstad bygg og Eigedom as
Dirtlf: 977 47 964
Epost: Kjell@reigstadbygg.no
Heimeside: www.reigstadbygg.no

Fra: oleisdal@gmail.com
Til: kjell@reigstadbygg.no
Emne: Re: Nabovarsel- Regulert veg og VA-anlegg for Alverneset gbnr 137/28
Dato: Sun, 28 Feb 2016 09:34:47 -0500

Motatt

Sendt fra min iPhone

Den 24. feb. 2016 kl. 09.28 skrev kjell@reigstadbygg.no:

Hei Ole

Her følger Nabovarsel for tiltak innan reguleringsplan Alverneset gbnr 137/28.

Varselet gjeld veg og VA-anlegg

Vi skal i denne omgang byggemelde regulert veg og VA (vatn/avløp)- anlegget innan bustadfeltet. Tiltaka er i samsvar med reguleringsplanen.

Nabovarsel i høve bygg kjem i neste fase

Vi ønskjer stadfesting på at du har motteke dette varselet.

Det er tilstrekkeleg å svare "mottatt" på denne eposten.

Ta kontakt om noko er uklart.

med helsing

Kjell Reigstad

Reigstad bygg og Eigedom as

Dirtlf: 977 47 964

Epost: kjell@reigstadbygg.no

Heimeside: www.reigstadbygg.no

<5154 - Nabovarsel Ole Isdal.pdf>

<D1 Plankart - Reguleringsplan Alverneset.pdf>

<E1 Vegplan- Alverneset.pdf>

<E2 Lengdeprofil veg.pdf>

<E3 VA rammeplan Alverneset.pdf>

Fra: Truls Thorgersen <TTHO@statoil.com>
Til: "kjell@reigstadbygg.no" <kjell@reigstadbygg.no>
Emne: SV: Nabovarsel- Regulert veg og VA-anlegg for Alverneset gbnr 137/28
Dato: Wed, 24 Feb 2016 15:37:01 +0000

Mottatt.

Mvh Truls Thorgersen

Sendt fra en Samsung Mobil.

----- Opprinnelig melding -----

Fra: kjell@reigstadbygg.no
Dato: 24.02.2016 3:26 PM (GMT+01:00)
Til: Truls Thorgersen
Emne: Nabovarsel- Regulert veg og VA-anlegg for Alverneset gbnr 137/28

Nabovarsel Truls Torgersen

Hei Truls

Her følger Nabovarsel for tiltak innan reguleringsplan Alverneset gbnr 137/28.

Varselet gjeld veg og VA-anlegg

Vi skal i denne omgang byggemelde regulert veg og VA (vatn/avløp)- anlegget innan bustadfeltet. Tiltaka er i samsvar med reguleringsplanen.

Vi ønsker stadfesting på at du har motteke dette varselet.

Det er tilstrekkeleg å svare "mottatt" på denne eposten.

Ta kontakt om noko er uklart.

med helsing

Kjell Reigstad

Reigstad bygg og Eigedom as
Dirif: 977 47 964
Epost: Kjell@reigstadbygg.no
Heimeside: www.reigstadbygg.no

The information contained in this message may be CONFIDENTIAL and is intended for the addressee only. Any unauthorised use, dissemination of the information or copying of this message is prohibited. If you are not the addressee, please notify the sender immediately by return e-mail and delete this message.

Thank you

Fra: "Rune Kristoffersen" <rune.kristoffersen@villanger.no>
Til: <kjell@reigstadbygg.no>
Kopi: "Olaf Villanger" <olaf.villanger@villanger.no>, "Oddvar rune villanger" <oddvar@fargehuset.no>
Emne: SV: Nabovarsel- Regulert veg og VA-anlegg for Alverneset gbnr 137/28
Dato: Thu, 25 Feb 2016 07:54:33 +0100
Vedlegg: image001.jpg (59K)

Mottatt

Mvh Rune

Nordbohus Villanger & Sønner AS
Tlf 56 35 79 70 - Fax 56 35 79 71
Kvassnesveien 45 5914 Isdølsto
www.nordbohus.no/villanger



Bygd for å være

Rune Kristoffersen
Bolig selger/ Faglig leder
Mobil 92 68 50 32
rune.kristoffersen@villanger.no

På vegne av Villanger Eiendom AS

Fra: kjell@reigstadbygg.no [mailto:kjell@reigstadbygg.no]
Sendt: 24. februar 2016 15:20
Til: rune.kristoffersen@villanger.no
Emne: Nabovarsel- Regulert veg og VA-anlegg for Alverneset gbnr 137/28

Nabovarsel Villanger Eiendom as

Hei Rune

Her følger Nabovarsel for tiltak innan reguleringsplan Alverneset gbnr 137/28.

Varselet gjeld veg og VA-anlegg

Vi skal i denne omgang byggemelde regulert veg og VA (vatn/avløp)- anlegget innan bustadfeltet.

Tiltaka er i samsvar med reguleringsplanen.

Vi ønsker stadfesting på at du har mottoke dette varselet.

Det er tilstrekkeleg å svare "mottatt" på denne eposten.

Ta kontakt om noko er uklart.

Fra: Reidun Eilis Isdal <re.isdal@hotmail.com>
Til: <kjell@reigstadbygg.no>
Emne: Re: Nabovarsel- Regulert veg og VA-anlegg for Alverneset gbnr 137/28
Dato: Thu, 10 Mar 2016 18:12:56 +0100

mottatt

From: kjell@reigstadbygg.no
Sent: Wednesday, February 24, 2016 3:15 PM
To: re.isdal@hotmail.com
Subject: Nabovarsel- Regulert veg og VA-anlegg for Alverneset gbnr 137/28

Hei Reidun

Her følger Nabovarsel for tiltak innan reguleringsplan Alverneset gbnr 137/28.

Varselet gjeld veg og VA-anlegg

Vi skal i denne omgang byggemelde regulert veg og VA (vatn/avløp)- anlegget innan bustadfeltet. Tiltaka er i samsvar med reguleringsplanen.

Vi ønskjer stadfesting på at du har motteke dette varselet.

Det er tilstrekkeleg å svare "mottatt" på denne eposten.

Ta kontakt om noko er uklart.

med helsing

Kjell Reigstad

Reigstad bygg og Eigedom as
Dirtlf: 977 47 964
Epost: Kjell@reigstadbygg.no
Heimeside: www.reigstadbygg.no

Fra: kjell@reigstadbygg.no
Sendt: 20. april 2016 09:40
Til: Tom Andre Sivertsen; Pål Kjetil Tufta
Emne: Fw: Sv: Sv: Merknad til nabovarsel/tiltak på 137/28

Oppfølgingsflagg: Følg opp
Status for flagg: Fullført

Kopi av epost frå nabo
----- Opprinnelig melding -----
Fra: Terje H. Vedå <thvedaa@yahoo.no>
Til: "kjell@reigstadbygg.no" <kjell@reigstadbygg.no>
Kopi: "post@reigstadbygg.no" <post@reigstadbygg.no>
Dato: Fri, 18 Mar 2016 08:40:22 +0000 (UTC)
Emne: Sv: Sv: Merknad til nabovarsel/tiltak på 137/28

Hei Kjell,

Kart E-1/byggesøknad. Kartet er dekkende for området, men det er ikke vist eksisterende godkjent utkjørsel til 137/165. Din forenkla skisse er illustrativ.

Tekniske anlegg: Ok

Kart D-1/plan. Forstår at dere tar initiativ allerede nå til å få oppdatert kartet/ å vise utkjørsel 137/165.

Hensikt. Beskrevet i merknadsbrev under pkt 1, datert 9.mars.

Mvh
Terje

Den Torsdag, 17. mars 2016 12.55 skrev "kjell@reigstadbygg.no" <kjell@reigstadbygg.no>:

Hei igjen Terje

Takker for svar!

Vi tek med oss merknaden din vidare inn i byggesaka. Den er grei.

Elles kommentar til det du skriv.

Kart E-1- Vegplan til bruk i byggesak

Ber om at du stadfester at vedlagte kart E-1 viser di avkjørlse og di grense.

Legg og ved same utsnitt av E-1 som i går med gbnr påteikna.

Om karta ikkje viser dette, ber vi om at du skisserer kvar utkjørsel og grense er.

Tekniske anlegg.

I høve kart for VA som er utsendt- er dette basert på kommunen sitt VA kart. Vi legg ved kommunalt VA kart for området.

Det einaste endring vi skal gjere i forhold til eksisterande sistuasjon i området er å montere ei avløpskumme på vår side av vegen + ny vassledning til kommunal kum- også på vår side av vegen. Alle andre kummer og system for VA i dette området vert liggjane slik dei gjer i dag.

Plan.

Planen for Alverneset er godkjent av kommunestyret.

Etter klage vert det gjort mindre justering av planen. Dette vart vedtatt av Planutvalet i går. Du får planen med denne endringa til uttale, truleg etter påske.

Elles er det vanskeleg for oss å sjå kva du ønskjer å oppnå her.

Kommunen si hovudoppgåve i høve byggesaken er å sjå til at vegplanen er i samsvar med reguleringsplanen.

Omsynt til trafikkforholda på staden, her under vurdering av trafikkmengd, eksisterande avkjøringer, løysingar for fortau og vår nye avkjøring m.v er vurdert av vegavdelinga og planavdelinga i kommunen gjennom planprosessen.

med helsing

Kjell Reigstad

Reigstad bygg og Eigedom as
DirIf: 977 47 964
Epost: Kjell@reigstadbygg.no
Heimeside: www.reigstadbygg.no

----- Opprinnelig melding -----

Fra: Terje H. Vedå <thvedaa@yahoo.no>
Til: "kjell@reigstadbygg.no" <kjell@reigstadbygg.no>
Kopi: "post@reigstadbygg.no" <post@reigstadbygg.no>
Dato: Thu, 17 Mar 2016 10:58:43 +0000 (UTC)
Emne: Sv: Merknad til nabovarsel/tiltak på 137/28

Hei Kjell,

Nei, ønsker å opprettholde merknad til byggesak. Det er 3 punkt i mitt merknadsbrev. 2 av de er kommentert.

Byggesak: Det kartgrunnlaget som er vedlagt viser utkjørsel utydelig, mangelfult. Den viser kun koter & en parsell som er tilhørende nabo. Slik eg forstår er vi enig at kartgrunnlaget er mangelfult, merknadene er altså relevante. Utkjørsel til 137/165 er ikke vist. Viktig at dette blir oppdatert for å få ein god forståelse.

Planarbeidet: Slik eg forstår forligger det ikke en godkjent plan. Fint at Dere tar initiativ til å ta med innkjørsel til 137/165 i det videre plan-arbeidet.

Tekniske anlegg: Punkt vedr tekniske anlegg er ikke kommentert.

Kort oppsumert: Ønsker å opprettholde merknader byggesak, merknadene er relevante

Er på jobbreise nå ,så er begrenset tilgjengelig på mobil.

Mvh
Terje

Den Onsdag, 16. mars 2016 10.12 skrev "kjell@reigstadbygg.no" <kjell@reigstadbygg.no>:

Hei igjen Terje.

Vi ønsker å ha god dialog med alle våre naboar, og ønsker om mogleg å kome dei i møte om det er mogleg innanfor dei rammene som er sett.

Om vi har forstått din merknad rett, så ønsker du å få teikna på grenser og avkjøring for din eigedom gbnr 137/165.

Plansak- kart D-1

Når det gjeld kart D-1 er dette reguleringsplankartet som nyleg er vedteke av kommunestyret og som du har fått tilsendt gjennom reguleringsarbeidet. Dette kartet er juridisk bindande og kan i utgangspunktet ikkje endrast no.

No er det likevel slik at planen i dag er oppe til klagehandsaming og det skal gjerast mindre endringar.

Du vil dermed få planen til ny uttale. Dersom du kjem med merknad til planen er det etter vår oppfatning naturleg at di avkjøring vert vist, og plankartet vert retta. Vi vil uansett ta dette opp med planavdelinga før planen vert sendt ut på nytt.

Byggesak kart E-1

Når det gjeld teikning E-1 (vegplan) er denne i samsvar med reguleringsplankartet og viser dei tiltaka vi skal byggemelde og utføre.

Denne planen viser både grenser og di avkjøring, om enn noko svakt på kartet. Legg ved eit større kart her.

Oppsummering.

Etter dette er det reguleringsplankartet (D-1) som bør oppdaterast for å betre å få fram di avkjøring mot Isdalstøbakken.

Dette er vi samd i, og vil spele dette inn til planavdelinga i kommunen.

Vi ber og om at du eventuelt kjem med merknad til planen, når du får den til ny uttale om eit par veker.

Dine merknader høyrer heime i plansaka.

Vi ber deg om å trekke merknad i høve byggesaka.

med helsing

Kjell Reigstad

Reigstad bygg og Eigedom as
Dirtlf: 977 47 964
Epost: Kjell@reigstadbygg.no
Heimeside: www.reigstadbygg.no

----- Opprinnelig melding -----

Fra: Terje H. Vedå <thvedaa@yahoo.no>
Til: "post@reigstadbygg.no" <post@reigstadbygg.no>
Dato: Wed, 9 Mar 2016 21:38:25 +0000 (UTC)
Emne: Merknad til nabovarsel/tiltak på 137/28

Hei !

Vedlagt brev med merknader på tiltak på eiendommen 137/28.

Mvh
Terje H. Vedå
Eigar eiendom 137/165
Mob.: 930 27 193

Adr:
Orrhøyen 25
5918 Frekhaug

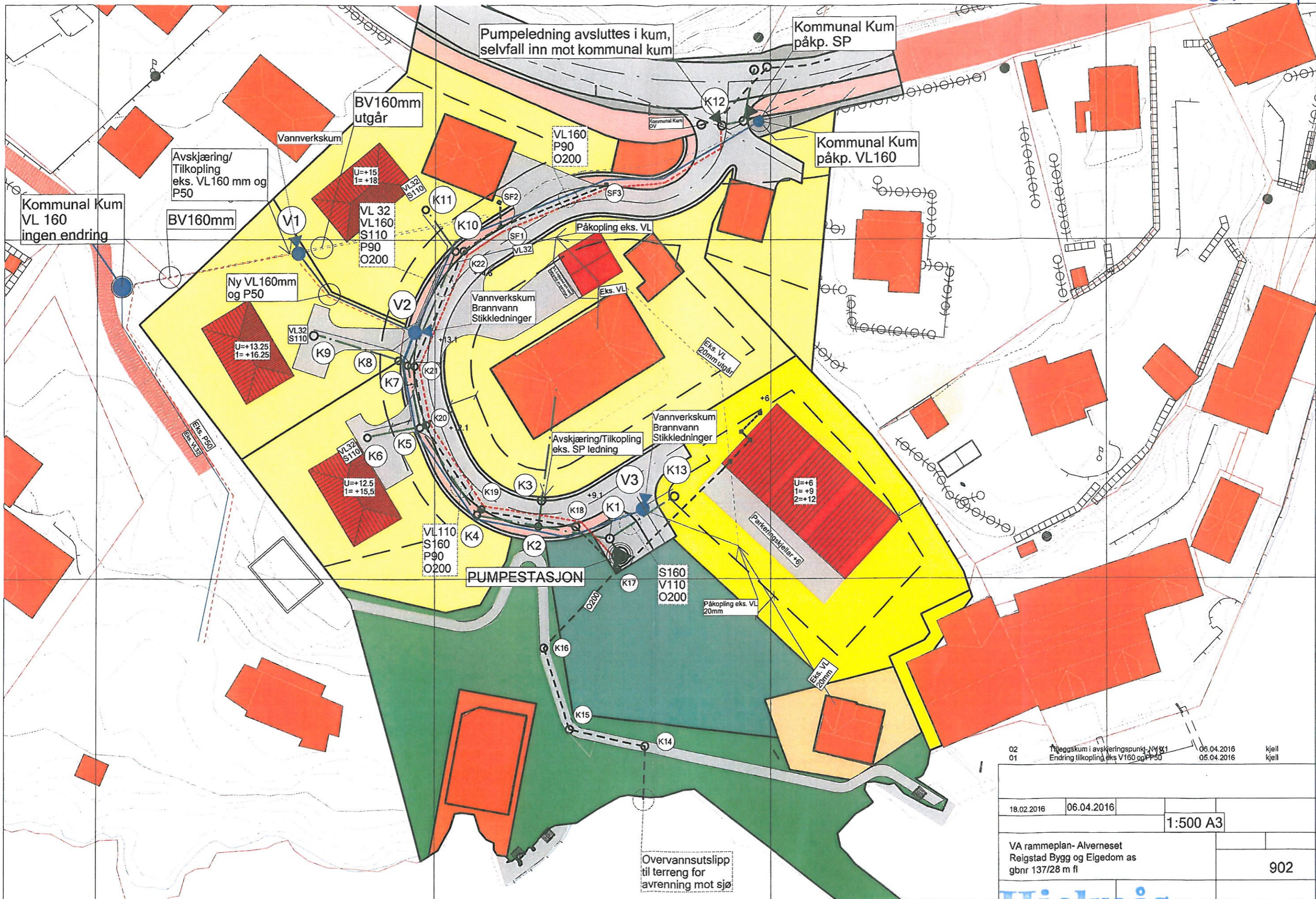

02	Tilleggsrum i avskjæringspunkt NY K1	06.04.2016	kjell
01	Endring tilkopling eks VL160 og P50	05.04.2016	kjell
18.02.2016	06.04.2016	1:500 A3	
VA rammeplan- Alverneset Reigstad Bygg og Eiendom as gbnr 137/28 m fl			902

V1.

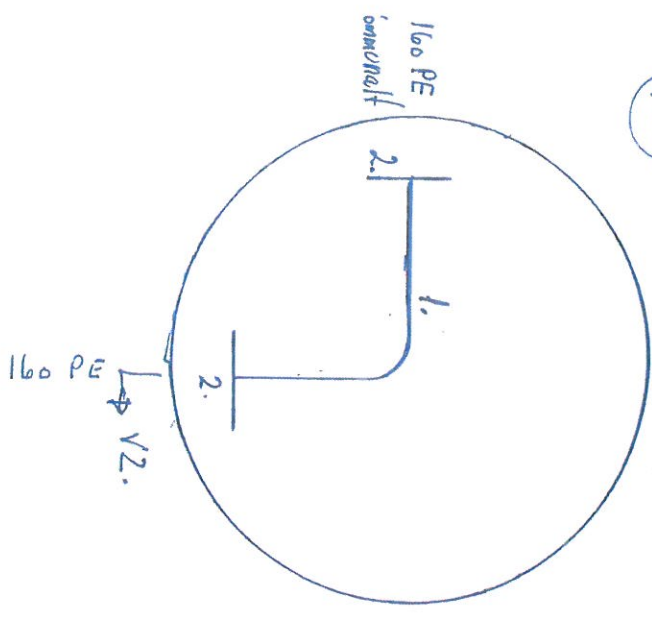

- 1. Flenscbend DN 150
- 2. Krage og Løstflens DN 150

V2.

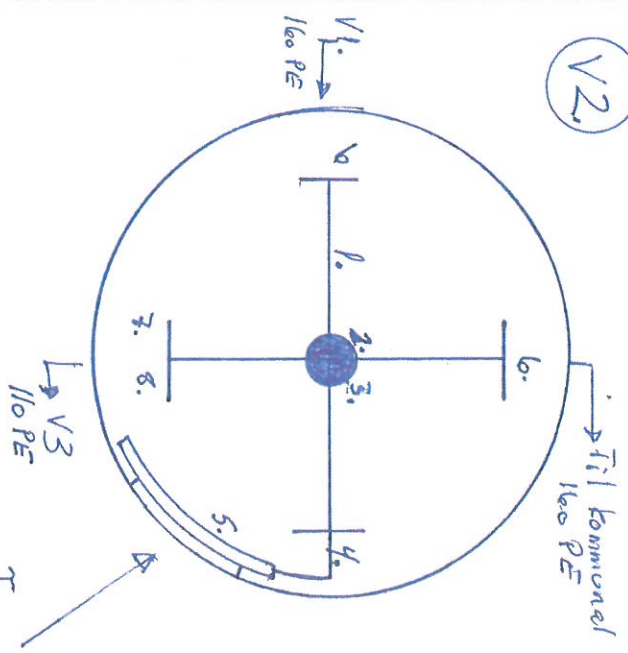

- 1. Ventilkrøys DN 150
- 2. Brannventil DN 100
- 3. Sluseventil DN 100
- 4. Blindflens DN 150/2 3/4"
- 5. Manifastil 6 x 1" m/ventiler
- 6. Krage og Løstflens DN 150
- 7. Red.flens DN 150/100
- 8. Krage og løstflens DN 100

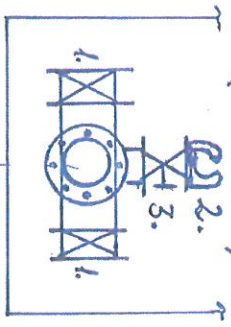

V3.

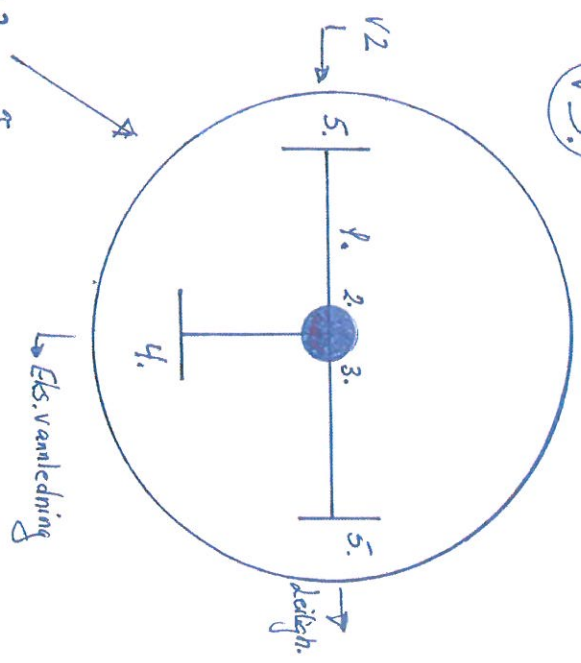

- 1. Ventil T-rør DN 100
- 2. Brannventil DN 100
- 3. Sluseventil DN 100
- 4. Blindflens DN 100/2 3/4"
- 5. Krage og Løstflens DN 100

Dimensjon til Leilighetsbygg
 avhenger av dimensjonert
 vannrennede til sprinkler.

Lindås kommune
Avd. byggesak
Kvernhusmyrane 20
5914 Isdalstø

Arkoconsult AS
Postboks 103
5291 Valestrandsfossen
Telefon: 56 39 00 03
Telefaks: 56 19 11 30
E-post: post@arkoconsult.no
www.arkoconsult.no

Deres ref.:

Vår ref.:
Tom Andre Sivertsen

Dato:
20.04.2016

SØKNAD OM TILLATELSE TIL TILTAK VED GNR. 137, BNR. 28 I LINDÅS KOMMUNE

Det søkes herved om tillatelse til tiltak ved gbnr. 137/28 i Lindås kommune. Tiltakshaver er Reigstad Bygg og Eigedom AS. Tiltaket består i oppføring av VA-anlegg i tråd med reguleringsplan for Alverneset.

1. Planstatus:

Gjeldende plan er reguleringsplan for Alverneset, gnr. 137, bnr. 28 (planid: 1263 - 201402).

2. Naboforhold:

Tiltaket er nabovarslet. Det kom inn 1 merknad til varselet. Vi gjør dog oppmerksom på at merknaden ikke relaterer seg til VA-delen av nabovarselet. Vi legger ved korrespondanse mellom tiltakshaver og nabo, se vedlegg C-3. Her fremgår det at han ikke har innsigelser mot det tekniske anlegget.

3. Dispensasjon:

Tiltaket er ikke avhengig av dispensasjon.

4. Ansvarsretter:

Arkoconsult AS erklærer ansvarsrett som ansvarlig søker. Hjelmås VVS AS erklærer ansvarsrett for PRO/UTF hele tiltaket (VA ledninger utvendig tilkoblet off.). Gjennomføringsplan er vedlagt.

Dersom det skulle være behov for ytterligere informasjon vedrørende saken, ta gjerne kontakt på telefon eller e-post for raskt svar.

Med vennlig hilsen/Best Regards

Fossen/sentrum, Postboks 103
5291 Valestrandsfossen
56 39 00 03
Tom Andre Sivertsen
Jurist, Byggesak

Direkte: +47 56390003 | Mobil: +47 92297292
Fax: +47 56191130
Epost: tas@arkoconsult.no

 arkoconsult

Erklæring om ansvarsrett

etter plan- og bygningsloven (pbl) § 23-3

Erklæringen skal sendes til *ansvarlig søker*.

Alternativt kan erklæringen sendes direkte til kommunen, men da må ansvarlig søker få tilsendt en kopi.

Erklæringen gjelder							
Eiendom/ byggested	Gnr.	Bnr.	Festenr.	Seksjonsnr.	Bygningsnr.	Bolignr.	Kommune
	137	28 m/flere					LINDÅS
	Adresse				Postnr.	Poststed	
	Alverneset				5914	ISDALSTØ	

Foretak			
Foretakets navn Hjelmås VVS AS			Organisasjonsnr. 988410586
Adresse Leknesvegen 183		Postnr. 5915	Poststed Hjelmås
Kontaktperson Peder Hagesæter		Telefon 56354050	Mobiltelefon 90689888
E-post hjvvs@hjelmaas.no			
Foreligger sentral godkjenning ? <input checked="" type="checkbox"/> Ja <input type="checkbox"/> Nei			
Hvis ja, dekkes ansvarsområdene av sentral godkjenning? <input checked="" type="checkbox"/> Helt <input type="checkbox"/> Delvis <input type="checkbox"/> Nei			

Ansvarsområde						
Funksjon (SØK, PRO, UTF, kontroll)	Beskriv arbeidet foretaket skal ha ansvar for	Tiltaks- klasse	Våre samsvarserklæringer/kontrollerklæringer vil foreligge ved: (sett X)			
			Søknad om ramme- tillatelse	Søknad om igangsettsings- tillatelse/ ett-trinns søknad	Søknad om midlertidig brukstillatelse	Søknad om ferdigattest
PRO	VA ledninger utvendig tilkoblet off.	1	<input type="checkbox"/>	<input checked="" type="checkbox"/>	<input type="checkbox"/>	<input type="checkbox"/>
UTF	VA ledninger utvendig tilkoblet off.	2	<input type="checkbox"/>	<input type="checkbox"/>	<input checked="" type="checkbox"/>	<input checked="" type="checkbox"/>
-		-	<input type="checkbox"/>	<input type="checkbox"/>	<input type="checkbox"/>	<input type="checkbox"/>
-		-	<input type="checkbox"/>	<input type="checkbox"/>	<input type="checkbox"/>	<input type="checkbox"/>
-		-	<input type="checkbox"/>	<input type="checkbox"/>	<input type="checkbox"/>	<input type="checkbox"/>
-		-	<input type="checkbox"/>	<input type="checkbox"/>	<input type="checkbox"/>	<input type="checkbox"/>
-		-	<input type="checkbox"/>	<input type="checkbox"/>	<input type="checkbox"/>	<input type="checkbox"/>
-		-	<input type="checkbox"/>	<input type="checkbox"/>	<input type="checkbox"/>	<input type="checkbox"/>
-		-	<input type="checkbox"/>	<input type="checkbox"/>	<input type="checkbox"/>	<input type="checkbox"/>
-		-	<input type="checkbox"/>	<input type="checkbox"/>	<input type="checkbox"/>	<input type="checkbox"/>
-		-	<input type="checkbox"/>	<input type="checkbox"/>	<input type="checkbox"/>	<input type="checkbox"/>

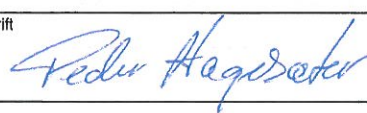
Erklæring og underskrift	
Foretaket er kjent med reglene om straff og sanksjoner i pbl kap 32 og at det kan medføre reaksjoner dersom det gis uriktige opplysninger. Foretaket forplikter seg til å stille med nødvendig kompetanse i tiltaket jf. SAK10 kap. 10 og 11	
<input checked="" type="checkbox"/> Ansvarlig prosjekterende erklærer at prosjekteringen skal være planlagt, gjennomført og kvalitetssikret i henhold til pbl jf. SAK10 §12-3 <input checked="" type="checkbox"/> Ansvarlig utførende erklærer at arbeidet ikke skal starte før det foreligger kvalitetssikret produksjonsunderlag for respektive del av utførelsen jf SAK10 § 12-4 <input type="checkbox"/> Ansvarlig kontrollerende erklærer uavhengighet, jf. SAK10 § 14-1, og vil redegjøre for endringer som kan påvirke uavhengigheten jf. SAK10 §12-5	
Dato	Underskrift
15.04.2016	
Gjentas med blokkbokstaver PEDER HAGESÆTER	

Kommunens saksnr.

Vedlegg
G 2

Side
1 av 1



Gjennomføringsplan

Arkococonsult AS
Fossen Sentrum, Postboks 793
5916 ISDALSTØ
Postnr. | Poststed

Versjonsnr. | Dato
1 | 20.04.2016

Adresse
Isdalstøbakken 81

Eiendom/
byggested | Gnr. | Bnr. | Feste nr. | Seksj.nr. | Bygn.nr. | Kommune
137 | 28 | | | | LINDÅS

Alle fagområder i tiltaket	Beskrivelse av fagområde, ansvarsområde, tiltaksklasse (i hhv. prosjektering, utførelse og kontroll)			Kryss for planlagt samsvarerklæring / kontrollertklæring erstattes med dato når denne foreligger				Sett kryss når arbeidet innen ansvarsområdet er avsluttet
	(1)	(2)	(3)	Søknad om rammetillatelse	Søknad om igangsettings-tillatelse/ett-trinnsøknad	Søknad om midlertidig brukstillatelse	Søknad om ferdiggjøtt	
SØK	Ansvarlig søker		1	(4)	(6)	(7)	(8)	(9)
PRO	VA ledninger utvendig tilkoblet off.		1	Arkoconsult AS, 997089782 Hjelmås VVS AS, 988410586	15.04.16		X	X
UTF	VA ledninger utvendig tilkoblet off.		2	Hjelmås VVS AS, 988410586				