

Revidert til 31.10.2016:
 - Bibliotek, auditorium og meterom ansatte flyttet 600mm til venstre, for tilpassing til bølresystem. Gir mer areal i lærerarbeidsplasser.
 - Trapp ved akse H utvidet fra 1200 til 1800 i trappeløp.
 - Trapp ved akse C utvidet fra 1200 til 1600 i trappeløp.
 - Nye romfunksjoner i trinnareal plan 2: heis.
 - Elevtoaletter i trinnareal tegnet inn.
 - Grupperomsdører endret: ett tilgj. kun fra trinnareal og ett tilgj. kun fra fellesareal.
 - Trinnareal redusert tilsammen 15 m² i plan 2 grunnet bredere trapper. I konkurransen var det 16 m² trinnareal for mye. Fordeling per trinn er noe ulik.
 - Trinnlager øket til areal i romprogram.

Revidert til 09.11.2016:
 - Omtegning av heis/trapp, vestibyle plan 1 og administrasjon mm i plan 2, som foreslått 31.10.2016, lagt inn i tegning.
 - Lærerarbeidsplasser omtegnet etter innspill fra rektor datert 19.10.2016, med ønske om 7 rom. Lesning fortsetter godkjenning fra arbeidstilsynet.
 - Elevgarderober medlet.
 - Trapp ved akse C utvidet fra 1600 til 1800 i trappeløp.
 - Trinnareal redusert med 5 m² i plan 2 grunnet bredere trapp i akse C.
 - Trinnareal redusert med 8 m² i plan 2 grunnet nisjer med garderober inni veggene til trinnarealene.
 - Tilsammen er det nå 12 m² for lite trinnareal.

Revidert til 24.11.2016:
 - Hall utvidet med 14 stier for egenorganisert aktivitet + kampsport+ klattrek. Ifm dette er garderober, tribuner, trimsal, styrkerom, teknisk rom og lagerom også omtegnet.

Revidert til 01.12.2016:
 - Justeringer i idrettsareal iht brukemøter med idrett. Sosial seie i plan 1 ønsket. Bulldrom i plan 2 utgår. Tak etablert ute, mot vest.
 - 2 grupperom flyttet til trapperom i trinnareal plan 2, for å øke 2 stk klasserom ved akse D, til 45 m².
 - Avfallstasjon etablert ved trinnareal. Elevgarderober justert.

Revidert til 16.12.2016:
 - Skyerom redusert i størrelse, yttervegger i område for utvidet hall flyttet inn. Endret fra en til sjakter i trinnareal.

Revidert til 05.01.2017:
 - El-skap lagt inn i tegning.
 - Trimsal og kampsport byttet plass, men endelig avgjørelse tas i workshop 09.01.2017.
 - Møblering spesialrom laget som forslag til brukemøter, iht motatte brukerinnsnitt.
 - Alle toaletter og dusjer tegnet inn.
 - Forslag digitale tavler tegnet inn.

Revidert til 12.01.2017:
 - Oliv justeringer avtalt i workshop 9/1: kampsport/trinrom besluttet, 1 trapp til lek rom tegnet inn.
 - romnummering

Revidert til 20.01.2017:
 - Dører og innvendige vindu justert iht sømøter, lager hall flyttet for tilpassing til søyler.

Rev.	Dato	Beskrivelse	Tegn.	Kontr.

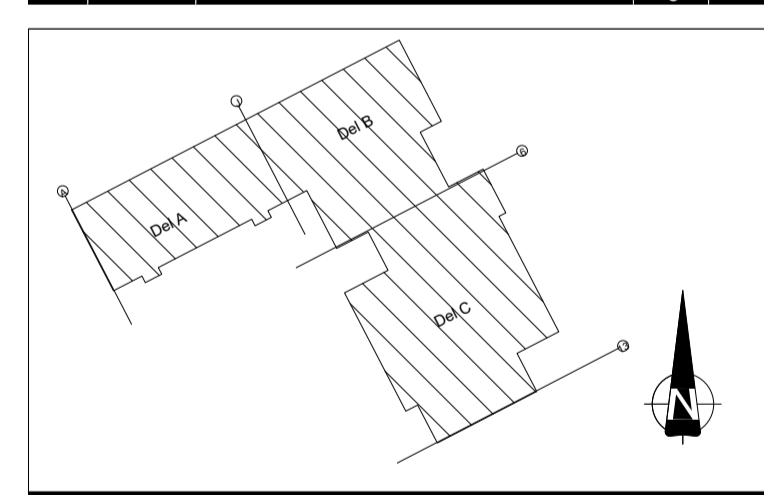

<input checked="" type="checkbox"/>	ARK
<input type="checkbox"/>	INT.ARK
<input type="checkbox"/>	RIB
<input type="checkbox"/>	RIV
<input type="checkbox"/>	RIE
<input type="checkbox"/>	RIVA
<input type="checkbox"/>	RIBR
<input type="checkbox"/>	LARK
<input type="checkbox"/>	RIAKU

TEGNINGSSTATUS: Foreløpig tegning



Gnr./Bnr. Tiltakshaver
 Skanska
 Prosjektnavn
 Knarvik barneskule

Tegningsnavn
 Plan 2

Målestokk	Org. form.	Prosj.nr.	Dato	Tegnet av	Kontr.
1 : 200	A1	16047	20.01.17	HBILMS/JP	

Rev. A20-A-PL-2-102

Tlf: 55 30 06 00 Fax: 55 30 06 01 Epost: post@ogarkitekter.no Web: http://ogarkitekter.no