



Fylkesmannen i Hordaland

Sakshandsamar, innvalstelefon
Svein Kornerud, 55 57 21 01

Vår dato
05 OKT. 2005
Dykkar dato
29.08.2005

Vår referanse
2005/1533
Dykkar referanse
04/02850-17

Lindås kommune

5914 Isdalstø

137/647
06 OKT 2005
04/2850 17068/05
LJH

Klage - Lindås - Gnr. 137 / bnr. 647 - Ikenberget - Støttemur Klagar: Kjetil Sletten Hansen/ Tiltakshavar: Per B. Møvik

Vi viser til ny oversending frå kommunen den 29.08.2005.

Saka gjeld oppføring av støttemur på eigedomen gnr. 137, bnr. 647 i Lindås kommune. Lindås kommune har godteke tiltaket. Kjetil Sletten Hansen har som nabo klaga over det.

Klagar viser til at dei hadde ein munnleg avtale om muren. Den del av muren som skulle setjast i grenselina, skulle vere maksimalt 1,60m høg og vassrett til enden av grensa. Vidare godtok klagar ein mindre mur lenger inne på tomta dersom ein bygde etter avtalen. Vi viser her til det klagar skriv i klaga.

Klagar skriv at delar av muren er utanfor avtalen. Klagar ønskjer å få muren slik som dei avtalte. Han har klaga over at muren er i strid med det partane har avtalt og i strid med tomtkontrakt, at den ikkje er innan det som kan godkjennast etter reglane samt at muren er no sær s dominerande sett frå naboeigedomen. Det er også klaga over sakshandsaminga.

Fylkesmannen kan ikkje sjå at det er strid om korleis muren no er blitt bygd. Det er vist til ulike høgder, men det synast som om dei gjeld på ulike stader for muren. Såleis er det vist til høgder på mellom 1,24m til 1,90m. Til dels er muren i grenselinja. Fylkesmannen har også bedt kommunen om og fått fleire bilete av muren.

Fylkesmannen sine merknader:

Om sakshandsaminga viser fylkesmannen til at Kjetil Sletten Hansen først sendte brev til kommunen i saka den 17.12.04. Kommunen handsama det som klage. Plan- og miljøutvalet var på synfaring og avsa deretter vedtak i saka den 19.01.05. Etter at fylkesmannen sendte saka attende til kommunen den 04.05.05, har plan- og miljøutvalet i kommunen handsama saka på nytt og oppretthalde "vedtaket om å godkjenna omsøkte og oppførte støttemur".

Fylkesmannen i Hordaland finner at det ikkje kan seiast å vere feil ved sakshandsaminga etter den sakshandsaminga som kommunen no har gjort, eventuelt at desse er reparert.

Klagar har vist til forhold som er av privatrettsleg art. Slike private forhold som det her er vist til, kan fylkesmannen verken prøve eller uttale seg om. Dette gjeld kva naboane måtte ha

uttalt eller avtalt seg imellom eller private tomtkontraktar. Fylkesmannen kan elles prøve alle sider av saka.

Kommunen har gjort ei totalvurdering der det inngår ymse moment. Ut frå dette har kommunen gitt dispensasjon frå reglane ved å godkjenne muren.

Fylkesmannen viser til at muren må handsamast etter regelen om avstand i plan- og bygningsloven (pbl) § 70. Forskrift om saksbehandling set ikkje til side regelen i loven. Det må vurderast om ein kan gje dispensasjon frå avstandsregelen. Plassering av muren er ikkje i strid med grunngevinga for avstandsregelen. Den er m.a. ikkje i strid med brannvernomsyn.

Muren er dels langs offentlig veg og dels langs grensa til gnr. 137, bnr. 627, der den følgjer langs inngangspartiet og tilkomst til eigedomen. For tiltakshavar på gnr. 137, bnr. 647 får muren funksjon av å avgrense eigedomen mot veg og som ei forlenging av det som vidare avgrensing mot veg og inn på tilkomstarealet på naboeigedomen bnr. 627, samt å gje eit plant areal ute på eigen eigedom mot sør der det er naturleg. Muren fyller her eit naturleg behov på tiltakshavars eigedom. Dette må vurderast opp mot kva muren betyr for eigedomen til klagar. Her følgjer muren grensa i nord langs tilkomstpartiet med tilkomstvegen, men utan å kome framfor sjølve bustadhuset. Slik eigedomane og husa ligg med omsyn til kvarandre, dei naturlege uteplassane og bruk av delar av eigedomane, ulik høgd i terrenget og slik ein har innretta seg, finn fylkesmannen ut frå ei totalvurdering å leggje til grunn vedtaket frå kommunen. Vi har også vurdert kva muren har å seie for tiltakshavar og verknad for nabo. Ut frå dette er ikkje muren meir dominerande enn at det må akseptast. Fylkesmannen har også vurdert og kan ikkje sjå at muren er i strid med krav til utsjånad, jfr. Pbl § 74 nr. 2.

Fylkesmannen gjer etter dette følgjande:

Vedtak:

Fylkesmannen finn ikkje å kunne ta klagen til følgje og stadfester kommunen sitt vedtak om godkjenninga av muren slik som omsøkt og oppført.

Dette vedtaket er endeleg og kan ikkje påklagast.

Med helsing

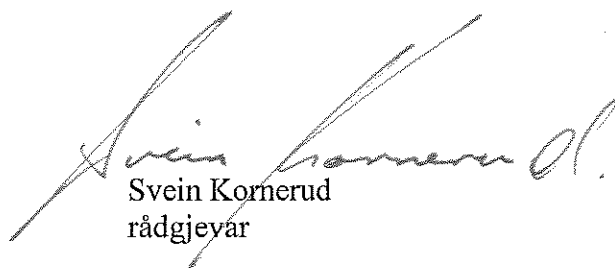

Svein Bjerkeng
underdirektør

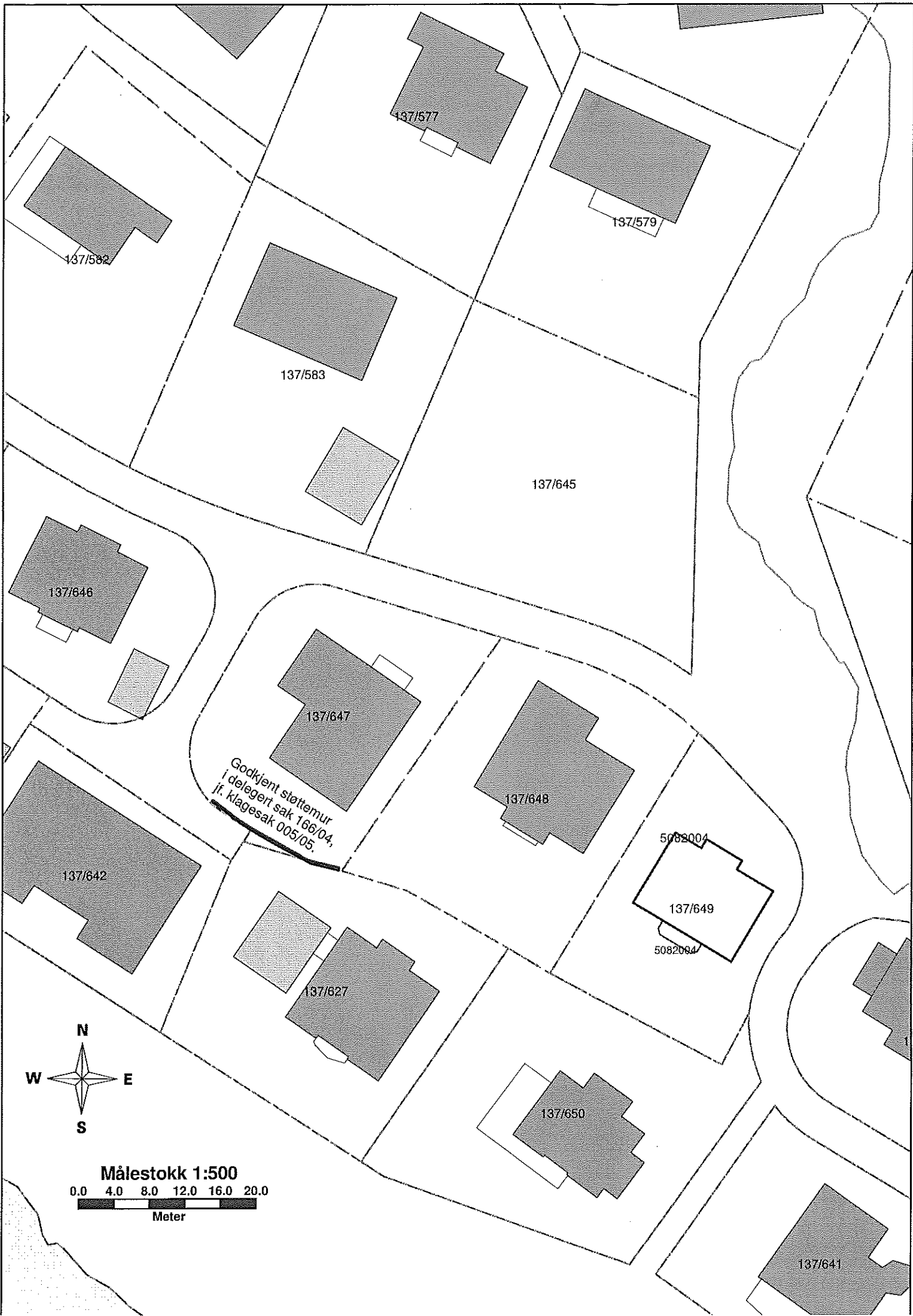

Svein Kornerud
rådgjevar

Vedlegg: Saksdokumenta

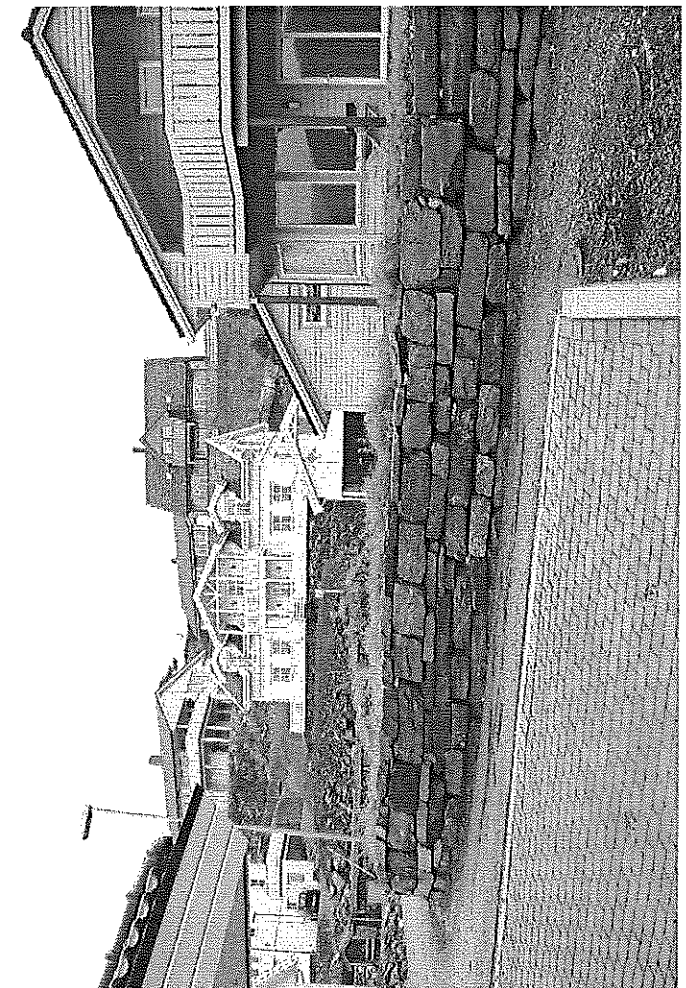
Kopi: Ketil Sletten Hansen, Ikenberget, 5911 Alversund
Per B. Møvik, Ikenberget, 5911 Alversund



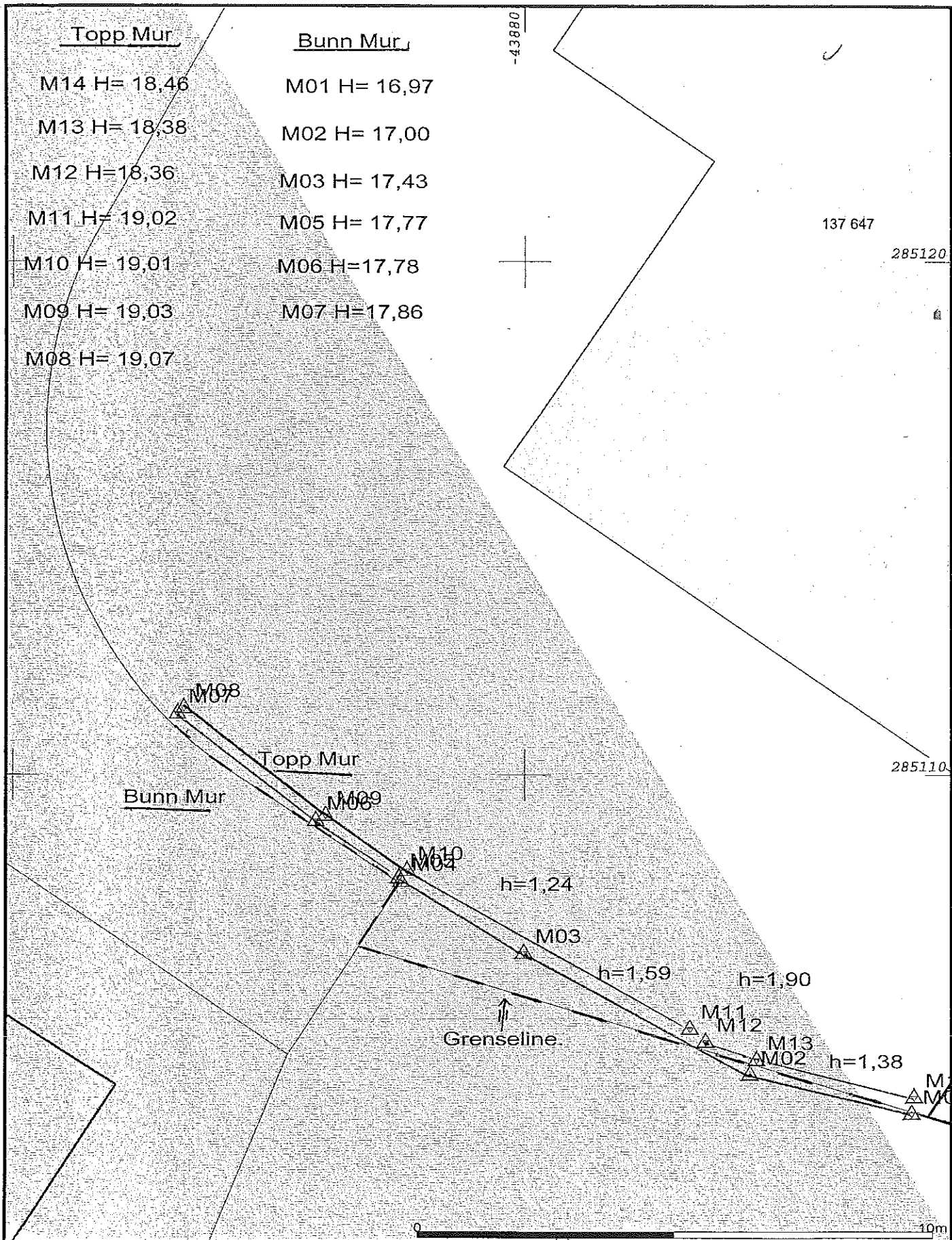



Beliggenhet og høyder må oppfattes som orienterende.



Lindås kommune
Areal- og miljøavdelinga



Dato: 2005.01.06
Sign: eir

137-647 Møvik

Målestokk
1:100



Melding om Tiltak

Lindås kommune Gnr 137 Bnr 647, Per Birger Møvik, Ikenberget, 5911 Alversund

Situasjonsplan

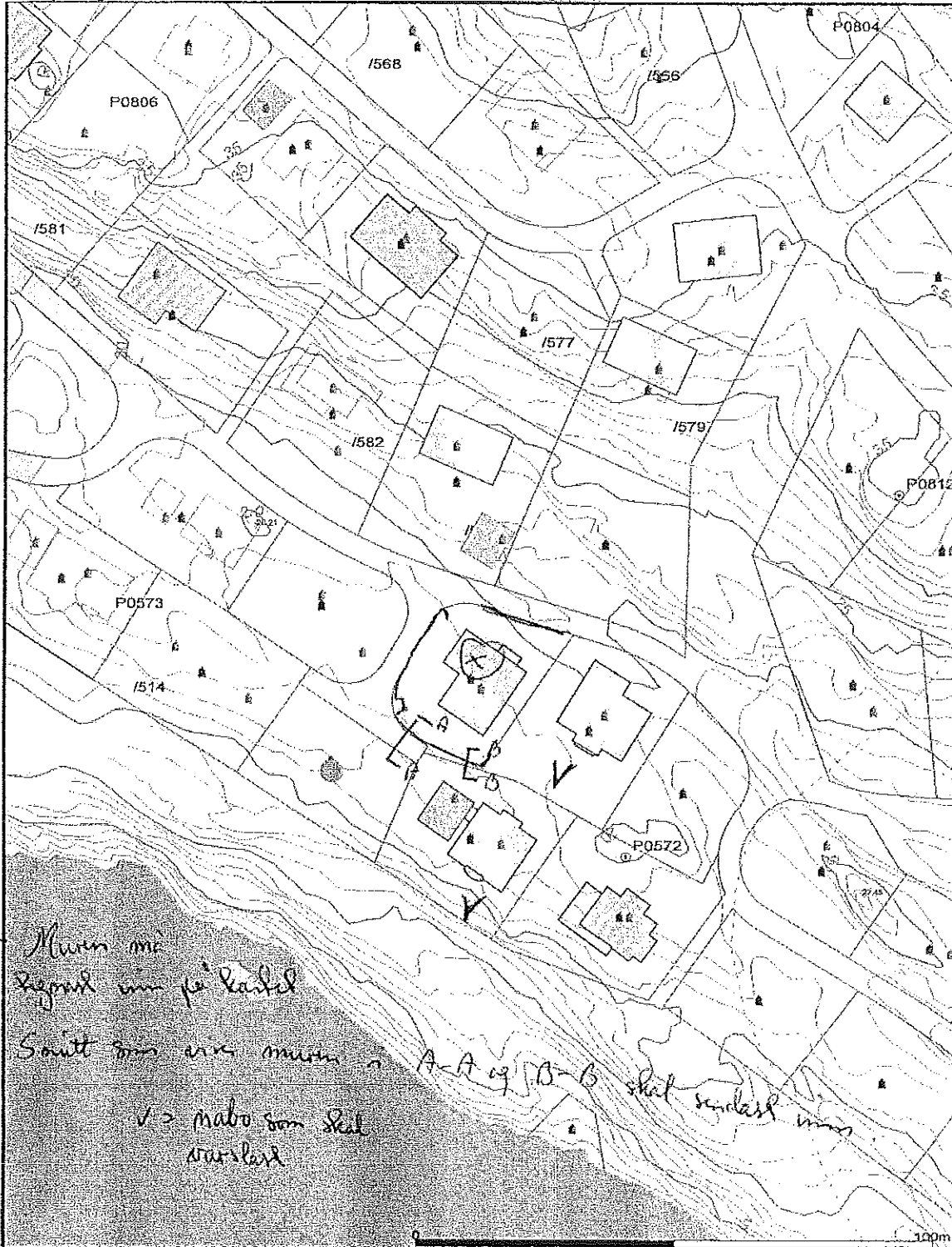
Vedlegg 1



Målte Grenser	Våningshus		Lindås kommune Areal- og miljøavdelinga	
Registrerte Grenser	Storre busiadar			
Udefinert grenser	Hytte/feriehuis	Beliggenhet og høyder må oppfattes som orienterende.		
Terrengmålte grense	Garasje/uthus			
Konstruert grensepunkt	Industri/lager			
Bolig	Andre bygg			
Busiadm. m/leilighet				

137/647
 09 DES 2004
 04/2850
 SVTO

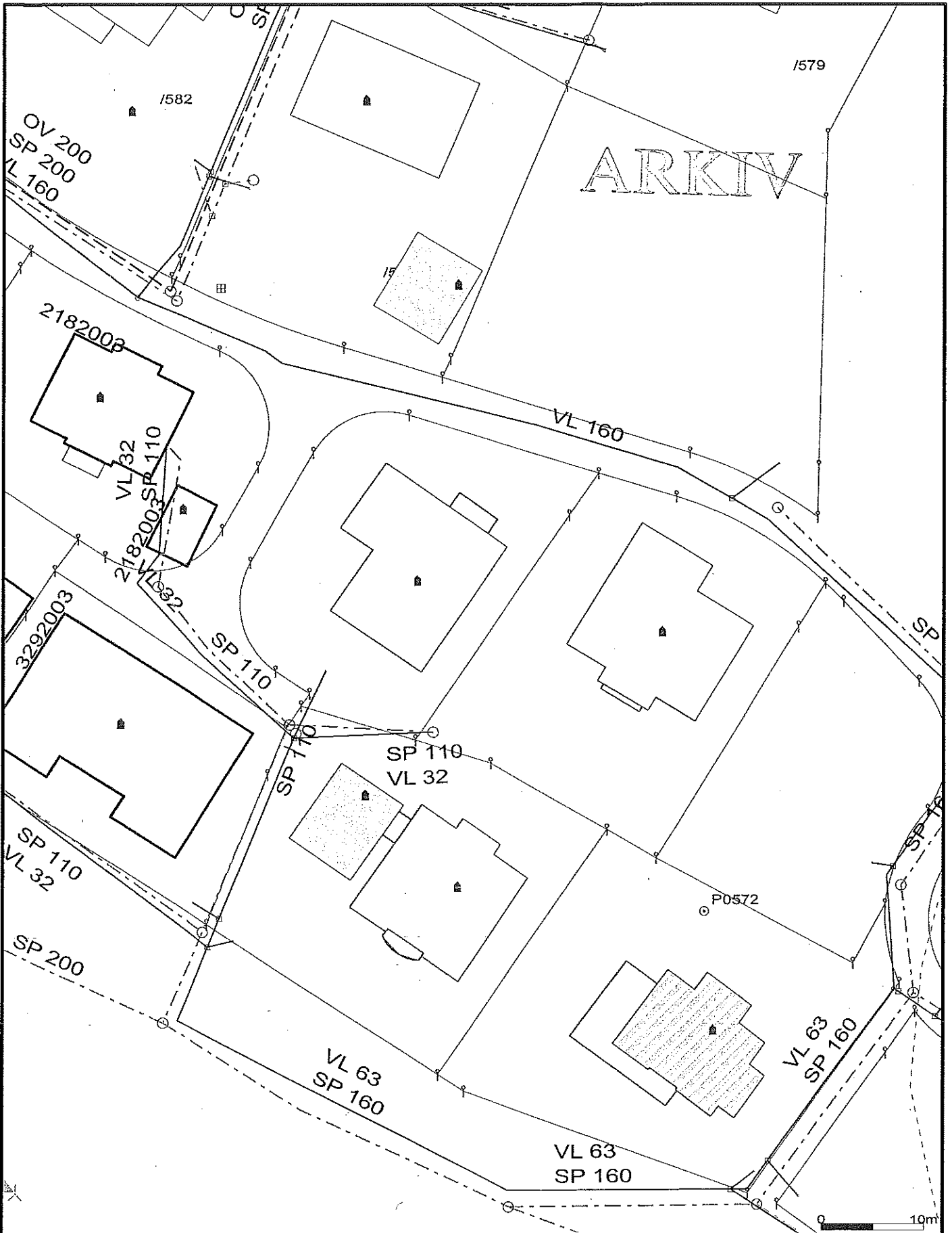

--- Målte Grenser	- - Spillvann
--- Registrerte Grenser	— Vannledning
- - Avløp felles	• Udefinert
--- Overvann	! Terrengmålt
— Overvann prosjektert	⊠ Konstruert
→ Pumpeledning spillvann	□ Bolig
→ Pumpeledning vann	▨ Bustad m/leilighet

Beliggenhet og høyder må oppfattes som orienterende.

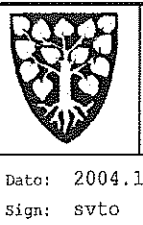

Lindås kommune
Areal- og miljøavdelinga



Dato: 2004.11.11
Sign: svto

N

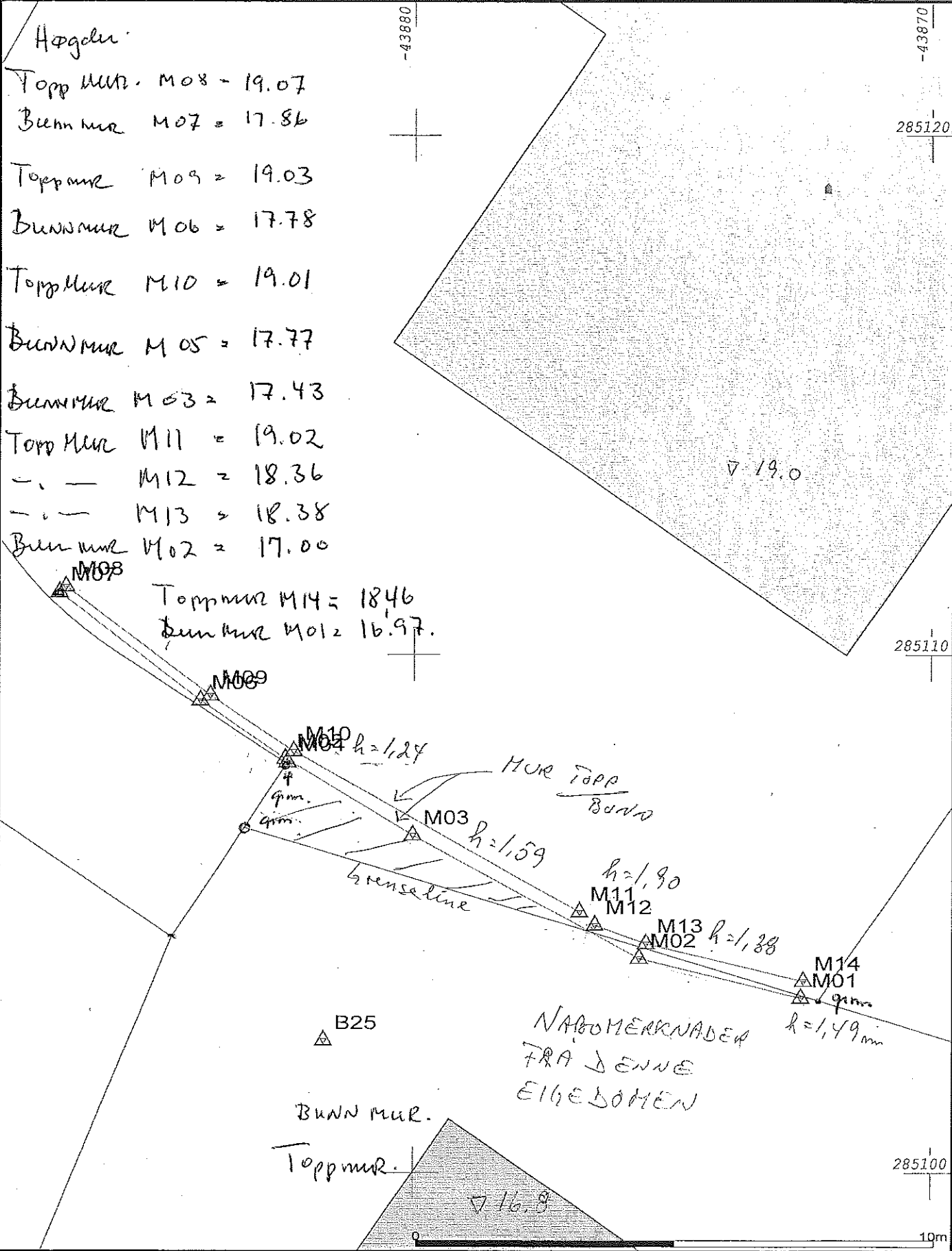
Målestokk
1:500



Beliggenhet og høyder må oppfattes som orienterende.

	Lindås kommune Areal- og miljøavdelinga		 Målestokk 1:100
	Dato: 2004.11.17 Sign: eir		



Lindås kommune

Arkiv: 137/647
Saksmappe: 04/02850-16
Sakshandsamar: Lars Johan Haukås
Dato: 13.08.2005

Utvalssak nr.	Utval	Møtedato
133/05	Plan- og miljøutvalet	24.08.05

Klage på oppført støttemur godkjent i delegert sak 166/04 og i sak 005/05 i plan- og miljøutvalet.

Per B. Møvik - Gnr.137 Bnr.647 Alver

Saksdokument vedlagt:

Klage frå Kjetil Sletten-Hansen motteke den 30.05.05
kart 1:1000

Saksdokument ikkje vedlagt:

Som nemnt i delegert sak 166/ 04, dagsett den 16.12.04.
Som nemnt i sak 005/05 frå møte i plan- og miljøutvalet den 19.01.05

Saksutgreiing:

Saka skal avgjerdast endeleg av fylkesmannen etter vedtak i plan- og miljøutvalet.

Søknaden/meldinga om oppføring av støttemur vart godkjent i delegert sak 166/04 gjeve den 16.12.04 og i plan- og miljøutvalet den 19.01.05 i sak 005/05.

Grunna feil saksbehandling kjem saka opp til ny handsaming i plan- og miljøutvalet.

Utvalssak nr.	Utval	Møtedato
005/05	Plan- og miljøutvalet	19.01.05

Byggesak - støttemur - Klage på delegert vedtak

Per B. Møvik - Gnr 137 Bnr 647 Ikenberget

Saksdokument vedlagt:

Klage motteke 22.12.04
Kart M= 1: 100 med innmålt mur

Saksdokument ikkje vedlagt:

Som til delegert vedtak ML 166/04, dagsett 16.12.04

Postadresse	Besøksadresse	Telefon	Telefaks	Konto
Kvernhusmyrane 41, 5914 Isdalstø	Lindås rådhus, Knarvik	56 37 50 00	56 37 50 01	7413 05 01005
				Organisasjonsnr. 935 084 733

Vi gjer merksam på at kommunen har fått nye telefonnummer frå 18.april 2005

- Fax vedk. oppført mur på gnr 137/647 utan nabovarsel, motteke 10.11.04
- Brev til eigar av gnr 137/647 om stopp i arbeid, dagsett 11.11.04

Saksutgreiing:

Saka skal avgjerast endeleg i h t fvl kap VI.

Søknaden/melding om oppføring av støttemur på gnr 137/647 vart godkjent som ML sak 166/04:

Dykkar ref:	Vår ref:	Sakshandsamar:	Direkte tf:	Arkivkode:	Dato:
	04/02850-4	Tore Svendsen	56 35 66 13	137/647	16.12.2004

Melding handsama av avdelingssjefen sak 166/04

BYGGJESAK - STØTTEMUR

PER B. MØVIK - GNR 137 BNR 647 IKENBERGET

Meldinga Dykkar om tiltak etter Plan og bygningslova om oppføring av støttemur vart motteke den 09.12.2004.

Avdelingssjefen har ingen merknader til tiltaket, men gjer merksam på at muren er bygd over vass- og avløpsleidning både til bnr bnr 647 og 648.

Avdelingssjefen ynskjer vidare å gjera Dykk merksam på at De som tiltakshavar er ansvarleg for at arbeidet vert utført i samsvar med gjeldande lover og forskrifter, jf. Pbl. § 77.1.

Gebyr for sakshandsaming vert kr 2000,-.

Som tiltakshavar må De melda frå til areal- og miljøavdelinga når arbeidet vert starta opp og når det vert avslutta.

Vedtaket kan påklagast til kommunen, jf. Lov om offentleg forvaltning.

Avdelingssjefen handsama melding etter pbl §86a 16.12.04 ut frå at det var ingen merknader til søknaden. Båe naboar hadde signert nabovarsel. Etterpå, når nabo som hadde vore kritisk til støttemuren, hadde fått vedtaket, viser det seg at vedk. ikkje har signert 01.12.04, men 07.12.04. Dette er ikkje mogleg å sjå utan bruk av lupe. Avdelingssjefen fatta positivt vedtak i den tru at det ikkje var merknader til muren. Eigar av naboeigedom sender inn merknad i samband med motteke nabovarsel innan fristen med 07.12.04 som utgangspunkt, mens avdelingssjefen hadde sett 01.12.04 som utgangspunkt, og da gjekk fristen ut 15.12.04. Avdelingssjefen vel å handsama merknaden til nabovarsel som klage på avdelingssjefen sitt vedtak ML sak 166/04.

Eigar av naboeigedomen har desse merknadene:

- Nabovarsel gjev ikkje fullstendig bilete av korleis muren er
- Muren er bygget for lenge sida
- Muren er ikkje bygd slik dei hadde munnleg avtale om
- Krev at muren ikkje får anna høgd enn det dei var samde om

Avdelingssjefen er samd i at muren er ført opp utan gyldig vedtak frå kommunen, slik støttemur av denne dimensjon og avstand til nabogrense krev. Når avdelingssjefen vart gjort merksam på situasjonen vart det sendt stoppordre på det vidare arbeid til det formelle var brakt i orden. Ved

Postadresse	Besøksadresse	Telefon	Telefaks	Konto
Kvernhusmyrane 41, 5914 Isdalstø	Lindås rådhus, Knarvik	56 37 50 00	56 37 50 01	7413 05 01005
				Organisasjonsnr. 935 084 733

Vi gjer merksam på at kommunen har fått nye telefonnummer frå 18.april 2005

Handsaming i Plan- og miljøutvalet - 19.01.05:
Samrøystes for rådmannen sitt framlegg til vedtak.

Vedtak i Plan- og miljøutvalet - 19.01.05:

Planutvalet viser til vurderinga ovanfor og kan ikkje sjå at det gjennom klagen motteken 22.12.04 er kome fram moment i saka som tilseier ei endring av tidlegare avgjerd.
Planutvalet vil halda fast på tidlegare vedtak i saka.

I samsvar med pbl § 15 vert klagesaka send fylkesmannen for avgjerd.

Rådmannen gjer slikt framlegg til vedtak:

Planutvalet viser til vurderinga ovanfor og kan ikkje sjå at det gjennom klagen motteken 22.12.04 er kome fram moment i saka som tilseier ei endring av tidlegare avgjerd.
Planutvalet vil halda fast på tidlegare vedtak i saka.

I samsvar med pbl § 15 vert klagesaka send fylkesmannen for avgjerd.

Handsaming i Plan- og miljøutvalet - 19.01.05:
Samrøystes for rådmannen sitt framlegg til vedtak.

Vedtak i Plan- og miljøutvalet - 19.01.05:

Planutvalet viser til vurderinga ovanfor og kan ikkje sjå at det gjennom klagen motteken 22.12.04 er kome fram moment i saka som tilseier ei endring av tidlegare avgjerd.
Planutvalet vil halda fast på tidlegare vedtak i saka.

I samsvar med pbl § 15 vert klagesaka send fylkesmannen for avgjerd.

Etter at saka vart sendt til Fylkesmannen for endeleg avgjerd er saka vorte sendt i retur til kommunen.

I brev datert 04.05.05 gjer Fylkesmannen merksam på at Sletten Hansen ikkje har klaga over kommunen sitt vedtak av 16.12.04, men har sett fram innvendingar i saka etter å ha motteke nabovarsel. Det ligg såleis ikkje føre ein klage over kommunen sitt vedtak av 16.12.04 slik kommunen har oppfatta saka. Ut frå dette ber Fylkesmannen om at kommunen klargjer med Sletten Hansen om han ønskjer å påklaga kommunen sitt vedtak.

Dette er no gjort og Sletten Hansen har i brev dagsett 30.05.05 klaga over den godkjende oppførte muren der han krev at muren vert redusert i samsvar med den munnlege avtalen han påstår å ha med tiltakshavar og at kommunen sine vedtak i saka vert trekt attende.

Postadresse	Besøksadresse	Telefon	Telefaks	Konto
Kvernhusmyrane 41, 5914 Isdalstø	Lindås rådhus, Knarvik	56 37 50 00	56 37 50 01	7413 05 01005

Organisasjonsnr.
935 084 733

Vi gjer merksam på at kommunen har fått nye telefonnummer frå 18.april 2005

synfaring viste det seg at muren allereie var ført opp og at arbeidet var avslutta. For å få tilhøva inn på rett spor vart eigar av støttemuren bedt om å søkja på vanleg måte i h t pbl. Dette vart gjort og søknaden vart motteke 09.12.04.

Det er om lag 11 m fellesgrense. Muren er målt inn av kommunen og viser at den for ei strekke på om lag 4.5 m frå aust ligg i eigedomsgrensa og for dei neste om lag 6.5 m vidare mot vest, aukar avstanden til 2 m frå nabogrensa. Høgda på muren varierer mellom 1.24 m i vest, 1.90 m om lag 4.5 m frå aust og 1.49 m helt i aust. Topp mur får ein knekk høgdemessig 4.5 m frå aust med 0.66 m (kote +18.36 / +19.02). SAK § 5 seier at murar inntil 1 m høg og er meir enn 2 m frå nabogrense, er utan søknadsplikt, for murar med 1.5 m høg skal avstanden vera 4 m. Kommunen kan godkjenne nærare plassering av mindre støttemurar i h t pbl § 70 nr 2, jfr SAK § 5. Det er å merke at høg på mur vert rekna frå planert terreng. Dvs at dersom ein sett opp ein mur t d 10 cm frå grenselina, på 95 cm, er det utan søknadsplikt. Tilsvarande mur kan setjast opp "30 cm" bak denne, 190 cm høg. Når rommet mellom desse murane vert fylt att, vil bakarste muren "berre" vera 95 cm høg, altså utan søknad.

Naboeigedomen har senka utearealet etter søknad, frå kote +18.0 ned til +16.8 grunna endra bustadtype. Kotehøg for bustaden med støttemuren er +19.0.

Vurdering:

Omsøkt støttemur var ført opp i strid med gjeldande reglar, jfr pbl § 70. I samband med søknaden som kom inn i ettertid, vart tiltaket vurdert ut frå gjeldande situasjon, ein mur som ikkje tok utsikt, var ikkje til fare for omgjevnaden, ville ikkje avgrense bruken av naboeigedomen, var ført opp som eit godt handverk, at muren var ført opp på "baksida" av bustaden på naboeigedomen som har merknader og kva for eventuelle negative konsekvensar den ekstra høgda ville få for naboeigedomen. Undervegs vurderte avdelingssjefen det som var gjort mot følgjande alternativ: Krevja øvste del reve for så å be om at det som var revet måtte førast opp bak den attståande muren, dersom totalhøgda framleis var viktig for plenetablering. Kva ville avdelingssjefen oppnå med dette? For naboen 38 til 90 cm lågare mur i ei flate. For eigar av muren ekstra utgifter/arbeid. Avdelingssjefen vurderte det ekstra arbeidet som måtte utførast som større ulempe for vedk. enn dei ulempene muren ville skapa for naboen dersom den vart ståande. Dersom avdelingssjefen hadde kravd den allereie oppsatte muren senka, var det fullt mogleg å føre opp ny mur i forkant og på denne måten dempa totalflata, for den delen på 6.5 m mot vest, men muren ville framleis stå. For dei 4.5 m mot aust ville ein kunne få ny mur rett bak eksisterande og totalflata ville framleis fortone seg som den same for naboen. men totalinntrykket vil ikkje vera sær s pent sett frå naboeigedomen, med knekk både sidelengs og i høgde.

Ut frå ei totalvurdering, der også at det ikkje var kome inn nabomerknad var eit element, vart søknaden handsama som meldingssak av avdelingssjefen. Ut frå det arbeidet som allereie vart lagt ned, utsjåande på produktet og at ein ikkje så dei heilt store negative konsekvensane for naboeigedomen, valte avdelingssjefen å la muren stå, sjølv om uttrykket "lettere å få tilgivelse enn tillatelse" er nærliggjande å tenkja på i dette høve.

Vurdering av miljøkonsekvensar:

Er ikkje vurdert i denne samanheng.

Rådmannen gjer slikt framlegg til vedtak:

Planutvalet viser til vurderinga ovanfor og kan ikkje sjå at det gjennom klagen motteken 22.12.04 er kome fram

moment i saka som tilseier ei endring av tidlegare avgjerd.

Planutvalet vil halda fast på tidlegare vedtak i saka.

I samsvar med pbl § 15 vert klagesaka send fylkesmannen for avgjerd.

Postadresse	Besøksadresse	Telefon	Telefaks	Konto
Kvernhusmyrane 41, 5914 Isdalsstø	Lindås rådhus, Knarvik	56 37 50 00	56 37 50 01	7413 05 01005
				Organisasjonsnr. 935 084 733

Vi gjer merksam på at kommunen har fått nye telefonnummer frå 18.april 2005

Klagar grunngeiv krava sine med mellom anna at den oppførte muren med si plassering og storleik ikkje er ei meldingsak, men må behandlast som eit søknadspliktig tiltak i samsvar med krava gjeve i saksbehandlingsforskrifta (SAK) om saksutgreiing og kontroll. Sletten Hansen viser elles til sitt brev/fax av 10.12.04 til kommunen der han ber om at han vert sikra å kunna klaga på meldinga innanfor fristen, før kommunen gjer sitt vedtak. Tross dette vart meldinga handsama av kommunen før fristen til å klaga var gått ut.

Vurdering:

At det tydelegvis har vore ein god del misoppfatningar mellom kommunen og naboen til den oppførte muren må kommunen som myndigheit ta inn over seg. Frå kommunen si side må det likevel seiast at dette ikkje på noko tidspunkt har vore tilsikta.

Då plan- og miljøutvalet var på synfaring den 19.01.05 for å sjå på det omsøkte tiltaket var muren på det næraste ført opp. Utvalet var såleis fullt klar over kva dei sa ja til då dei følgde administrasjonen sitt vedtak i delegert sak 166/04 dagsett 16.12.04. At saka har teke lengre tid enn det som er vanleg før endeleg avgjer, grunna feil handsaming i kommunen må administrasjonen berre beklaga.

Dei merknadene som no er sett fram i nytt klageskriv dagsett 30.05.05 frå Sletten Hansen er opplysningar kommunen er kjent med frå før. Uansett om den oppførte muren vert handsama som ei melding- eller som søknadssak, er det slik administrasjonen ser det ikkje avgjerande for saka. Det viktigaste er likevel at saka vert tilfredsstillande opplyst og at dokumentasjonen er tilstrekkeleg til å få gjort eit lovmessig vedtak i saka.

Vurdering av miljøkonsekvensar:

Omsøkte mur vil etter administrasjonen ikkje forringa bumiljøet i bustadfeltet.

Rådmannen gjer slikt framlegg til vedtak:

Det faste utvalet for plansaker (plan- og miljøutvalet) kan ikkje sjå at det er kome fram ny informasjon som skulle tilseie at vedtaket i delegert sak 166/04 og vedtak i utvalet i sak 005/05 vert endra. Vedtaket om å godkjenna omsøkte og oppførte støttemur vert såleis oppretthalde.

Saka vert sendt fylkesmannen ved justis- og forvaltningsavdelinga for endeleg avgjerd.

Handsaming i Plan- og miljøutvalet - 24.08.05:

Samrøystes for rådmannen sitt framlegg til vedtak.

Vedtak i Plan- og miljøutvalet - 24.08.05:

Det faste utvalet for plansaker (plan- og miljøutvalet) kan ikkje sjå at det er kome fram ny informasjon som skulle tilseie at vedtaket i delegert sak 166/04 og vedtak i utvalet i sak 005/05 vert endra. Vedtaket om å godkjenna omsøkte og oppførte støttemur vert såleis oppretthalde.

Saka vert sendt fylkesmannen ved justis- og forvaltningsavdelinga for endeleg avgjerd.

Postadresse	Besøksadresse	Telefon	Telefaks	Konto
Kvernhusmyrane 41, 5914 Isdaistø	Lindås rådhus, Knarvik	56 37 50 00	56 37 50 01	7413 05 01005
				Organisasjonsnr. 935 084 733

Vi gjer merksam på at kommunen har fått nye telefonnummer frå 18.april 2005

30/05/2004

Lindås Kommune

Teknisk Etat, Areal og miljøavdeling/ v. Avd. sjef
5914 Isdalstø
Fax: 56 35 65 01
Tlf: 56 35 66 12

LINDÅS KOMMUNE	
TEKNISSAK	
137/647	
01 JUN 2005	
04/2850	9886/05
SVT0	

Kjetil Sletten-Hansen

Ikenberget
5911 Alversund
Tlf: 99272197
Fax: 55151999

Ny klage på støttemur ved tomt i Ikenberget og kommunens vedtak i saken.

Ref. til svar i brev fra kommunen 11.05.2005 "Om å klage på ML SAK 166/04 Gnr-137 Bnr 647 Ikenberget".

Mur som er sendt melding om, på/ ved grensen mellom Gnr. 137 Bnr. 647 og Gnr. 137 Bnr. 627 følger ikke de rettledninger til forskrift om sakshåndtering og kontroll i byggesaker(SAK) § 5.

Da nabovarselet med snitt A og B ikke gir et fullstendig bilde av hvordan denne muren er på/ ved den nevnte tomtegrensen, har jeg i vedlegg til tidligere sendte brev fra 17.12.2004; vedlegg 1 og 2 lagt til et snitt C. Snitt C er plassert i kort avstand (ca. 1m) vest for snitt B, og toppen av muren er derifra og videre til snitt A holdt dette vannrette nivået.

1. Snitt B viser en total høgd på mur m. gjerde på 3,46m. Den høyeste delen av muren er ca 1m fra grensen, og er da mye nærmere en den nevnte rettledningen tilsier for slike høye murer.
2. Snitt C som jeg har lagt ved viser en total høgd på mur m. gjerde på 2,87m ca. 0m fra grensen. Dette er mye høyere en den nevnte rettledningen tilsier.

Tomtene på Ikenberget er solgt fra Lindås tomteselskap med rettledning for slike forhold i kontrakten, og det forventes at de er de gjeldende også i denne saken.

Denne støttemuren som det nå er sendt melding og gitt nabovarsel om er bygget for flere måneder siden.

Før muren var påbegynt inngikk undertegnende en muntlig avtale med Per B. Møvik om den del av muren som ville berøre min grense.

Jeg viste ham en maksimal høyde på den delen av muren som skulle settes i grensen på 1,60m, og vannrett til man kom til enden av min grense. Han fortalte da at han ønsket å lage en jordskråning for tilplantning og en mindre mur ca. 1m lenger inn på sin tomt, slik som vist i snitt B i vedlegg til byggemeldingen. Jeg gjorde ham også oppmerksom på at dette på flere punkter var utenfor de retningslinjer som var beskrevet i tomtekontrakten, men at det var greit for meg dersom denne avtalen ble fulgt.

Muren ble først bygd slik vi hadde avtalt, og jeg og min kone bemerket at det hadde blitt en fin mur og ikke så dominerende som man kunne frykte på forhånd.

Noen dager senere blir det uten varsel påbygd en stor del av muren fra grensen østover til snitt C, slik at den nå fremstår som svært dominerende, og enda er ikke gjerdet oppført.

Jeg varslet straks at dette var et brudd på vår muntlige avtale, og at jeg ønsket dette tilbake i den stand vi hadde vert enige om.

Per B. Møvik ville ikke rette seg etter mitt ønske før et eventuelt påbud fra kommunen kunne fremligges. I denne samtalen nevnte han at kommunen skulle komme for å se på muren, og at han måtte lage en søknad/ melding for den.

Jeg skrev i den forbindelse et brev/ fax fra 10.12.2004 slik at jeg var sikret en mulighet til å klage på dette.

Det brevet/ faxen kan tydeligvis ikke ha hatt noe effekt, fordi kommunen gjorde sitt vedtak i saken før fristen for å klage var gått ut.

Søknad om mur som Per B. Møvik hadde med en kopi til meg, ved underskrift av nabovarsel den 07.12.2004, var datert 05.12.2004, og vedtaket var fattet 16.12.04. Dette har da medført at min klage som var sendt 17.12.2004 ikke har vert til behandling hos kommunen.

Viser også her til vedlegg i tidligere sendt brev fra 17.12.2004; Vedlegg 4 og 5 som viser bilder av muren slik den fremstår i dag.

Det som ikke var med i vår muntlige avtale er det som ligger over de røde strekene.

Jeg krever med dette at Per B. Møvik pålegges å endre muren i.h.h.t. vår muntlige avtale, eller i.h.h.t. tomtekontrakt og rettleddninger til forskrift om sakshåndtering og kontroll i byggesaker(SAK) § 5.

Jeg krever videre at kommunens tidligere vedtak i saken bortfaller/ ugyldiggjøres, da det var gjort før klagefristens utløp.

Kjell Sletten-Hansen



LINDÅS KOMMUNE
AREAL- OG MILJØAVDELINGA

Kjetil Sletten Hansen
Ikenberget,

5911 ALVERSUND

ARKIV

Dykkar ref:	Vår ref:	Sakshandsamar:	Direkte tlf:	Arkivkode:	Dato:
	04/02850-14	Tore Svendsen	56 37 56 37	137/647	11.05.2005

**OM Å KLAGE PÅ ML SAK 166/04
STØTTEMUR - GNR. 137 BNR. 647 IKENBERGET**

Eg syner til vedlagt skriv frå fylkesmannen, datert 04. d m., også sendt Dykk direkte som kopi frå fylkesmannen.

Sjølv om formalitetane i h t forvaltningslova vedk. å påklage eit enkeltvedtak, ikkje var stetta, valte kommunene likevel å handsama innvendingane som ein klage for å spare tid.

Fylkesmannen har ikkje godteke dette og ber i vedlagt skriv om at me skal ta kontakt for "å klargjera med Sletten Hansen om han vil påklaga kommunen sitt vedtak".

Vedlagt finn De rettleiing for å påklage vedtaket. Fristane som er sett gjeld for Dykk også i dette høve. Dersom De har spørsmål, ver gild å kontakta underteikna.

Lars Johan Haukås
avdelingssjef

Tore Svendsen
sakshandsamar

Vedlegg

Kopi: Per Møvik, Ikenberget, 5911 Alversund

Postadresse	Besøksadresse	Telefon	Telefaks	Konto
Kvernhusmyrane 41, 5914 Isdalsstø	Lindås rådhus	56 37 50 00	56 37 50 01	7413 05 01005
				Organisasjonsnr. 935 084 733

Vi gjer merksam på at kommunen har fått nye telefonnummer frå 18.april 2005



Fylkesmannen i Hordaland

Sakshandsamar, innvalstelefon
Irene Amundsen, 55 57 22 72

LINDÅS KOMMUNE AREAL OG MILJØAVDELINGSA	
Arkivkode	137/647
06 MAI 2005	
Ark. sakst.	8277/05
Saksh.	SVTD
Grad.	

Vår dato

06 MAI 2005

Dykkar dato

Vår referanse

2005/1533

Dykkar referanse

Lindås kommune
Areal- og miljøavdelinga
5914 Isdalstø

Klage - Lindås - Gnr. 137, bnr. 647 - Ikenberget - Støttemur

Fylkesmannen i Hordaland viser til kommunen sin ekspedisjon av 28.01.2005, motteke her 01.02.2005. Vidare vert det vist til kommunen sin ekspedisjon 25.04.2005 der ytterlegare saksdokument vart sendt over til fylkesmannen.

Saka gjeld oppføring av støttemur på eigedomen gnr. 137, bnr. 647, Ikenberget, i Lindås kommune.

Utan at det var omsøkt oppførte Per B. Møvik ein støttemur på sin eigedom på Ikenberget. Nabo Kjetil Sletten Hansen tok saka opp med kommunen, og kommunen bad deretter Møvik om å sende melding om tiltaket til kommunen. Den 09.12.2004 mottok Lindås kommune melding om tiltaket frå Møvik saman med kvittering for nabovarsel. Det går her fram at Sletten Hansen mottok nabovarsel 07.12.2004. I skriv av 17.12.2004 framsette Sletten Hansen innvendingar i saka. Kommunen la til grunn at nabovarselet var motteke 01.12.2004, og ikkje 07.12.2004, og innan 2 veker frå 01.12.2004 hadde kommunen ikkje motteke merknader frå naboen. Kommunen fatta vedtak i saka den 16.12.2004 og hadde då ingen merknader til det omsøkte tiltaket. Då kommunen mottok innvendingane frå Sletten Hansen i skriv av 17.12.2004 handsama kommunen dette som ein klage over kommunen sitt vedtak. Kommunen heldt ved handsaminga av "klagen" fast ved sitt vedtak av 16.12.2004, og sendte saka over til fylkesmannen for endeleg avgjerd.

Fylkesmannen gjer merksam på at Sletten Hansen ikkje har klaga over kommunen sitt vedtak av 16.12.2004, men har sett fram innvendingar i saka etter å ha motteke nabovarsel. Det ligg såleis ikkje føre nokon klage over kommunen sitt vedtak av 16.12.2004. Fylkesmannen ber derfor kommunen om å klargjere med Sletten Hansen om han vil påklage kommunen sitt vedtak. Dersom han vil klage, må han eventuelt setje fram ein klage til kommunen. Denne klagen må kommunen handsame på vanleg måte før saka eventuelt vert sendt over til fylkesmannen for endeleg avgjerd.

Saksdokumenta følgjer i retur.

Etter fullmakt

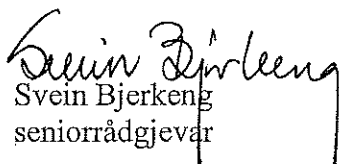
Svein Bjerken
seniorrådgjevar

Irene Amundsen
rådgjevar



LINDÅS KOMMUNE
AREAL- OG MILJØAVDELINGA

Fylkesmannen i Hordaland v/Justis- og forvaltningsavdelinga
Pb. 7310,

5020 BERGEN

att.: Irene Amundsen

ARKIV

Dykkar ref: 2005/1533	Vår ref: 04/02850-12	Sakshandsamar: Tore Svendsen	Direkte tlf: 56 37 56 37	Arkivkode: 137/647	Dato: 25.04.2005
--------------------------	-------------------------	---------------------------------	-----------------------------	-----------------------	---------------------

**BYGGJESAK - STØTTEMUR - OVERSENDING AV KLAGESAK -
TILLEGGSOPPLYSNINGAR**

Eg syner til telefonsamtale i dag, der De ber om ytterlegare dokumentasjon i samband med klagesak for gnr 137 bnr 647 - Støttemur – Lindås kommune.

Vedlagt vert oversendt: Melding om tiltak, dagsett 05.12.04
 Gjenpart av nabovarsel, dagsett 05.12.04 m/personleg
 påteikning
 Vedtak, ML sak 166/04, dagsett 16.12.04

Med helsing

Lars Johan Haukås
avdelingssjef

Tore Svendsen
sakshandsamar

Vedlegg

Postadresse Kvernhusmyrane 41, 5914 Isdalstø	Besøksadresse Lindås rådhus	Telefon 56 37 50 00	Telefaks 56 37 50 01	Konto 7413 05 01005 Organisasjonsnr. 935 084 733
--	--------------------------------	------------------------	-------------------------	---

Vi gjer merksam på at kommunen har fått nye telefonnummer frå 18.april 2005



Fylkesmannen i Hordaland

Saksbehandler, innvalgstelefon
Are Eidissen, 55 57 22 66

Lindås kommune
Areal- og miljøavdelinga
Kvernhusmyrane 41
5914 Isdalstø

Vår dato
08 FEB 2005
Deres dato

Vår referanse
2005/1533
Deres referanse

LINDÅS KOMMUNE AREAL OG MILJØAVDELINGA	
Arkivkode 137/647	
09 FEB 2005	
Ark.saksnr. 04/2850	Løp.nr. 2246/05
Saksnr. SVT0	Grad.

Førebels melding - Lindås - Gnr. 137 / bnr. 647 - Ikenberget - Støttemur Klager / Tiltakshaver: Per B. Møvik

Fylkesmannen i Hordaland viser til saka nemnt over, som vi mottok den 01.02.05.

Forvaltningslova § 11 a, 2. ledd, 1. og 2. setning, og 3. ledd lyder slik:

"Dersom det må forventes at det vil ta uforholdsmessig lang tid før en henvendelse kan besvares, skal det forvaltningsorgan som mottok henvendelsen, snarest mulig gi et foreløpig svar. I svaret skal det gjøres rede for grunnen til at henvendelsen ikke kan behandles tidligere, og så vidt mulig angis når svar kan ventes.

I saker som gjelder enkeltvedtak, skal det gis foreløpig svar etter annet ledd dersom en henvendelse ikke kan besvares i løpet av en måned etter at den er mottatt."

Vi har stor saksmengd, og dette fører til at nye saker må vente ei tid. Fylkesmannen kan ikkje seie nøyaktig kva tid vi kan ta saka til handsaming, men vi vil behandle den så snart vi kan.

Pr. i dag har vi ei sakshandsamingstid på 2-3 månader frå saka er motteken til det ligg føre eit svar.

Saka er ikkje tildelt sakshandsamar. Om ein har spørsmål, kan ein kontakte Justis- og forvaltningsavdelinga på telefon 55 57 20 00.

Med hilsen

Are Eidissen, e.f.
førstekonsulent

Kopi:
Kjetil Sletten Hansen, Ikenberget, 5911 Alversund
Per B. Møvik, Ikenberget, 5911 Alversund

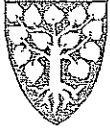

LINDÅS KOMMUNE
Areal- og miljøavdelinga

Melding om vedtak

«MottakerNavn»
«Kontakt»
«Adresse»
«Postnr» «PostSted»

Dykkar ref: Vår ref: Sakshandsamar: Direkte tlf: Arkivkode: Dato:
04/02850-9 Tore Svendsen 56 35 66 13 137/647 24.01.05

Byggjesak - støttemur - Klage på delegert vedtak Per B. Møvik - Gnr 137 Bnr 647 Ikenberget

Vedlagt følger saksutgreiing med vedtak.

Vi gjer merksam på at saka vert sendt til fylkesmannen for avgjerd.

Med helsing

Tore Svendsen
sakshandsamar

Tove M. Fyllingen
sekretær

Postadresse Kvernhusmyrane 41, 5914 Isdalstø	Besøksadresse Lindås rådhus, Knarvik	Telefon 56356500	Telefaks 56356501	Konto 7413 05 01005 Organisasjonsnr. 935 084 733
--	---	---------------------	----------------------	---

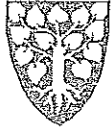

Lindås kommune

Arkiv: 137/647
Saksmappe: 04/02850-7
Sakshandsamar: Tore Svendsen
Dato: 04.01.2005

4

Utvalssak nr.	Utval	Møtedato
005/05	Plan- og miljøutvalet	19.01.05

Byggjesak - støttemur - Klage på delegert vedtak Per B. Møvik - Gnr 137 Bnr 647 Ikenberget

Saksdokument vedlagt:
Klage motteke 22.12.04
Kart M= 1: 100 med innmålt mur

Saksdokument ikkje vedlagt:
Som til delegert vedtak ML 166/04, dagsett 16.12.04

- Fax vedk. oppført mur på gnr 137/647 utan nabovarsel, motteke 10.11.04
- Brev til eigar av gnr 137/647 om stopp i arbeid, dagsett 11.11.04

Saksutgreiing:

Saka skal avgjerast endeleg i h t fvl kap VI.

Søknaden/melding om oppføring av støttemur på gnr 137/647 vart godkjent som ML sak 166/04:

Dykkar ref:	Vår ref:	Sakshandsamar:	Direkte tlf:	Arkivkode:	Dato:
	04/02850-4	Tore Svendsen	56 35 66 13	137/647	16.12.2004

Melding handsama av avdelingssjefen sak 166/04

BYGGJESAK - STØTTEMUR PER B. MØVIK - GNR 137 BNR 647 IKENBERGET

Meldinga Dykkar om tiltak etter Plan og bygningslova om oppføring av støttemur vart motteke den 09.12.2004.

Avdelingssjefen har ingen merknader til tiltaket, men gjer merksam på at muren er bygd over vass- og avløpsledning både til bnr bnr 647 og 648.

Avdelingssjefen ynskjer vidare å gjera Dykk merksam på at De som tiltakshavar er ansvarleg for at arbeidet vert utført i samsvar med gjeldande lover og forskrifter, jf. Pbl. § 77.1.

Gebyr for sakshandsaming vert kr 2000,-.

Postadresse	Besøksadresse	Telefon	Telefaks	Konto
Kvernhusmyrane 41, 5914 Isdalstø	Lindås rådhus, Knarvik	56356500	56356501	7413 05 01005
				Organisasjonsnr. 935 084 733

den ekstra høgda ville få for naboeigedomen. Undervegs vurderte avdelingssjefen det som var gjort mot følgjande alternativ: Krevja øvste del reve for så å be om at det som var revet måtte førast opp bak den attståande muren, dersom totalhøgda framleis var viktig for plenetablering. Kva ville avdelingssjefen oppnå med dette? For naboen 38 til 90 cm lågare mur i ei flate. For eigar av muren ekstra utgifter/arbeid. Avdelingssjefen vurderte det ekstra arbeidet som måtte utførast som større ulempe for vedk. enn dei ulempene muren ville skapa for naboen dersom den vart ståande. Dersom avdelingssjefen hadde kravd den allereie oppsatte muren senka, var det fullt mogleg å føre opp ny mur i forkant og på denne måten dempa totalflata, for den delen på 6.5 m mot vest, men muren ville framleis stå. For dei 4.5 m mot aust ville ein kunne få ny mur rett bak eksisterande og totalflata ville framleis fortone seg som den same for naboen. men totalinntrykket vil ikkje vera særst pent sett frå naboeigedomen, med knekk både sidelengs og i høgde.

Ut frå ei totalvurdering, der også at det ikkje var kome inn nabomerknad var eit element, vart søknaden handsama som meldingssak av avdelingssjefen. Ut frå det arbeidet som allereie vart lagt ned, utsjåande på produktet og at ein ikkje så dei heilt store negative konsekvensane for naboeigedomen, valte avdelingssjefen å la muren stå, sjølv om uttrykket "lettere å få tilgivelse enn tillatelse" er nærliggjande å tenkja på i dette høve.

Vurdering av miljøkonsekvensar:

Er ikkje vurdert i denne samanheng.

Rådmannen gjer slikt framlegg til vedtak:

Planutvalet viser til vurderinga ovanfor og kan ikkje sjå at det gjennom klagen motteken 22.12.04 er kome fram

moment i saka som tilseier ei endring av tidlegare avgjerd.

Planutvalet vil halda fast på tidlegare vedtak i saka.

I samsvar med pbl § 15 vert klagesaka send fylkesmannen for avgjerd.

Handsaming i Plan- og miljøutvalet - 19.01.05:

Samrøystes for rådmannen sitt framlegg til vedtak.

Vedtak i Plan- og miljøutvalet - 19.01.05:

Planutvalet viser til vurderinga ovanfor og kan ikkje sjå at det gjennom klagen motteken 22.12.04 er kome fram moment i saka som tilseier ei endring av tidlegare avgjerd.

Planutvalet vil halda fast på tidlegare vedtak i saka.

I samsvar med pbl § 15 vert klagesaka send fylkesmannen for avgjerd.

Postadresse	Besøksadresse	Telefon	Telefaks	Konto
Kvernhusmyrane 41, 5914 Isdalstø	Lindås rådhus, Knarvik	56356500	56356501	7413 05 01005
				Organisasjonsnr. 935 084 733

15

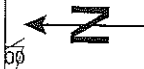
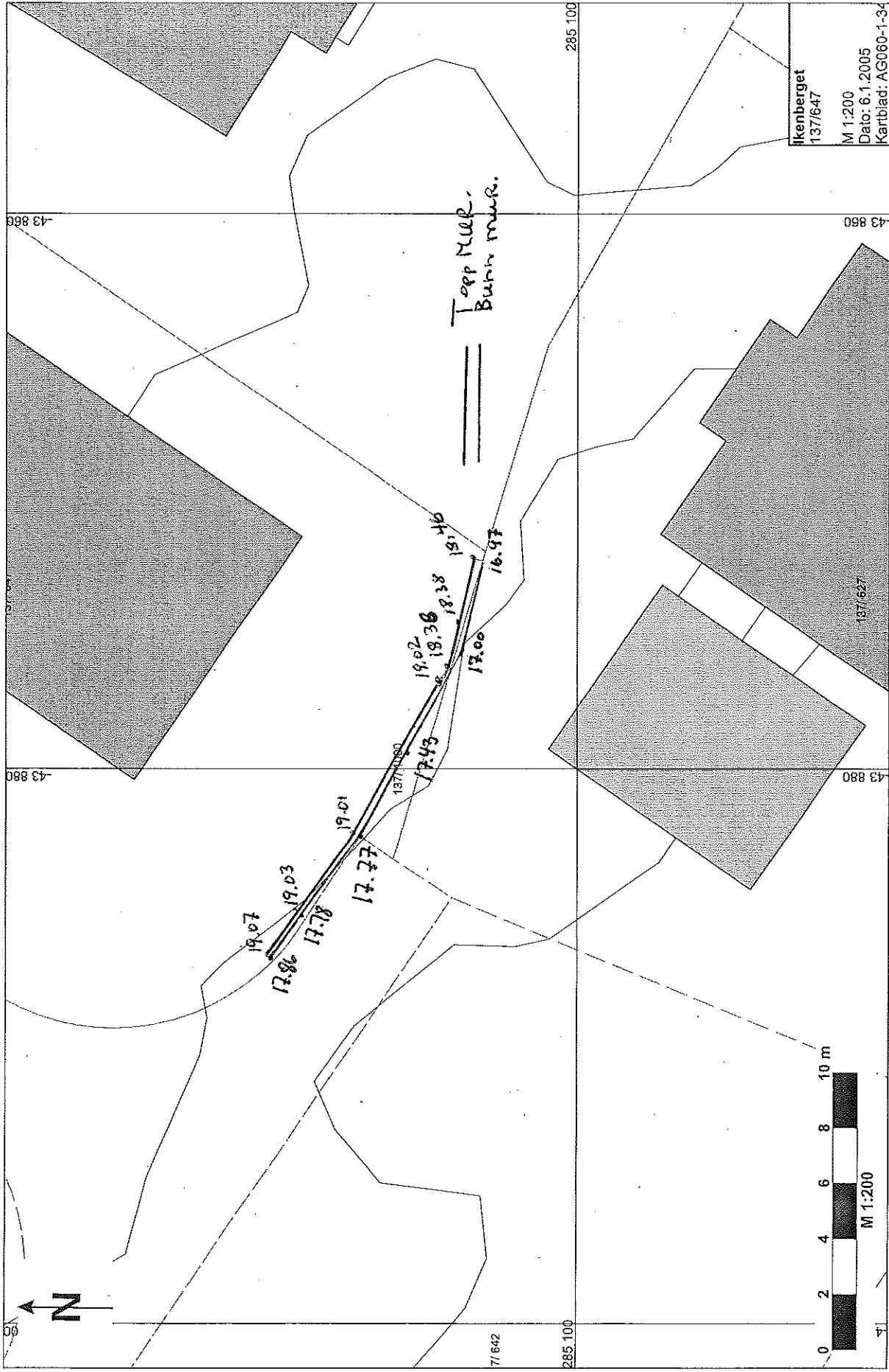

Ikenberget
137/647
M 1:200
Dato: 6.1.2005
Kartblad: AG060-1-34

6

Topp Mur

Bunn Mur

-43880

M14 H= 18,46

M01 H= 16,97

M13 H= 18,38

M02 H= 17,00

M12 H=18,36

M03 H= 17,43

M11 H= 19,02

M05 H= 17,77

M10 H= 19,01

M06 H=17,78

M09 H= 19,03

M07 H=17,86

M08 H= 19,07

137/647

285120

PM 19/1-05
SØTTEMUR GMR 137/647. Klage

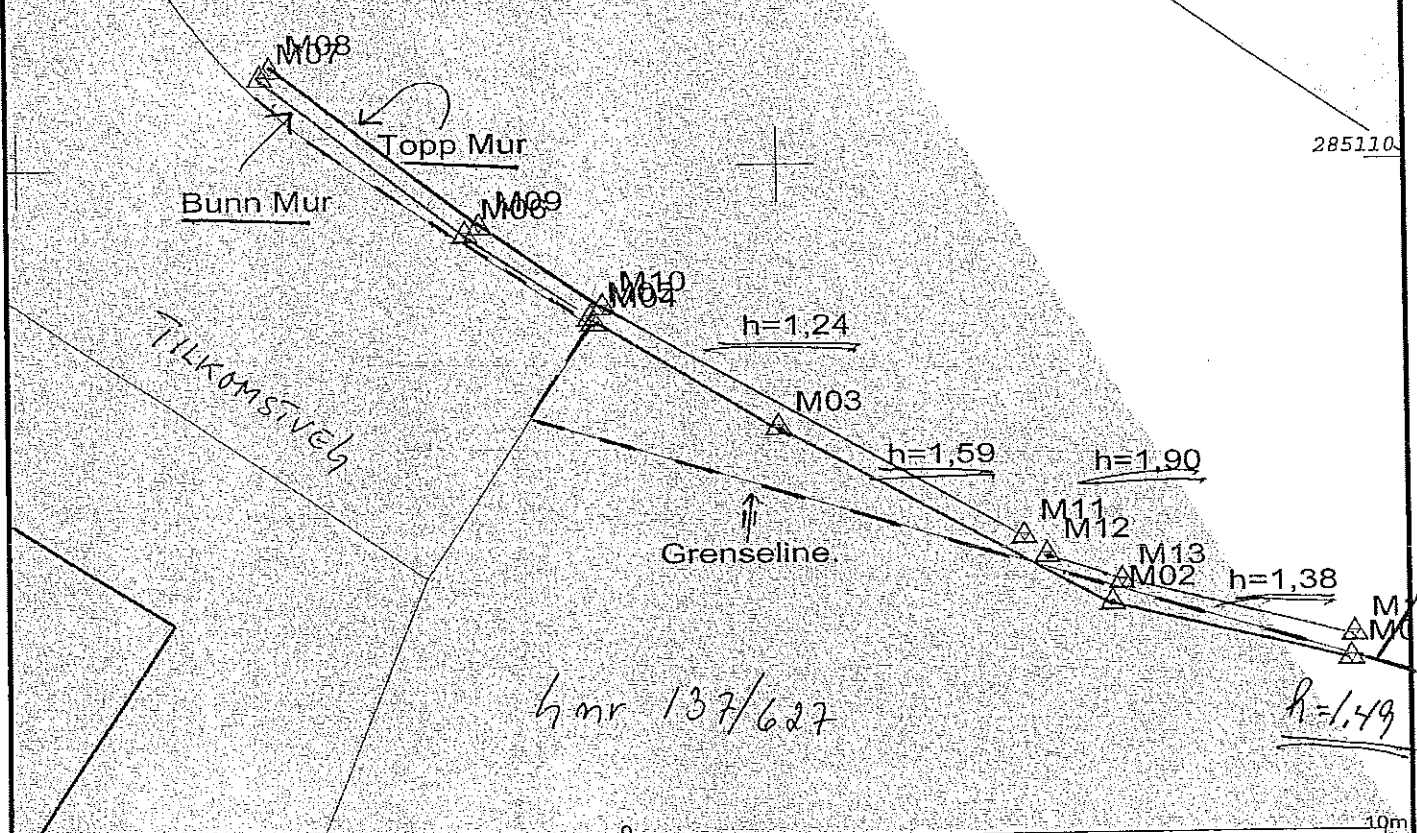

Lindås kommune
Areal- og miljøavdelinga



Dato: 2005.01.06
Sign: eir

137-647 Møvik

Målestokk
1:100

Beliggenhet og høyder må oppfattes som orienterende.

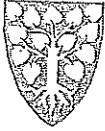

LINDÅS KOMMUNE
INFORMASJONSAVDELING

«MottakerNavn»
«Kontakt»
«adresse»
«Postnr» «PostSted»

Dykkar ref: Vår ref: Sakshandsamar: Direkte tlf: Arkivkode: Dato:

04/02850-8 Tove Mette Fyllingen 56 35 65 07 137/647 14.01.05

MELDING OM SYN FARING

Plan- og miljøutvalet vil i samband med handsaming av klage på vedtak i delegert sak 166/04, koma på synfaring

onsdag 19.januar –05 ca. kl. 10:20

Saka vert handsama i møte same dag, møtet tek til kl. 12:30 på rådhuset i Knarvik.

Dette til orientering.

Med helsing

Tove Mette Fyllingen
sekretær

Postadresse Kvernhusmyrane 41, 5914 Isdalstø	Besøksadresse Lindås rådhus	Telefon 56 35 65 00	Telefaks 56 35 65 01	Konto 7413 05 01005
--	--------------------------------	------------------------	-------------------------	------------------------

Organisasjonsnr.
935 084 733

3

17/12/2004

Lindås Kommune

Teknisk Etat, Areal og miljøavdeling/ v. Avd. sjef
5914 Isdalstø
Fax: 56 35 65 01
Tlf: 56 35 66 12

Kjetil Sletten Hansen

Ikenberget
5911 Alversund
Tlf: 99272197
Fax: 55151999

LINDÅS KOMMUNE AREAL OG MILJØAVDELINGA	
Ardvikode 137/647	
22 DES 2004	
Ark. saknr. 04/2850	Løpnr. 21306/04
Saksn. SV70	Grad.

Klage på støttemur ved tomt i Ikenberget.

Ref. til svar i brev fra kommunen 11.11.2004 i forbindelse med "Byggjesak – støttemur Per B. Møvik Gnr-137 Bnr 647 Ikenberget".

Jeg har nå mottatt nabovarsel, og ønsker herved å fremme mine innvendinger mot dette.

Mur som er sendt melding om, på/ ved grensen mellom Gnr. 137 Bnr. 647 og Gnr. 137 Bnr. 627 følger ikke de rettledninger til forskrift om sakshåndtering og kontroll i byggesaker(SAK) § 5.

Da nabovarselet med snitt A og B ikke gir et fullstendig bilde av hvordan denne muren er på/ ved den nevnte tomtegrensen, har jeg i vedlegg 1 og 2 lagt til et snitt C. Snitt C er plassert i kort avstand (ca. 1m) vest for snitt B, og toppen av muren er derifra og videre til snitt A holdt dette vannrette nivået.

1. Snitt B viser en total høgd på mur m. gjerde på 3,46m. Den høyeste delen av muren er ca 1m fra grensen, og er da mye nærmere en den nevnte rettledningen tilsier for slike høye murer.
2. Snitt C som jeg har lagt ved viser en total høgd på mur m. gjerde på 2,87m ca. 0m fra grensen. Dette er mye høyere en den nevnte rettledningen tilsier.

Tomtene på Ikenberget er solgt fra Lindås tomteselskap med rettledning for slike forhold i kontrakten, og det forventes at de er de gjeldende også i denne saken.

Denne støttemuren som det nå er sendt melding og gitt nabovarsel om er bygget for flere måneder siden.

Før muren var påbegynnt ingikk undertegnende en muntlig avtale med Per B. Møvik om den del av muren som ville berøre min grense.

Jeg viste ham en maksimal høyde på den delen av muren som skulle settes i grensen på 1,60m, og vannrett til man kom til enden av min grense. Han fortalte da at han ønsket å lage en jordskråning for tilplantning og en mindre mur ca. 1m lenger inn på sin tomt, slik som vist i snitt B i vedlegg til byggemeldingen. Jeg gjorde ham også oppmerksom på at dette på flere

punkter var utenfor de retningslinjer som var beskrevet i tomtekontrakten, men at det var greit for meg dersom avtalen ble fulgt.

Muren ble først bygd slik vi hadde avtalt, og jeg og min kone bemerket at det hadde blitt en fin mur og ikke så dominerende som man kunne frykte på forhånd.

Noen dager senere blir det uten varsel påbygd en stor del av muren fra grensen østover til snitt C, slik at den nå fremstår som svært dominerende, og enda er ikke gjerdet oppført.

Jeg varslet straks at dette var et brudd på vår muntlige avtale, og at jeg ønsket dette tilbake i den stand vi hadde vert enige om.

Per B. Møvik ville ikke rette seg etter mitt ønske før et eventuelt påbud fra kommunen kunne fremligges. I denne samtalen nevnte han at kommunen skulle komme for å se på muren, og at han måtte lage en søknad/ melding for den.

Jeg skrev i den forbindelse et brev til dere slik at jeg var sikret en mulighet til å klage på dette.

Vedlegg 4 og 5 viser bilder av muren slik den fremstår i dag.
Det som ikke var med i vår muntlige avtale er det som ligger over de røde strekene.

Jeg krever med dette at Per B. Møvik pålegges å endre muren i.h.h.t. vår muntlige avtale, eller i.h.h.t. tomtekontrakt og rettledninger til forskrift om sakshåndtering og kontroll i byggesaker(SAK) § 5.

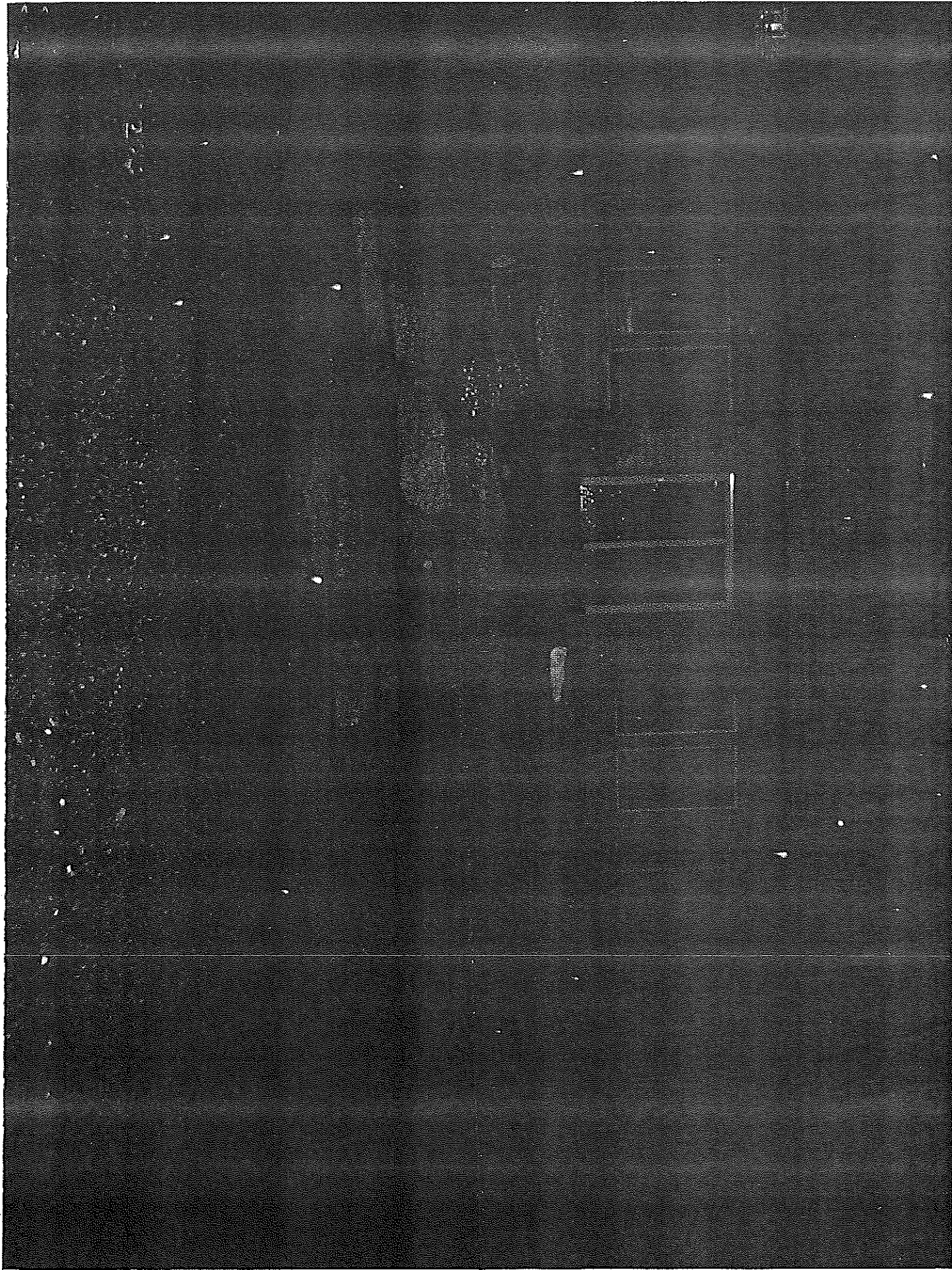

Kjetil Sletten Hansen

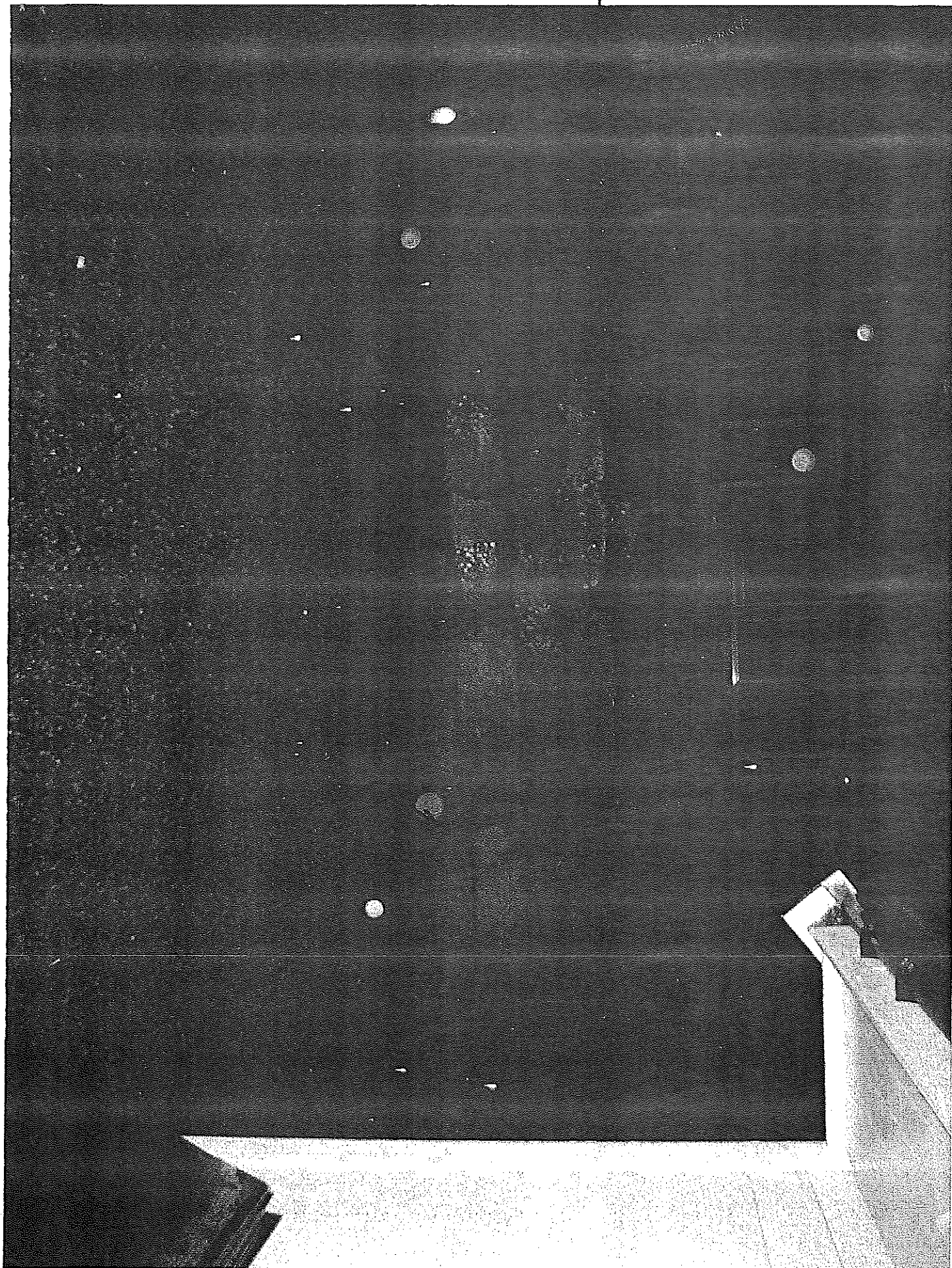

Vedlegg 3
Lindås kommune Gnr 137, Bnr 627, Kjetil Sletten Hansen,
Kontorant FAI Norge AS

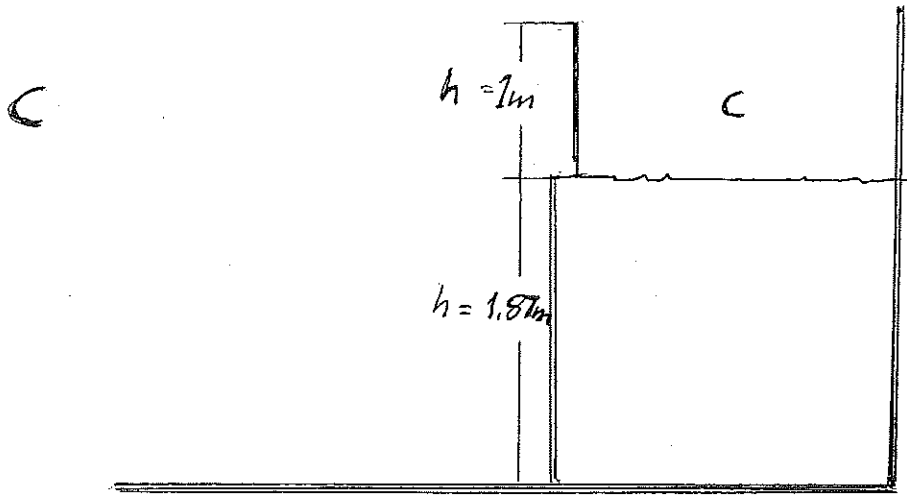

Vedlegg 4
Lindås Kommune Gnr 137, Bnr 627, Kjetil Stetter Hansen
Montenot. 2911 Alversund



LINDÅS KOMMUNE	
AREAL OG MELIOMDELINGA	
Arealkode	137/647
22 DES 2004	
04/2850	21306/04
SVTO	

Vedlegg 2

Lindås kommune Gnr 137, Bar 627, Kjetil Sten Hansen,
 Høyberget, 5911 Alversund.



LINDÅS KOMMUNE
Areal- og miljøavdelinga

5914 Isdalstø

Per Birger Møvik
Ikenberget,

ARKIV

5911 ALVERSUND

Dykkar ref:	Vår ref:	Sakshandsamar:	Direkte tlf:	Arkivkode:	Dato:
	04/02850-4	Tore Svendsen	56 35 66 13	137/647	16.12.2004

Melding handsama av avdelingssjefen sak 166/04

**BYGGJESAK - STØTTEMUR
PER B. MØVIK - GNR 137 BNR 647 IKENBERGET**

Meldinga Dykkar om tiltak etter Plan og bygningslova om oppføring av støttemur vart motteke den 09.12.2004.

Avdelingssjefen har ingen merknader til tiltaket, men gjer merksam på at muren er bygd over vass- og avløpsledning både til bnr 647 og 648.

Avdelingssjefen ynskjer vidare å gjera Dykk merksam på at De som tiltakshavar er ansvarleg for at arbeidet vert utført i samsvar med gjeldande lover og forskrifter, jf. Pbl, § 77.1.

Gebyr for sakshandsaming vert kr 2000,- .

Som tiltakshavar må De melda frå til areal- og miljøavdelinga når arbeidet vert starta opp og når det vert avslutta.

*Vedtaket kan påklagast til kommunen, jf. Lov om offentlig forvaltning.
Klagefristen er 3 veker rekna frå den dagen De mottok vedtaket. Det er nok at klagen er postlagt innan fristen går ut. Klagen skal sendast skriftleg til etaten som har gjort vedtaket. I klagen skal det gå fram kva som vert påklaga (vedtak) og kva endringar De som part ynskjer. Klagen skal grunngjevast.*

for avdelingssjefen

Tore Svendsen
sakshandsamar

Kopi: Kjetil Sletten Hansen, Ikenberget, 5911 Alversund
Jon Falkmo, Ikenberget, 5911 Alversund

Postadresse	Besøksadresse	Telefon	Telefaks	Konto
Kvernhusmyrane 41, 5914 Isdalstø	Lindås rådhus, Knarvik	56356500	56356501	7413 05 01005
				Organisasjonsnr. 935 084 733

Gjenpart av nabovarsel for tiltak etter plan- og bygningsloven (pbl)

For nedenfornevnte eiendom er det i henhold til bestemmelsene i § 94 nr 3 i plan- og bygningsloven av 14. juni 1985 nr 77, sendt følgende nabovarsel:

Til kommune

5911

LINDÅS KOMMUNE
TEKN. KONTOR (SVEENOSEN)
5914 ISDALSTØ

Kopi av dette dokumentet uten vedlegg sendes kommunen, samtidig som naboer varsles.

Tiltak på eiendommen:

Gnr 137	Bnr 647	Festenr ---	Seksjonsnr ---
------------	------------	----------------	-------------------

Eiendommens adresse
Ikenberget

Postnr 5911	Poststed Alversund
----------------	-----------------------

Eier/fester
Per Birger Møvik

Det varsles herved om

 Søknad om tiltak som krever tillatelse etter plan- og bygningsloven § 93.

- | | | |
|--|---------------------------------------|---|
| <input type="checkbox"/> Nybygg | <input type="checkbox"/> Anlegg | <input type="checkbox"/> Endring av fasade |
| <input type="checkbox"/> Riving | <input type="checkbox"/> Skilt | <input type="checkbox"/> Eiendomsdeling eller bortfeste |
| <input type="checkbox"/> Innhengning mot veg | <input type="checkbox"/> Bruksendring | <input type="checkbox"/> Dispensasjoner |
| <input type="checkbox"/> Annet
Beskriv | | |

137/647

09 DES 2004

 Melding om tiltak etter plan- og bygningsloven

- | |
|--|
| <input type="checkbox"/> Driftsbygning i landbruket pbl § 81 |
| <input checked="" type="checkbox"/> Mindre byggearbeid |
| <input type="checkbox"/> Skilt |

04/2850
SVTO

Beskriv nærmere hva nabovarslet gjelder

Oppføring av støttemur med gjerde.

Vedlegg

Beskrivelse av vedlegg	Gruppe	Nr fra - til	Ikke relevant
Dispensasjonssøknader	B	-	<input checked="" type="checkbox"/>
Situasjonsplan	D	-	<input checked="" type="checkbox"/>
Fasadetegninger og snitt	E	-	<input checked="" type="checkbox"/>
Andre vedlegg	J	1 - 2	<input type="checkbox"/>

Adresser

<input type="checkbox"/> Søknaden er lagt ut på besøksadresse:	Ansvarlig søkers postadresse
Eventuelle merknader må være kommet til ansvarlig søker innen 2 uker etter at dette varsel er sendt. (Kopi kan sendes kommunen).	
<input type="checkbox"/> Meldingen kan sees hos kommunen på adresse:	Kommunens adresse
Eventuelle merknader må være kommet til kommunen innen 2 uker etter at dette varsel er sendt.	

Underskrift

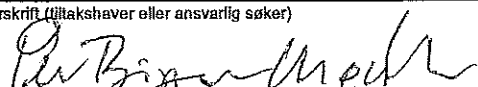
Sted	Dato	Underskrift (tiltakshaver eller ansvarlig søker)
Ikenberget	5.12.2004	

Kvittering for nabovarsel

Nabovarsel kan enten sendes som rekommandert sending eller overleveres personlig mot kvittering. Ved personlig overlevering vil avkryssing gjelde som bekreftelse på at varselet er mottatt.

Eiendom/byggested					
Gnr	Bnr	Festnr	Seksjonsnr	Adresse	
137	647	---	---	Ikenberget, 5911 Alversund	
Nabo-/gjenboer eiendom				Nabo-/gjenboer eiendom eier/fester	
Gnr	Bnr	Festnr	Seksjonsnr	Eiers/festers navn	
137	648	---	---	Jon Falkmo	
Adresse				Adresse	
Ikenberget				Ikenberget	
Postnr	Poststed			Postnr	Poststed
5911	Alversund			5911	Alversund
Personlig kvittering for mottatt varsel				Dato	Sign
<input checked="" type="checkbox"/> Varsel er mottatt				<input checked="" type="checkbox"/> Samtykker i tiltaket	
				12.04	Falkmo

Nabo-/gjenboer eiendom				Nabo-/gjenboer eiendom eier/fester	
Gnr	Bnr	Festnr	Seksjonsnr	Eiers/festers navn	
137	627	---	---	Kjetil Sletten Hansen	
Adresse				Adresse	
Ikenberget				Ikenberget	
Postnr	Poststed			Postnr	Poststed
5911	Alversund			5911	Alversund
Personlig kvittering for mottatt varsel				Dato	Sign
<input checked="" type="checkbox"/> Varsel er mottatt				<input type="checkbox"/> Samtykker i tiltaket	
				1/12	Kjetil Sletten Hansen

Nabo-/gjenboer eiendom				Nabo-/gjenboer eiendom eier/fester	
Gnr	Bnr	Festnr	Seksjonsnr	Eiers/festers navn	
Adresse				Adresse	
Postnr	Poststed			Postnr	Poststed
Personlig kvittering for mottatt varsel				Dato	Sign
<input type="checkbox"/> Varsel er mottatt				<input type="checkbox"/> Samtykker i tiltaket	

Nabo-/gjenboer eiendom				Nabo-/gjenboer eiendom eier/fester	
Gnr	Bnr	Festnr	Seksjonsnr	Eiers/festers navn	
Adresse				Adresse	
Postnr	Poststed			Postnr	Poststed
Personlig kvittering for mottatt varsel				Dato	Sign
<input type="checkbox"/> Varsel er mottatt				<input type="checkbox"/> Samtykker i tiltaket	

Nabo-/gjenboer eiendom				Nabo-/gjenboer eiendom eier/fester	
Gnr	Bnr	Festnr	Seksjonsnr	Eiers/festers navn	
Adresse				Adresse	
Postnr	Poststed			Postnr	Poststed
Personlig kvittering for mottatt varsel				Dato	Sign
<input type="checkbox"/> Varsel er mottatt				<input type="checkbox"/> Samtykker i tiltaket	

Det er per dags dato innlevert rekommandert sending til ovennevnte adressater.

Samlet antall sendinger: _____ Sign _____

137/647

09 DES 2004

04/2850

5910

Melding om Tiltak

Vedlegg 2

Lindås kommune Gnr 137 Bnr 647, Per Birger Møvik, Ikenberget, 5911 Alversund

Skisse for snitt A - A og B - B, referert til i vedlegg 1

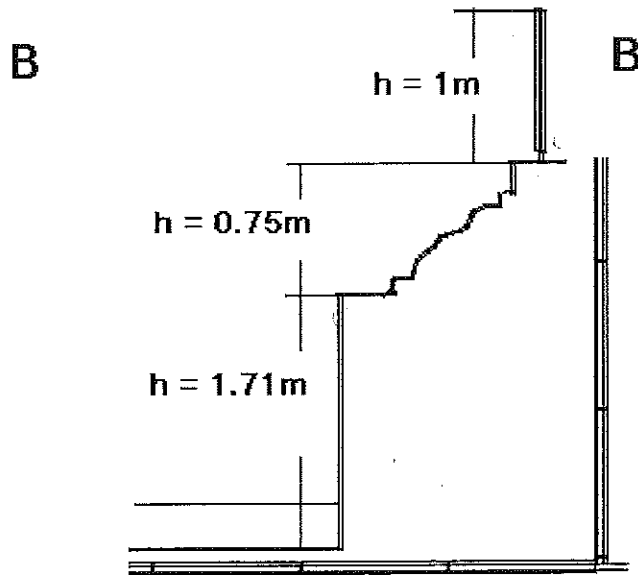
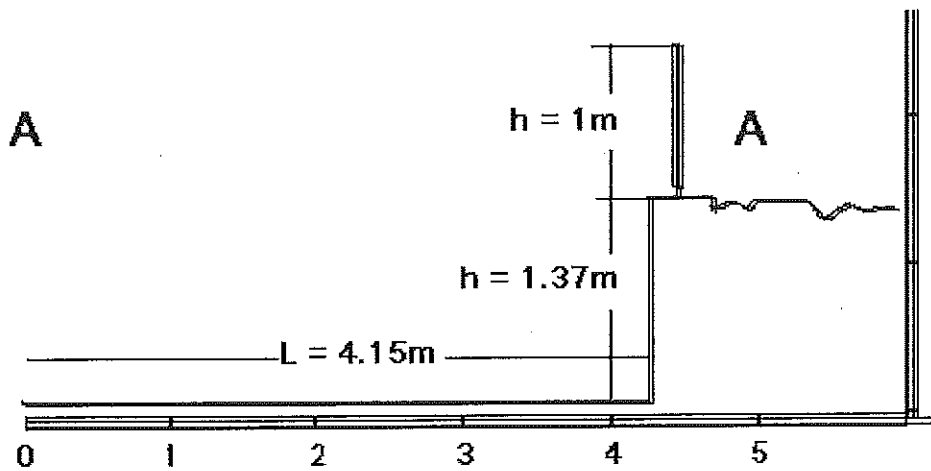

LINDÅS KOMMUNE KONTOR OG REGISTRERINGSSENTER Lindås	137/647
09 DES 2004	
04/2850	
SV70	

Melding om tiltak

etter plan- og bygningsloven §§ 81, 85, 86 a

Stempel: 137/647
06 MAI 2005

Til kommune:
Lindås kommune

Berører tiltaket eksisterende eller fremtidige arbeidsplasser? Ja Nei
Hvis ja, skal NBR-nr 5177 med vedlegg sendes til Arbeidstilsynet

Meldingen gjelder

Eiendom/byggested
Gnr 137 | Bnr 647 | Feste nr --- | Seksjonsnr --- | Bygningsnr --- | Bolignr ---
Adresse Ikenberget | Postnr 5911 | Poststed Alversund

Tiltakets art
 Driftsbygning i landbruket
 Midlertidige eller transportable bygninger, konstruksjoner og anlegg
 Mindre byggearbeid
Spesifiser kort tiltakets art
Oppføring av støttemur med gjerde.

Forhåndskonferanse

Pbl § 93 a Forhåndskonferanse er avholdt Ja Nei Dersom ja, vedlegg referat Vedlegg nr E -

Estetikk

Pbl § 74, 2. ledd Estetisk utforming og forholdet til omgivelsene Vedlegg nr E -

Arealdisponering

Planstatus
 Arealdel av kommuneplan Reguleringsplan Bebyggelsesplan Sett kryss for eksisterende plan
Spesifiser nærmere
Reguleringsformål i arealdel av kommuneplan/reguleringsplan/bebyggelsesplan - beskriv Tillatt grad av utnyttning
Beregningsregler i reguleringsplan
 Prosent bebygd areal (%BYA) Tillatt bruksareal (T-BRA m²)
 Prosent tomteutnyttelse (% TU) Annet

Oppmålt tomt Ja Nei Tomteareal 689 m²

Bebyggelsen; størrelse og grad av utnyttning		Eksisterende bebyggelse	Ny bebyggelse	Sum	
		Antall etasjer (TEK § 4-1)			
		Bruksareal (NS 3940 eller TEK § 3-5)	m ²	m ²	m ²
	Bebygd areal (NS 3940)	m ²	m ²	m ²	

Beregnet grad av utnyttning som følge av tiltaket

Vis beregning av grad av utnyttning
137/647

04/2850 SVT0 20631/04

Arealdisponering (forts.)			
Avstand	Minste avstand fra den planlagte bygning til:	Nabogrense 0, 1m	Vegmidte 2, 1m
	Går det høyspent kraftlinje/kabel i, over eller i nærheten av tomta?	<input type="checkbox"/> Ja	Avstand
	Går det priv./off. vann- og avløpsledning i eller i nærheten av tomta?	<input checked="" type="checkbox"/> Ja	Avstand 4m (avløp)
Dersom det går slik kraftlinje/kabel/ledninger i, over eller i nærheten av tomta, må tiltaket det her meldes om være avklart med berørt myndigheter/rettighetshavere			Annen bygning --- <input checked="" type="checkbox"/> Nei <input type="checkbox"/> Nei
			Vedlegg nr 1 -

Tilknytning til veg og ledningsnett			
Adkomst vegloven pbl §§ 66, 67	Gir tiltaket endrede avkjøringsforhold?	Tomta har atkomst til følgende veg som er opparbeidet og åpen for alminnelig ferdsel:	
	<input type="checkbox"/> Ja <input checked="" type="checkbox"/> Nei	<input type="checkbox"/> Riksveg/fylkesveg Er avkjøringsstillatelse gitt?	<input type="checkbox"/> Ja <input type="checkbox"/> Nei
		<input checked="" type="checkbox"/> Kommunal veg Er avkjøringsstillatelse gitt?	<input checked="" type="checkbox"/> Ja <input type="checkbox"/> Nei
		<input type="checkbox"/> Privat veg Er vegrett sikret ved tinglyst erklæring?	<input type="checkbox"/> Ja <input type="checkbox"/> Nei
Vann- forsyning pbl §§ 65, 67	Tilknytning i forhold til tomta		
	<input checked="" type="checkbox"/> - offentlig vannverk	Beskriv	
	<input type="checkbox"/> Privat vannverk		
<input type="checkbox"/> Annen privat vannforsyning, innlagt vann			
	<input type="checkbox"/> Annen privat vannforsyning, ikke innlagt vann	Dersom vanntilførsel krysser annens grunn, foreligger rettighet ved tinglyst erklæring?	
		<input type="checkbox"/> Ja <input type="checkbox"/> Nei	
Avløp pbl §§ 66, 67	Tilknytning i forhold til tomta		
	<input checked="" type="checkbox"/> Offentlig avløpsanlegg	Skal det installeres vannklosett?	
	<input type="checkbox"/> Privat avløpsanlegg	<input type="checkbox"/> Ja <input type="checkbox"/> Nei	
		Foreligger utslippstillatelse?	
		<input type="checkbox"/> Ja <input type="checkbox"/> Nei	
		Dersom avløpsanlegg krysser annens grunn, foreligger rettighet ved tinglyst erklæring?	
		<input type="checkbox"/> Ja <input type="checkbox"/> Nei	
Overvann	Takkvann/overvann føres til: <input type="checkbox"/> Avløpssystem <input checked="" type="checkbox"/> Terrøng		

Kommunale opplysninger (fylles ut av kommunen)			
Senterpunkt for tiltaket	Kartblad (hvis oppgitt på situasjonskart):	Koordinatsystem (hvis oppgitt på situasjonskart):	Senterpunkt angitt ved -
			X-koordinat: Y-koordinat:
Koder	Næringsgruppekode	Bygningstypekode	

Vedlegg			
Beskrivelse av vedlegg	Gruppe	Nr fra - til	Ikke relevant
Dispensasjonssøknader	B	-	<input checked="" type="checkbox"/>
Gjenpart av nabovarsel	C	-	<input checked="" type="checkbox"/>
Situasjonsplan	D	-	<input checked="" type="checkbox"/>
Fasadetegninger og snitt	E	-	<input checked="" type="checkbox"/>
Andre vedlegg	J	1 - 2	<input type="checkbox"/>

Erklæring og underskrift			
Tiltakshaver			
Tiltakshaver forplikter seg til å la gjennomføre tiltaket iht plan- og bygningsloven (pbl) og teknisk forskrift (TEK)			
Navn	Telefon (dagtid)	Mobiltelefon	Ev organisasjonsnr
Per Birger Møvik	56344124	97513124	
Adresse	Postnr	Poststed	
Ikenberget	5911	Alversund	
Epostadresse	<input checked="" type="checkbox"/> Enkeltperson <input type="checkbox"/> Foretak/lag/sameie <input type="checkbox"/> Off. virksomhet		
pbn@statoil.com			
Dato	Underskrift	Gjentas med blokkbokstaver	
5.12.2004		PBR BIRGER MØVIK	



ARKIV

Per B. Møvik
Ikenberget,

5911 ALVERSUND

Dykkar ref: Vår ref: Sakshandsamar: Direkte tlf: Arkivkode: Dato:
04/02850-2 Tore Svendsen 56 35 66 13 137/647 11.11.2004

**BYGGJESAK - STØTTEMUR
PER B. MØVIK - GNR 137 BNR 647 IKENBERGET**

Eg syner til telefon, synfaring og nabomerknad vedkomande oppføring av støttemur på Dykkar eigedom, gnr 137 bnr 647.

Oppføring av støttemur er styrt gjennom plan- og bygningslova(pbl) § 93. I rettleiinga til forskrift om sakshandsaming og kontroll i byggesaker(SAK) finn vi under § 5 at *for støttemur som er lågare enn 1.0 m og som har avstand til nabogrense mindre enn 2.0 m, eller er lågare enn 1.5 m og står min. 4 m frå nabogrense*, er det ikkje naudsynt med søknad. Dersom desse vilkåra ikkje er til stades skal tiltaket handsamast som søknadspliktig tiltak. Lindås kommune har lagt seg på ein praksis der me vurderer tiltaket, for så å velja om det skal vera melding eller søknad. Etter den synfaringa eg hadde 10.11. er det nok at tiltaket vert sendt inn som melding. Avdelingssjefen forstår at støttemurprosjektet har vore diskutert med vegseksjonen, slik at De har vore i den tro at prosjektet med dette var godkjent. Diverre så skal "ditt" prosjekt handsamast etter pbl der vegseksjonen vil vera ein høyringsinstans. Også naboane skal verta varsla med mogleikheit til å koma med merknader.

Vedlagt kart viser at Dykkar mur krysser både vass- og avløpsleidning. Uttale frå kommunen sin VA avdeling må verta henta inn på førehand og leggjast ved meldinga som vert sendt oss.

Avdelingssjefen ber Dykk stoppa evnt. vidare arbeid med støttemuren til det ligg føre godkjent løyve frå Lindås kommune, då muren er ført opp i strid med gjeldande lovverk.

Med helsing
Lars Johan Haukås
avdelingssjef

Tore Svendsen
sakshandsamar

Kopi: Kjetil Sletten Hansen, Ikenberget, 5911 Alversund (gjeld også som svar på fax., dagsett 10.11.04)
Vegseksjonen, her
VA avd., her

Vedlegg: Skjema m m for melding



47 55151999

1

FAX

s.1/1
10/11/2004

Lindås Kommune

Teknisk Etat, Areal og miljøavdeling/ v. Avd. sjef
5914 Isdalstø
Fax: 56 35 65 01
Tlf: 56 35 66 12

Kjetil Sletten Hansen

Ikenberget
5911 Alversund
Tlf: 99272197
Fax: 55151999

Mulighet for å fremme innvendinger mot murkonstruksjon på tomt i Ikenberget.

Gjør oppmerksom på at jeg ønsker å fremme innvendinger mot murkonstruksjon som er satt opp av min nabo Per Møvik m. frue på Ikenberget i Alversund. Jeg har ikke mottatt nabovarsel i denne saken, og antar at dette må foreligge.

Jeg har i samtale med Per Møvik 09. Nov. 2004 fått informasjon om at søknad for den nevnte konstruksjonen ikke er levert.

Jeg forventer at konstruksjonen må følger en normal saksgang med søknad og nabovarsel.

LINDÅS KOMMUNE AREAL OG MILJØAVDELINGA	
Arkivkode	137/647
10 NOV 2004	
Ark. saksnr.	LITIDNR.
04/2850	19016/04
Saken	Gred.
SVTO	

Kjetil Sletten Hansen