

Seim, 04.01.2019.

Lindås Kommune  
Kvernhusmyrane 20  
5914 ISDALSTØ.

LINDÅS KOMMUNE	
Klassering	
07 JAN 2019	
Ark. saksnr. 19/51	Løpenr.
Saksh.	Tilgangskode

### Forhåndskonferanse.

Hei.

Vi ønsker en forhåndskonferanse ang ett byggeprosjekt.

Tiltakshaver ønsker å bygge en enebolig i moderne stil.

Tomten som dei har i dag er på 644m<sup>2</sup>, og det står en gammel falle ferdig hytte på tomten i dag.

Tiltakshaver skal få tilleggsarial fra Gnr/bnr 145/33. (se situasjonskartet).

Tiltakshaver vil bruke eksisterende utkjørsel, som naboene bruker i dag.

Dei vil koble seg på offentlig vann, som ligger på nabotomten.

Offentlig avløp ligger på nedsiden av fylkesvegen, som dei kan koble seg på.

Evt bruke mini renseanlegg på egen tomt.

Så lurer på om dette lar seg gjennom føre, og evt hvilken dispensasjoner som kreves?

Mvh

*Sveinung Seim*

Seim Bolig AS.

*Sveinung.seim@nhb.no*

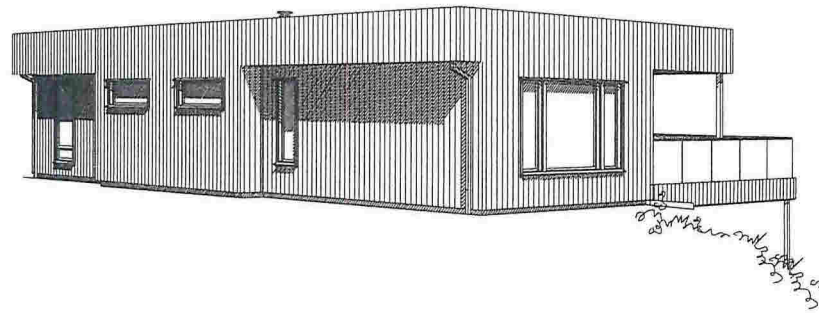
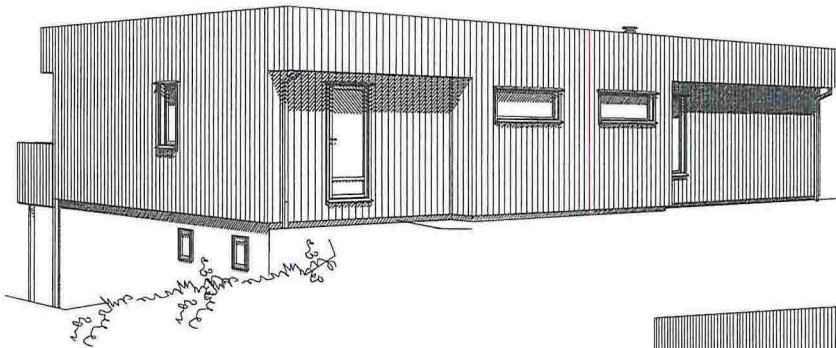
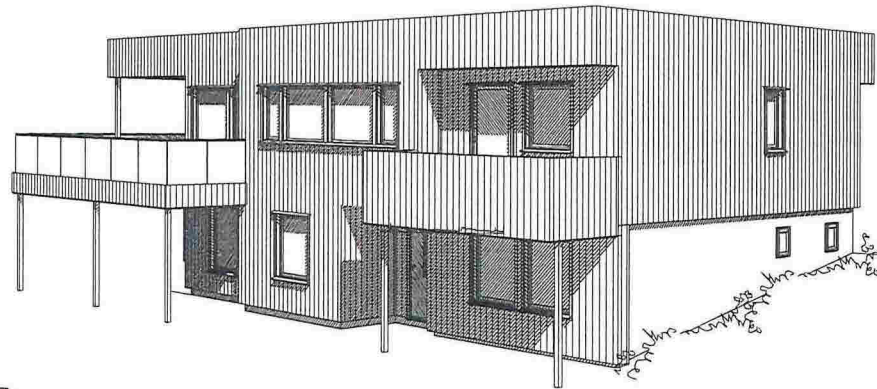
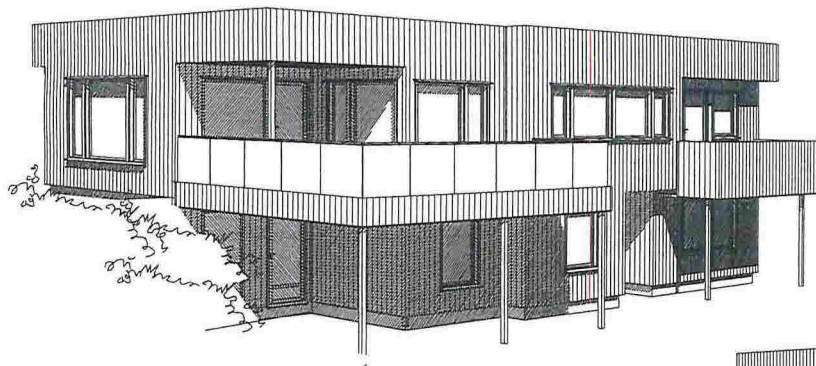

MERKNADER:

Forbehold: Det tas forbehold om mulig nedforet himling pga tekniske føringer. Arealer er beregnet ut fra tegning og er oppgitt i hht. NS3940.  
 Tekniske forhold i bygningsmessig utførelse kan påvirke arealer og høyder i mindre grad.

Rev	Dato	Tekst	Tegn.	Kont.

Dato:	Arkitekt:	Index:
-------	-----------	--------

28.08.17	NHB/HR	
----------	--------	--

Tegn.: HR

Forhandler:

Tiltakshaver:

Gnr: Bnr:

Type	Prosjekt nr.
Malvik A-1	Malvik

**Norske Hus**

BOLIGSYSTEMAS  
 STIKLESTADVEIEN 3, 7041 TRONDHEIM  
 tel.: 73874650, fax.: 73874659, www.nhb.no

PERSPEKTIV

Målestokk	Tegnings nr.	Index
-----------	--------------	-------

1: 100

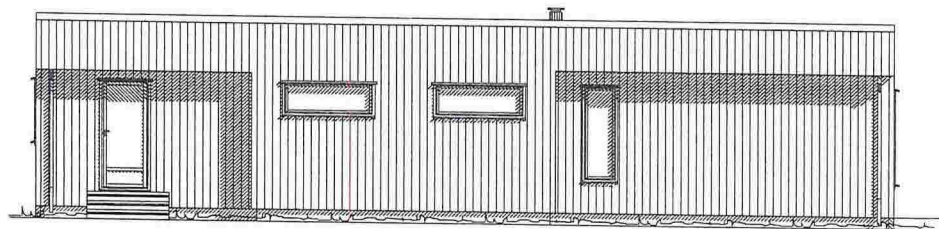
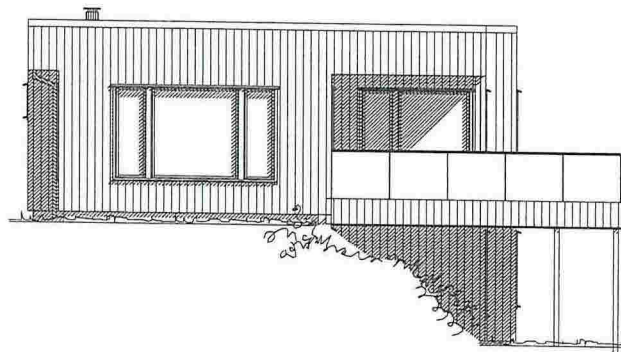
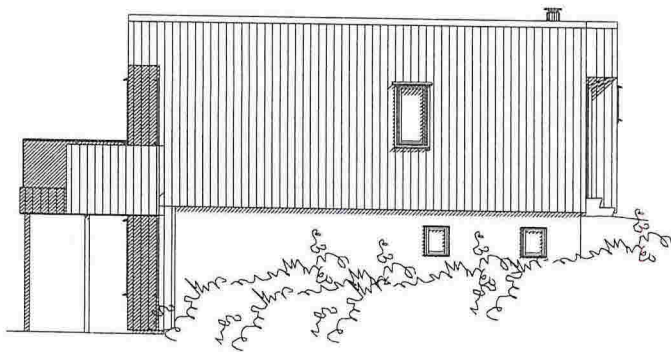
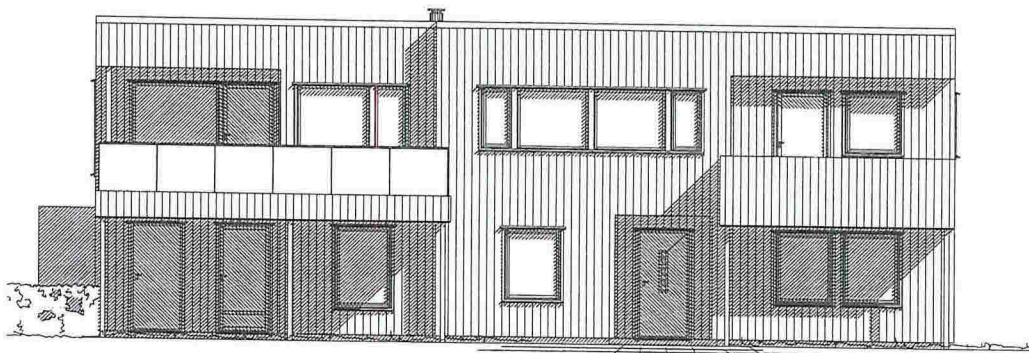

MERKNADER:

Forbehold: Det tas forbehold om mulig nedforet himling pga tekniske føringer. Arealer er beregnet ut fra tegning og er oppgitt i hht. NS3940.  
 Tekniske forhold i bygningsmessig utførelse kan påvirke arealer og høyder i mindre grad.

Rev	Dato	Tekst	Tegn.	Kont.
-----	------	-------	-------	-------

Dato:	Arkitekt:	Index
-------	-----------	-------

28.08.17	NHB/HR	
----------	--------	--

Tegn.:	
--------	--

HR
----

Forhandler:
-------------

Tiltakshaver:
---------------

Gnr:	Bnr:
------	------

Type	Prosjekt nr.
Malvik A-1	Malvik



BOLIGSYSTEMAS  
 STIKLESTADVEIEN 3, 7041 TRONDHEIM  
 tel.: 73874650, fax.: 73874659, www.nhb.no

FASADER

Målestokk	Tegnings nr.	Index
-----------	--------------	-------

1: 100

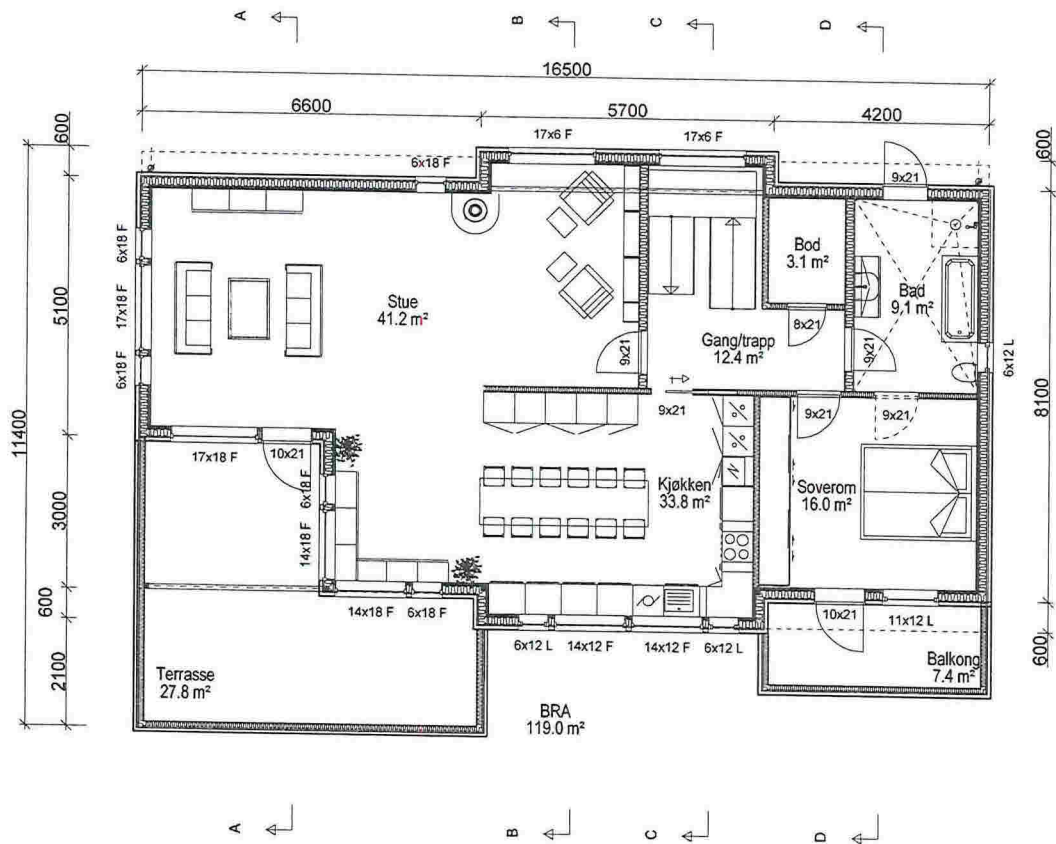

MERKNADER:

Forbehold: Det tas forbehold om mulig nedføret himling pga tekniske føringer. Arealer er beregnet ut fra tegning og er oppgitt i hht. NS3940.  
Tekniske forhold i bygningsmessig utførelse kan påvirke arealer og høyder i mindre grad.

Arealberegninger i hht. NS 3940	Bruksareal BRA i m <sup>2</sup>		
	Pr etasje	Utvendig bod/garasje	Sum BRA
U. etg. plan	105.0	7.7	112.7
1. etg. plan	119.0	0.0	119.0
<b>SUM :</b>	<b>224.0</b>	<b>7.7</b>	<b>231.7</b>
BYA :	164.2	0.0	164.2

Rev	Dato	Tekst		Tegn.	Kontr.

Dato:	28.08.17	Arkitekt:	NHB/HR	Index:	
-------	----------	-----------	--------	--------	--

Tegn.: HR  
Forhandler:

Tiltakshaver:

Gnr:                      Bnr:

Type	Malvik A-1	Prosjekt nr.	Malvik
------	------------	--------------	--------

  
 BOLIGSYSTEMAS  
 STIKLESTADVEIEN 3, 7041 TRONDHEIM  
 tel.: 73874650, fax.: 73874659, www.nhb.no

PLAN 1 ETG.

Målestokk	Tegnings nr.	Index
1: 100		

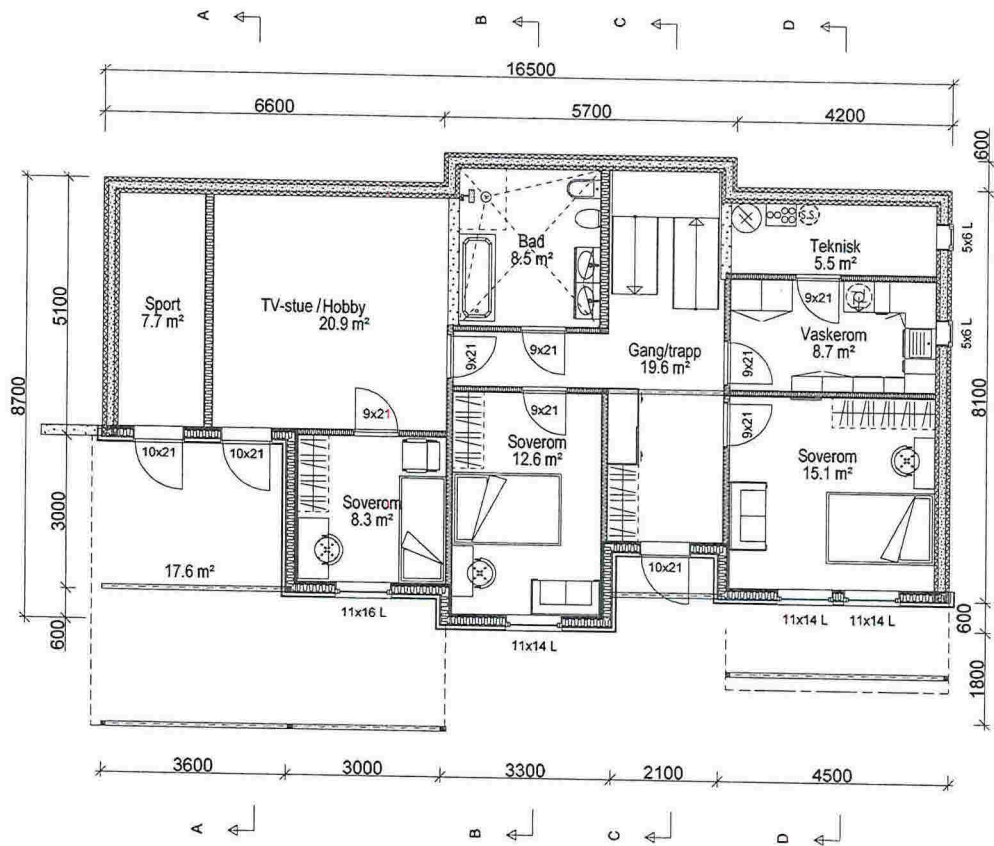

MERKNADER:

Forbehold: Det tas forbehold om mulig nedforet himling pga tekniske føringer. Arealer er beregnet ut fra tegning og er oppgitt i hht. NS3940. Tekniske forhold i bygningsmessig utførelse kan påvirke arealer og høyder i mindre grad.

Rev	Dato	Tekst	Tegn.	Kontr.
-----	------	-------	-------	--------

Dato:	Arkitekt:	Index
28.08.17	NHB/SHR	

Tegn.: HR  
Forhandler:

Tiltakshaver:

Gnr: Bnr:

Type	Prosjekt nr.
Malvik A-1	Malvik

  
 BOLIGSYSTEMAS  
 STIKLESTADVEIEN 3, 7041 TRONDHEIM  
 tel.: 73874650, fax.: 73874659, www.nhb.no

PLAN U. ETG.

Målestokk	Tegnings nr.	Index
1: 100		

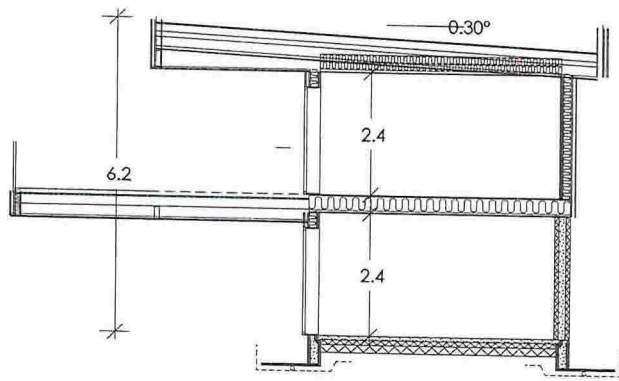

SNITT A-A

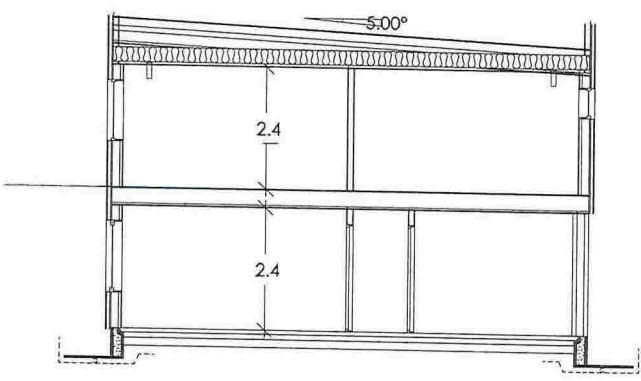

SNITT B-B

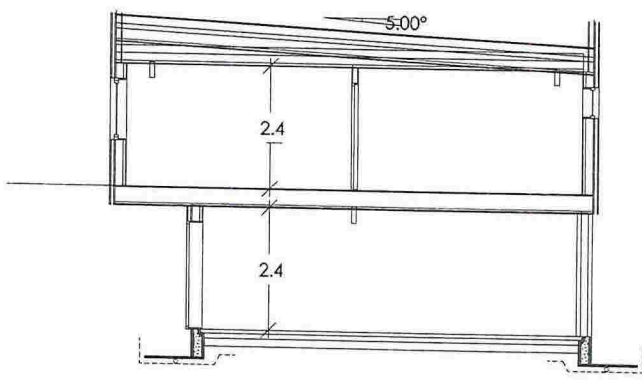

SNITT C-C

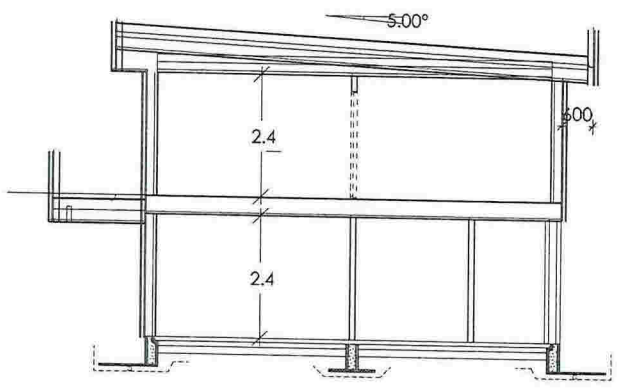

SNITT D-D

MERKNADER:

Forbehold: Det tas forbehold om mulig nedforet himling pga tekniske føringer. Arealer er beregnet ut fra tegning og er oppgitt i hht. NS3940.  
Tekniske forhold i bygningsmessig utførelse kan påvirke arealer og høyder i mindre grad.

Rev	Dato	Tekst	Tegn.	Kont.
-----	------	-------	-------	-------

Dato:	Arkitekt:	Index
-------	-----------	-------

28.08.17	NHB/HR	
----------	--------	--

Tegn:	HR
-------	----

Forhandler:	
-------------	--

Tiltakshaver:	
---------------	--

Gnr:	Bnr:
------	------

Type	Prosjekt nr.
------	--------------

Malvik A-1	Malvik
------------	--------

  
 BOLIGSYSTEMAS  
 STIKLESTADVEIEN 3, 7041 TRONDHEIM  
 tel.: 73874650, fax.: 73874659, www.nhb.no

SNITT	
-------	--

Målestokk	Tegnings nr.	Index
-----------	--------------	-------

1: 100		
--------	--	--

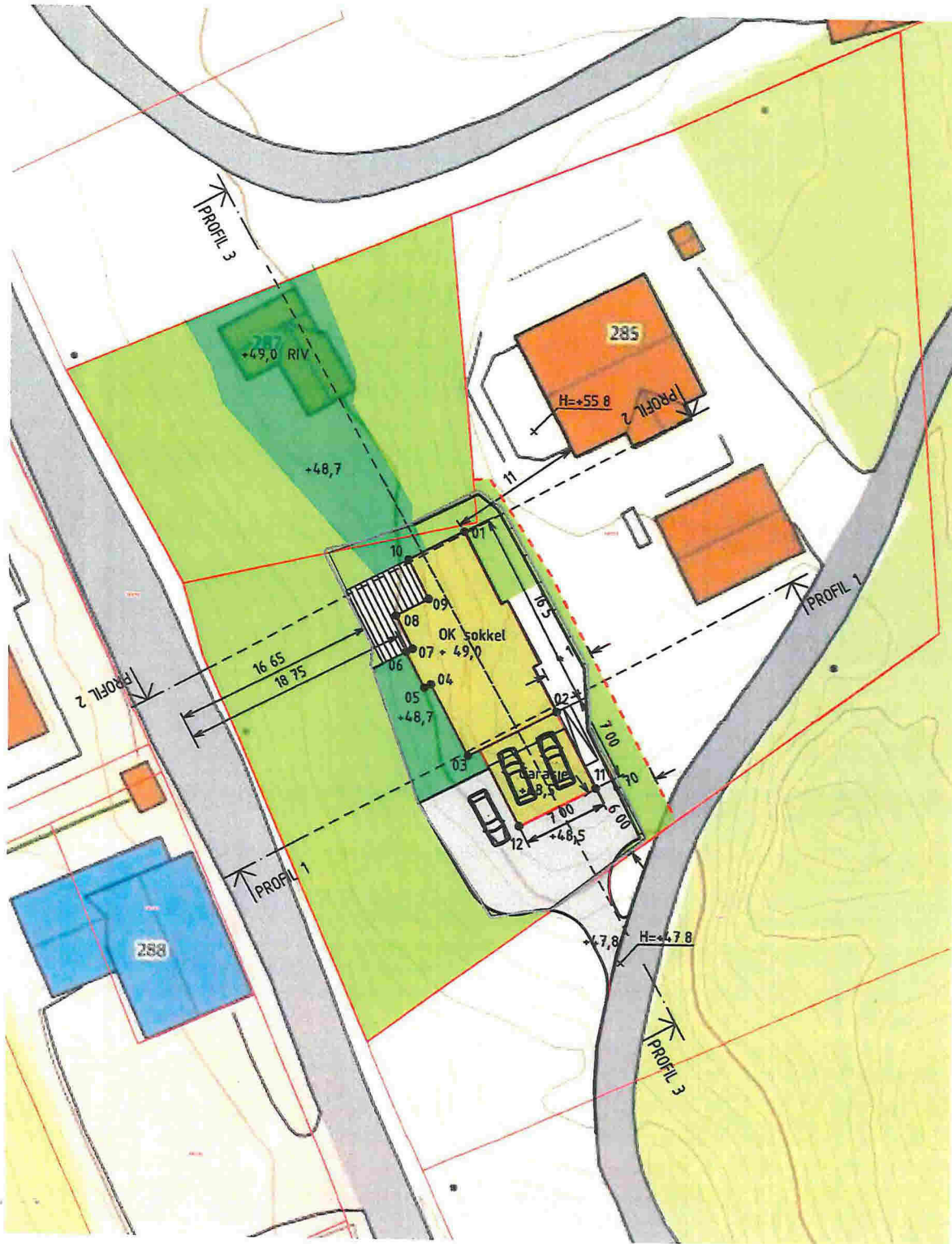

- SAMFERDSEL OG INFRASTRUKTUR**
- Adkomst/veg
  - Parkering
  - Gangarealer/Trapp/Mur
- FRI- OG GRØNTAREALER**
- Oppholdsareal
  - Fri- og grøntareal
- LINJESYMBOLER**
- Byggegrense
  - Eiendomsgrense
  - Mur/Skjæring/Fylling
  - Avstander/Målsetting

- 05
- 06
- 07
- 08
- 09
- 10
- 11
- 12

ARE

Parsell	Eks. areal	Etter grø Justerin
145/33	2729	1724
145/67	645	1650
SUM	3374	3374



145/33

Revisjon	Dato	Beskrivelse

## Innledning

Avklaring av rammebetingelser for byggetiltak i samsvar med plan- og bygningsloven §21-1. Forhåndskonferanse er gebyrlagt, jf. Lindås kommune sin forskrift om gebyr for teknisk forvaltningstjeneste.

## Eiendom

Gnr

145

Bnr

67

Adresse

Skarsvegen 287

Postnr.

5911

Poststed

ALVER SUND

Hjemmelshaver (eier)

Sindre, Hilde Olsen

Størrelse på tomt

644,6 m<sup>2</sup> + tilleggsareal (se situasjonskart)

Planstatus for eiendommen

Kommuneplan

Ønsket dato

DD.MM.AAAA 09.01.2019 eller 16.01.2019

Antall deltakere

 1  2  3  4

Deltager 1

Navn

SVEINUNG SEIM

Foretak



Seim Bolig AS

**Deltager 2****Navn**

Sindre Olsen

**Foretak****Deltager 3****Navn**

Anita Sigrunn Eidsheim

**Foretak****Deltager 4****Navn****Foretak****Krever tiltaket bruk av ansvarlig foretak?** Ja  Nei[→ Neste](#)[|| Avbryt](#)

## Tiltak

## Tiltakshaver

## Navn

Simone, Hilde Olsen

## Adresse

Litlevika 54

## Postnr.

5914

## Poststed

ISDAKSTØ

## Telefon

924 67 809

## Mobil

## E-postadresse

S.f.olsen@live.no

Kryss av for tiltak og skriv type (f.eks. enebolig, garasje, mur, osv.)

## Nybygg

(frivillig)

 Nybygg (frivillig)

ENEBOLIG

## Bruksendring

(frivillig)

 Bruksendring (frivillig)

## Riving

(frivillig)

 Riving (frivillig)

## Tilbygg

(frivillig)

Tilbygg (frivillig)  
(frivillig)

**Påbygg**

(frivillig)

Påbygg (frivillig)  
(frivillig)

**Teknisk innretning**

(frivillig)

Teknisk innretning (frivillig)  
(frivillig)

**Separat avløpsanlegg**

(frivillig)

Separat avløpsanlegg (frivillig)  
(frivillig)

**Konstruksjon**

(frivillig)



Konstruksjon (frivillig)  
(frivillig)

**Anlegg**

(frivillig)



Anlegg (frivillig)  
(frivillig)

[← Forrige](#)[→ Neste](#)[|| Avbryt](#)