

Boligspesifikasjon i Matrikkelen

Lov om eiendomsregistrering (matrikkelova) 2005-06-17 nr. 101. kap 2 og kap 5

Blanketten er kommunens ansvar, men bør fylles ut av ansvarlig søker

Bygningsnr. (fylles ut av kommunen)	Vedlegg nr. H- 1	Kommunens saksnr. 2009/1477	Side 1 av 1
--	---------------------	--------------------------------	----------------

Forskrift om eiendomsregistrering 2009-06-26 nr. 864:

Kap. 12 Offisiell adresse

Kap 13 Føring av opplysninger om bygninger og forskjellige opplysninger knyttet til grunnen.

Nærmere om føringen – www.statkart.no

Spesifikasjonen gjelder						
Eiendom/ byggested	Gnr. 185	Bnr. 290	Festenr.	Seksjonsnr. A og B	Signering – ansvarlig for registrering i matrikkelen	
	Adresse Orresteinen A og B			Postnr. 5914	Poststed Isdalstø	

Antall rom pr. boligenhet

Her registreres antall rom pr. boligenhet.

Et rom må tilfredsstillende bygningsoverhold og være 6 m² eller større. Kjøkken, bad, boder, vindfang, gang, hall o.l. regnes ikke med i antall rom.

Kjøkkenkode – følgende koder benyttes pr. bolig:

- Kjøkken Brukes på alle leiligheter med eget kjøkken. Tekjøkken regnes også med.
- Ikke kjøkken Koden benyttes ved hybel uten kjøkken.
- Felleskjøkken Benyttes dersom flere hybler deler et kjøkken.

Antall bad og WC

Antall bad og WC registreres pr. boligenhet. Rom med dusj blir regnet som bad.

Etasjekode

Etasjekode = etasjen hvor boligens inngangsdør er plassert. Feltet har plass til 3 tegn og det skal registreres med en bokstav for hver etasjekode med påfølgende nummerering av etasjetyperne:

- L02 = Andre loftsetasje U01 = Øverste underetasje
 L01 = Første vanlige loftsetasje U02 = Nest øverste underetasje
 H02 = Andre hovedetasje K01 = Øverste kjelleretasje
 H01 = Første hovedetasje K02 = Nest øverste kjelleretasje

Bruksareal til bolig

Bruksareal som skal brukes til boligformål registreres her. Garasje regnes som areal til bolig når den er en del av boligbygningen. Regler for arealmåling, se Føringinstruksen for matrikkelen Statens kartverks hjemmeside.

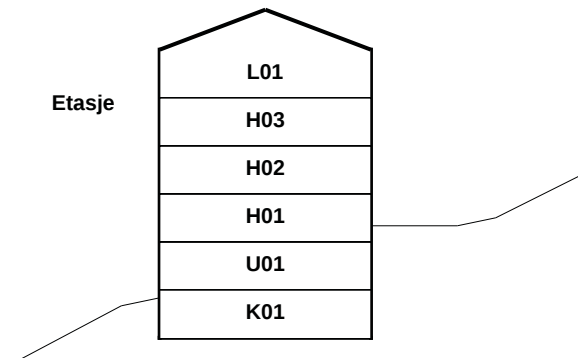

Bruksenhetsnr.

H0102	H0103	H0104	H0105	H0102	H0103	H0104
H0101		H0106		H0101		
Storgata 2			Storgata 4			

Eksempel på én bolig	Boligspesifikasjon							Tilhørende adresse					Tilhørende eiendom			
	Bruksenhetsnr.		Bruksareal	Antall rom	Kjøkkenkode	Antall bad	Antall WC	Adressenavn	Adressenavnkode *)	Adressenr.	Bokstav	Undernr. (kun matr.adr. *)	Gnr.	Bnr.	Festenumr.	Seksjonsnr.
	Etasjekode	Løpenr.														
	H01	01	100	5	1	1	2	1005	Skolegata	10	A		57	98		3
	H01	01	99,4	2	1	1	0		Orresteinen	4	A		185	290		
	L01	01	66,4	3	0	1	0		Orresteinen	4	A		185	290		
	U01	2	89,1	4	1	1	0		Orresteinen	4	B		185	290		