

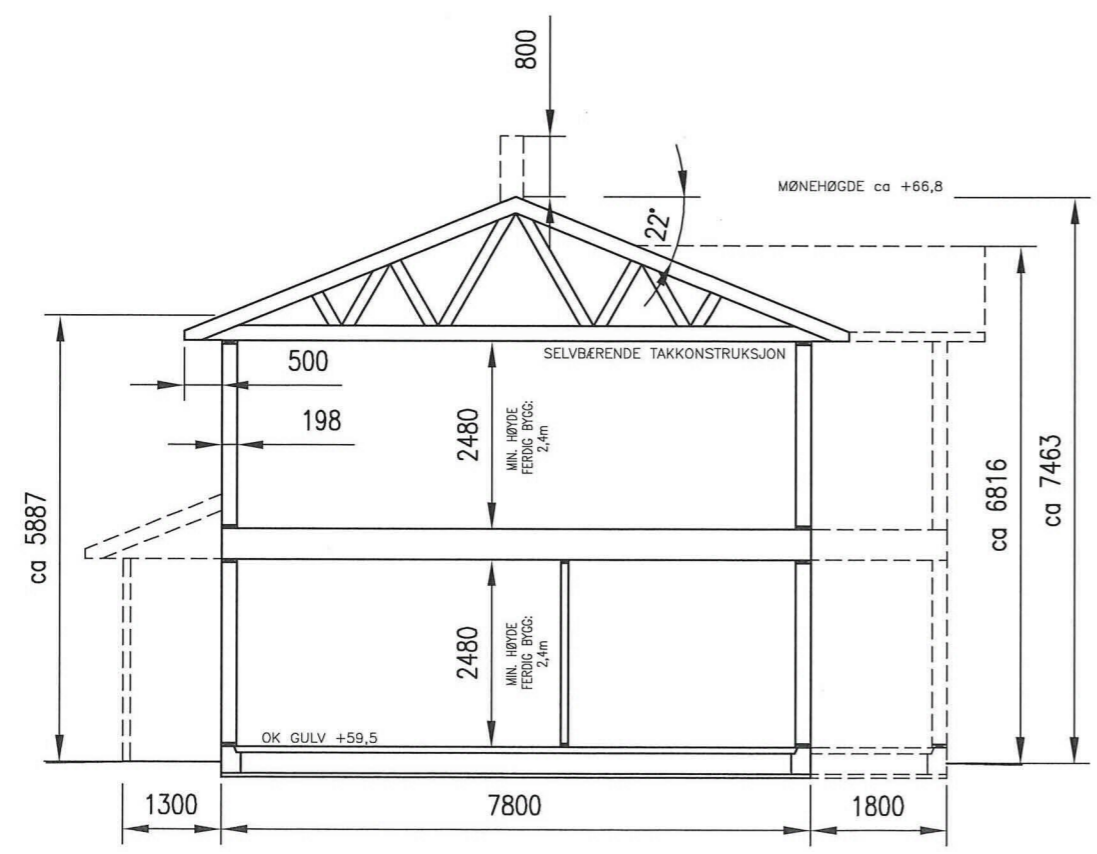

FASADE SØR



FASADE VEST



TYPISK SNITT

NB!  
 DERSOM ANNET IKKE ER BESKREVET, KAN TEGNINGEN KUN BRUKES SOM ANMELDESESTEGNING I BYGGESAK. ARBEIDSTEGNINGER MÅ LEVERES SEPARAT.

REV. DESCRIPTION	DATE/SIGN	OBS! * TEGNINGEN KAN PRINTES I FEIL SKALA * IKKE TA MÅL DIREKTE PÅ TEGNING * BRUK BARE OPPGITTE MÅL	I HENHOLD TIL LOWERK ER DENNE TEGNINGEN ARKOCONSULT AS SIN EIENDOM. DENNE TEGNINGEN KAN IKKE BLI BRUKT, OFFENTLIGGJORT ELLER GIS VIDERE TIL TREDJEPART UTEN VÅRT SKRITLIGE SAMTYKKE. OVERTREDELSE AV DETTE KAN SØKSMÅL.
	ASBJØRN OG JAZEL G. KAARSTAD NY ENEBOLIG M/UTLEIGE	REVISION/DATE: PROJECT NO.: 2019134	DRAWING NO.: 50519134A03
GBNR. 141/80, LINDÅS FASADER OG SNITT	SCALE: 1:100 DRAWN: LAH CHECKED: OH	FORMAT: A3 DATE: 31.05.19 DATE: 05.06.19	 ARKOCONSULT AS, Postboks 103, 5291 Valest.f. Tel.: 56390003 – Fax.: 56191130 – Mob.: 93241511 Mail: post@arkoconsult.no – Org.nr.: 918269665 MVA





FASADE NORD



FASADE ØST

NB!  
 DERSOM ANNET IKKE ER BESKREVET, KAN TEGNINGEN KUN BRUKES SOM ANMELDESESTEGNING I BYGGESAK. ARBEIDSTEGNINGER MÅ LEVERES SEPARAT.

REV. DESCRIPTION	DATE/SIGN	OBS! * TEGNINGEN KAN PRINTES I FEIL SKALA * IKKE TA MÅL DIREKTE PÅ TEGNING * BRUK BARE OPPGITTE MÅL	I HENHOLD TIL LOWERK ER DENNE TEGNINGEN ARKOCONSULT AS SIN EIENDOM. DENNE TEGNINGEN KAN IKKE BLI BRUKT, OFFENTLIGGJORT ELLER GIS VIDERE TIL TREDJEPART UTEN VÅRT SKRITLIGE SAMTYKKE. OVERTREDELSE AV DETTE KAN SØKSMÅL.	
	ASBJØRN OG JAZEL G. KAARSTAD NY ENEBOLIG M/UTLEIGE		REVISION/DATE:	
GBNR. 141/80, LINDÅS FASADER		PROJECT NO.: 2019134		
		DRAWING NO.: 50519134A04		
 ARKOCONSULT AS, Postboks 103, 5291 Valest.f. Tel.: 56390003 – Fax.: 56191130 – Mob.: 93241511 Mail: post@arkoconsult.no – Org.nr.: 918269665 MVA		SCALE: 1:100	FORMAT: A3	
		DRAWN: LAH	DATE: 31.05.19	
		CHECKED: OH	DATE: 05.06.19	



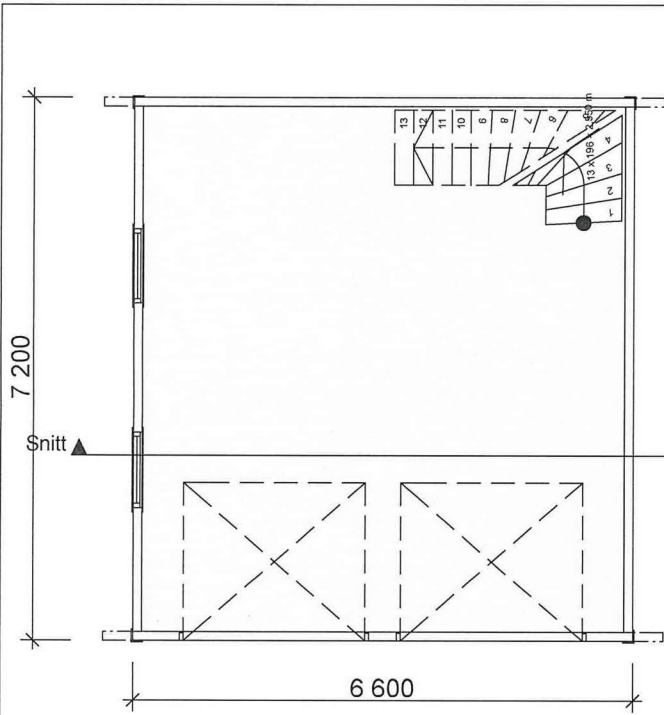

Plan 1 etasje 1:100

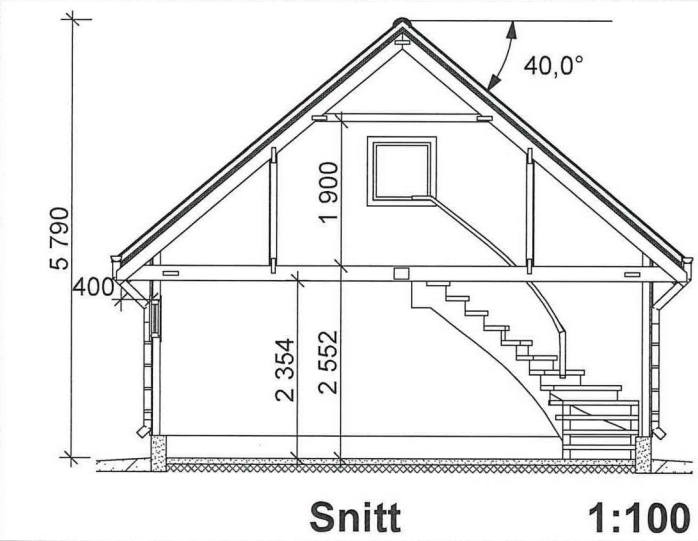

Snitt 1:100



BRA 43,4 m<sup>2</sup>  
BYA 47,5 m<sup>2</sup>  
Fasade 1 1:100

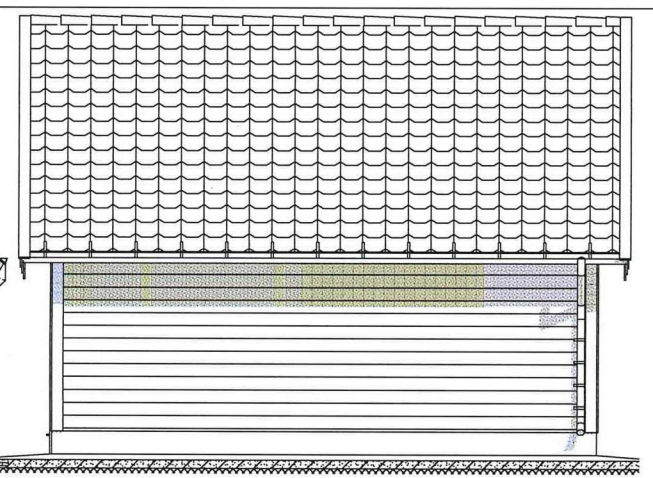

Fasade 3 1:100

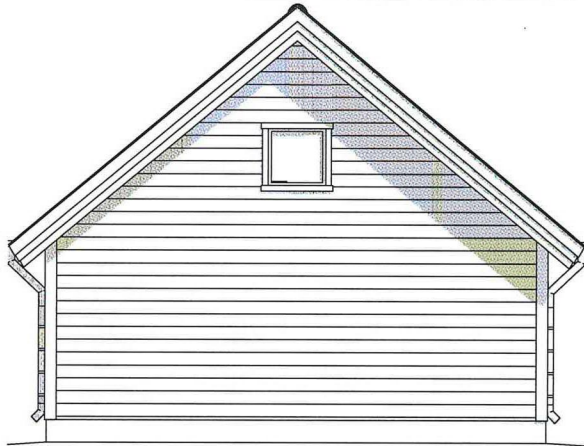

Fasade 2 1:100

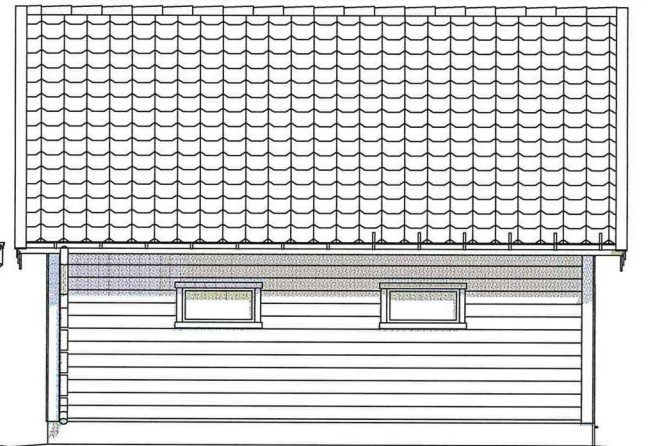

Fasade 4 1:100

Byggemeldingstegning



EMBLA 6600x7200

Målestokk:  
1:100

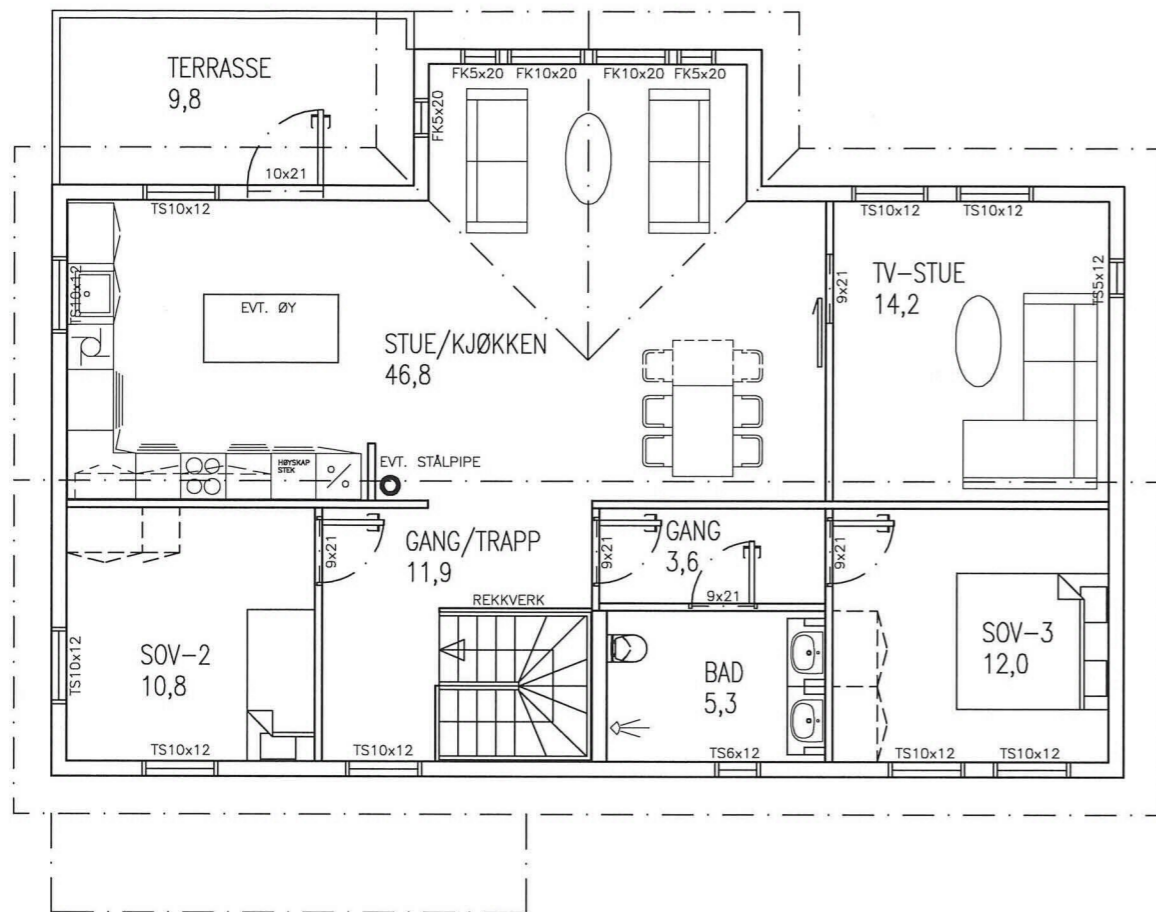

2. PLAN

NB!  
 DERSOM ANNET IKKE ER BESKREVET, KAN TEGNINGEN KUN BRUKES SOM ANMELDESESTEGNING I BYGGESAK. ARBEIDSTEGNINGER MÅ LEVERES SEPARAT.

DATE/SIGN	OBS! * TEGNINGEN KAN PRINTES I FEIL SKALA * IKKE TA MÅL DIREKTE PÅ TEGNING * BRUK BARE OPPGITTE MÅL	I HENHOLD TIL LOWERK ER DENNE TEGNINGEN ARKOCONSULT AS SIN EIENDOM. DENNE TEGNINGEN KAN IKKE BLI BRUKT, OFFENTLIGGJORT ELLER GIS VIDERE TIL TREDJEPART UTEN VÅRT SKRITLIGE SAMTYKKE. OVERTREDELSE AV DETTE KAN SØKSMÅL.
	ASBJØRN OG JAZEL G. KAARSTAD NY ENEBOLIG M/UTLEIGE	REVISION/DATE: PROJECT NO.: 2019134
REV. DESCRIPTION	GBNR. 141/80, LINDÅS 2. PLAN	DRAWING NO.: 50519134A02
	 ARKOCONSULT AS, Postboks 103, 5291 Valest.f. Tel.: 56390003 – Fax.: 56191130 – Mob.: 93241511 Mail: post@arkoconsult.no – Org.nr.: 918269665 MVA	SCALE: 1:100      FORMAT: A3
		DRAWN: LAH      DATE: 31.05.19 CHECKED: OH      DATE: 05.06.19



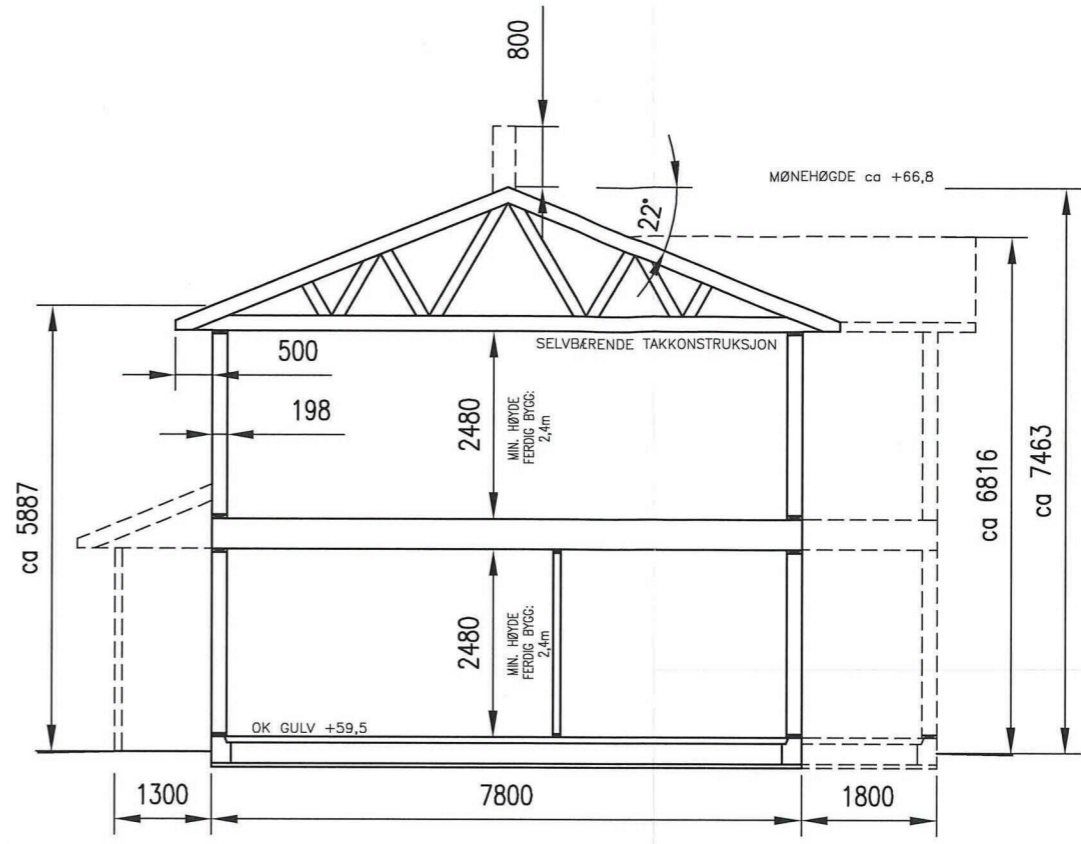
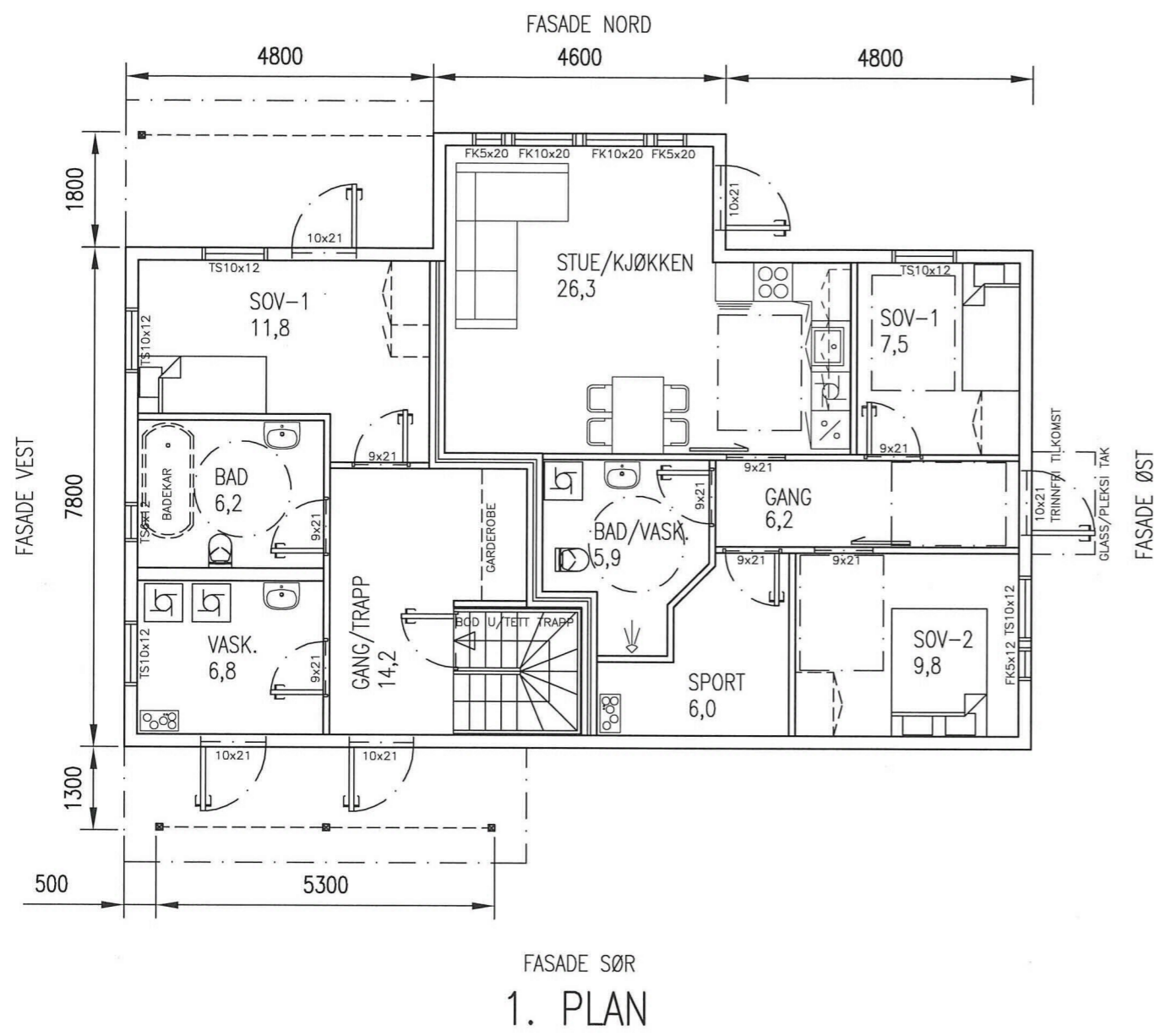

TYPISK SNITT

SPORTSBOD TIL HOVEDDEL I NY GARASJE,  
EGNE TEGNINGER FOR GARASJE

BYA:	134,2m <sup>2</sup>
BRA 1. PLAN INNV.:	109,1m <sup>2</sup>
BRA UTLEIE DEL:	65,0m <sup>2</sup>
BRA HOVEDDEL 1. PLAN:	41,4m <sup>2</sup>
BRA 2. PLAN INNV.:	109,1m <sup>2</sup>
BRA TAKOVERBYGG:	13,1m <sup>2</sup>
BRA TIL SAMMEN:	231,3m <sup>2</sup>

NB! DERSOM ANNET IKKE ER BESKREVET, KAN TEGNINGEN KUN BRUKES SOM ANMELDESESTEGNING I BYGGESAK. ARBEIDSTEGNINGER MÅ LEVERES SEPARAT.		
DATE/SIGN	<p>OBS!</p> <ul style="list-style-type: none"> <li>* TEGNINGEN KAN PRINTES I FEIL SKALA</li> <li>* IKKE TA MÅL DIREKTE PÅ TEGNING</li> <li>* BRUK BARE OPPGITTE MÅL</li> </ul> <p>I HENHOLD TIL LOWERK ER DENNE TEGNINGEN ARKOCONSULT AS SIN EIENDOM. DENNE TEGNINGEN KAN IKKE BLI BRUKT, OFFENTLIGGJORT ELLER GIS VIDERE TIL TREDJEPART UTEN VÅRT SKRITLIGE SAMTYKKE. OVERTREDELSE AV DETTE KAN SØKSMÅL.</p>	
REV. DESCRIPTION	<p>ASBJØRN OG JAZEL G. KAARSTAD</p> <p>NY ENEBOLIG M/UTLEIGE</p>	<p>REVISION/DATE:</p> <p>PROJECT NO.: 2019134</p>
	<p>GBNR. 141/80, LINDÅS</p> <p>1. PLAN OG SNITT</p>	<p>DRAWING NO.:</p> <p>50519134A01</p>
	<p>ARKOCONSULT AS, Postboks 103, 5291 Valest.f. Tel.: 56390003 - Fax.: 56191130 - Mob.: 93241511 Mail: post@arkoconsult.no - Org.nr.: 918269665 MVA</p>	<p>SCALE: 1:100</p> <p>FORMAT: A3</p> <p>DRAWN: LAH</p> <p>DATE: 31.05.19</p> <p>CHECKED: OH</p> <p>DATE: 05.06.19</p>