

**Lindås Kommune
Byggesaksavdeling
Kvernhusmyrane 20
5914 ISDALSTØ**

Referanse 17/2179-19/25888**REDGJØRELSE FOR KLAGE FRA GNR. 185 BNR 180 VEDRØRENDE ENDRING AV
VELUX TAKVINDUER mm.**

Eiendom: Gnr. 185 bnr.212
Tiltakets adresse: Litlevika 30, 5914 Isdalstø
Tiltakets art: Tilbygg på eksisterende bolig
Tiltakshaver: Tommy Szajnfeld

Innledning:

Endringene på takvinduer, er at nåværende Velux takvindu 1000 x1600 mm ikke holder kravene for det er for lav takvinkel og kan dermed gi vannlekkasje. Og det ble anbefalt vinduer med kuppel.

Velux takvindu med kuppel har en høyde på 270 mm fra ferdig tekket tak med en bredde på 900 x lengde på 1200 mm. Høyde over nåværende velux på 1000x1600 med flat vindus omramming, vil være ca 16-17 cm

Det er kommet innvendinger fra nabo vedrørende montering av takvinduer med kuppel. Det har vært en muntlig dialog mellom nabo og tiltakshaver om endringene

Viser til brev fra Lindås kommune datert 23.07.2019 og 28.08.2019

Vedrørende endringer av takvindu i tilbygg og viser til godkjente tiltak:

1. Tillatelse til tiltak tilbygg og terrasse: 29.08.2017 saksnr. 17/ 2179
2. Endrings melding: vindu og kledning: 22.05.2018 saksnr. 17/2179-18/16146

I forbindelse med endringer ble det også ett møte med eier av 185/180 den 11.06.2018, hvor vi orienterte om endringene på boligen i henhold til tegninger i innsendte endrings melding.

Det ble enighet om kompensasjon for ulempene med at det ble mindre utsikt fra vindu på kjøkken og spisestue mot Isdalstø.

Vedlegg referat fra møte den 11.06.2018, vinduet er i dag montert som avtalt, se innvendige bilder fra stue og kjøkken som viser dagens utsikt mot Isdal og mot sjøen.

Viser til tillatelse til endring fasadeendring-gnr 185/180, saksnummer. 18/1938-18/23038 datert 19.07.2018

NABOVARSLING:

Nabovarsel i henhold pbl §21-3

Nabovarsel ble overlevert av søker den 21.08.2019, nabo ble også orienterte om endringer av takvindu.

Det er merknader fra nabo til tiltaket på eiendommen vedrørende endring av takvindu i mail fra Lene Birgitte H.Jensen, sent 21.juli 2019 til Lindås kommune

Velux fast vinduer med kuppel vil ta utsikt over taket mot Isdal på ca 0,20 m²

Det er selvfølgelig ikke kjekt å misse en utsikt som en har hatt, vi mener at gnr 180/212 har imøtekommet de ønsker som nabo har ønsker i forbindelse med tilbygget.

Selvfølgelig burde en montert ett vindu som holder kravene til tetthet, men som nevnt har taket for lite fall, som ikke tilfredsstillter tetthet på den type Velux takvindu som er montert.

Det ble muntlig gitt melding om endringene til nabo og forklart hvilke vinduer som ønsket montert pga. fare for vannlekkasje. Nabo gav klart uttrykk for at de ikke ville akseptere endringer som tok utsikt fra boligen

Det gjeldene avvik fra opprinnelig Velux takvindu uten kuppel til Velux takvindu med kuppel, kan ikke sies å være stort, samtidig som fordelene med å få montert ett vindu som tilfredsstillter kravene til tetthet. Tilbygget er planlagt med god estetisk utforming. De endringer som er omsøkt og ønsket med takvindu, vil gi huset ett godt arkitektonisk uttrykk

Vi håper endringer for tiltaket er tilstrekkelig opplyst og dokumentert.

Dersom en ønsker tilleggs opplysninger eller spørsmål, ta kontakt på tlf. 913 34 856.

Frekhaug den 06.09.2019

Med vennlig hilsen

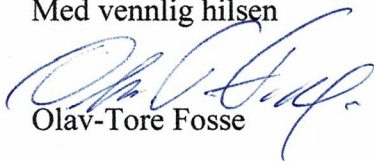

Olav-Tore Fosse

Kommunens saksnr.

19/25888

Nullstill



Søknad om endring av gitt tillatelse

etter plan- og bygningsloven (pbl) § 20-2

Berører endringen av tiltaket eksisterende eller fremtidige arbeidsplasser slik at det må innhentes nytt samtykke fra Arbeidstilsynet?

 Ja Nei

Hvis "ja" må slikt vedtak innhentes før igangsettingstillatelse kan gis. Byggblankett 5177 med vedlegg.

Søknaden gjelder							
Eiendom/ byggsted	Gnr.	Bnr.	Festnr.	Seksjonsnr.	Bygningsnr.	Bolignr.	Kommune
		185	212				
	Adresse				Postnr.	Poststed	
	LITLEVIKA 30				5914	ISDALSTØ	

Beskrivelse av endring(er) av tiltak (dispensasjoner, areal, plassering, formål, bruk)
<p>ENDRING AV TAKVINDU I TILBYGG PGA TAKVINKEL ER FOR LAV TIL AT LEVERANDØR KAN GI GARANTI FOR LEKKASJE FOR EKSISTERENDE VINDU SOM ER MONTERT PÅ TAKET, VELUX TAKVINDU MED KUPPEL ER GODGJENDT FOR DENNE TYPE TAKFALL.</p> <p>ENDRING AV VINDU: FRA: 1000 X 1600 MM VELUX TAKVINDU TIL: 900 X 1200 VELUX TAK VINDU MED KUPPEL</p>

Vedlegg			
Nye vedlegg og tidligere vedlegg som endres	Gruppe	Nr. fra - til	Ikke relevant
Opplysninger om tiltakets ytre rammer og bygningsspesifikasjoner, byggblankett 5175	A	-	<input checked="" type="checkbox"/>
Dispensasjonssøknad (begrunnelse/vedtak) (pbl kap 19)	B	-	<input checked="" type="checkbox"/>
Nabovarsling (gjenpart/nabomerknader/kommentarer til nabomerknader)	C	1 - 2	<input type="checkbox"/>
Situasjonsplan, avkjøringsplan	D	-	<input checked="" type="checkbox"/>
Tegninger	E	1 - 2	<input type="checkbox"/>
Redegjørelser/kart	F	-	<input checked="" type="checkbox"/>
Erklæring om ansvarsrett	G	-	<input checked="" type="checkbox"/>
Gjennomføringsplan	G	-	<input checked="" type="checkbox"/>
Boligspesifikasjon i matrikkelen	H	-	<input checked="" type="checkbox"/>
Uttalelser fra annen offentlig myndighet	I	-	<input checked="" type="checkbox"/>
Rekvisisjon av oppmålingsforretning	J	-	<input checked="" type="checkbox"/>
Andre vedlegg	Q	1 - 1	<input type="checkbox"/>

Underskrifter					
Ansvarlig søker for tiltaket (for tiltak etter pbl § 20-1)			Tiltakshaver (bare for tiltak uten ansvarlig søker etter pbl § 20-4)		
Foretak NAVAR TAKST OG EIENDOM AS			Navn TOMMY SZAJNFELD		
Kontaktperson OLAV-TORE FOSSE	Telefon 53237662	Mobiltelefon 91334856	Kontaktperson TOMMY SZAJNFELD	Telefon 45039807	Mobiltelefon
E-post POSTMASTER@NAVAR.NO			E-post TOMMY@NERAS.NO		
Dato 06.09.2019	Underskrift 		Dato 09.09.2019	Underskrift 	
Gjentas med blokkbokstaver OLAV-TORE FOSSE			Gjentas med blokkbokstaver TOMMY SZAJNFELD		

Opplysninger gitt i nabovarsel sendes kommunen sammen med søknaden

(Gjenpart av nabovarsel)

Pbl § 21-3

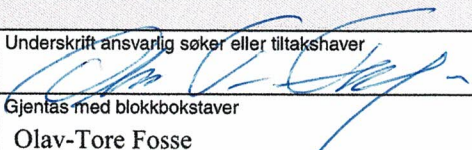
Tiltak på eiendommen:						
Gnr.	Bnr.	Festenr.	Seksjonsnr.	Eiendommens adresse	Postnr.	Poststed
185	212			Litlevika	5914	Isdalstø
Eier/fester				Kommune		
Tommy Szajnfeld				Lindås		
Det varsles herved om						
<input type="checkbox"/> Nybygg	<input type="checkbox"/> Anlegg	<input checked="" type="checkbox"/> Endring av fasade	<input type="checkbox"/> Riving			
<input type="checkbox"/> Påbygg/tilbygg	<input type="checkbox"/> Skilt/reklame	<input type="checkbox"/> Innhegning mot veg	<input type="checkbox"/> Bruksendring			
<input type="checkbox"/> Midlertidig bygning, konstruksjon eller anlegg	<input type="checkbox"/> Antennesystem	<input type="checkbox"/> Oppretting/ending av matrikkelenhet (eiendomsdeling) eller bortfeste	<input type="checkbox"/> Annet			
Dispensasjon etter plan- og bygningsloven kapittel 19						
<input type="checkbox"/> Plan- og bygningsloven med forskrifter	<input type="checkbox"/> Kommunale vedtekter	<input type="checkbox"/> Arealplaner	<input type="checkbox"/> Vegloven	Vedlegg nr. B -		
Arealdisponering						
Sett kryss for gjeldende plan						
<input type="checkbox"/> Arealdel av kommuneplan	<input checked="" type="checkbox"/> Reguleringsplan	<input type="checkbox"/> Bebyggelsesplan				
Navn på plan						
Felt H Knarvik ID 05051981						
Beskriv nærmere hva nabovarslet gjelder						
Takvinduer skiftes fra Velux takvindu 10x16. Høyde over tekke tak til beslag/glass 130 mm for nåværende takvinduer. Det monteres nye takvinduer type Velux takvindu med kuppel 9x12. Høyde fra taket til topp kuppel 270 mm, se vedlagt brosjyre fra Velux.						
						Vedlegg nr. Q -
Spørsmål vedrørende nabovarsel rettes til						
Foretak/tiltakshaver						
Navar Takst og Eiendom AS						
Kontaktperson, navn		E-post		Telefon	Mobil	
Olav-Tore Fosse		postmaster@navar.no		53237662	91334856	
Søknaden kan ses på hjemmeside: (ikke obligatorisk):						
Merknader sendes til						
Eventuelle merknader skal være mottatt innen 2 uker etter at dette varsel er sendt. Ansvarlig søker/tiltakshaver skal sammen med søknad sende innkomne merknader og redegjøre for ev. endringer.						
Navn		Postadresse				
Navar Takst og Eiendom AS		Bustølvegen 40				
Postnr.	Poststed	E-post				
5918	Frekhaug	postmaster@navar.no				
Følgende vedlegg er sendt med nabovarselet						
Beskrivelse av vedlegg			Gruppe	Nr. fra – til		Ikke relevant
Dispensasjonssøknad/vedtak			B	—		<input checked="" type="checkbox"/>
Situasjonsplan			D	—		<input checked="" type="checkbox"/>
Tegninger snitt, fasade			E	1 – 1		<input type="checkbox"/>
Andre vedlegg			Q	—		<input checked="" type="checkbox"/>
Underskrift						
Tilsvarende opplysninger med vedlegg er sendt i nabovarsel til berørte naboer og gjenboere. Mottagere av nabovarsel fremgår av kvittering for nabovarsel.						
Sted		Dato	Underskrift ansvarlig søker eller tiltakshaver			
Frekhaug		21.08.2019				
			Gjentas med blokkbokstaver			
			Olav-Tore Fosse			

Kvittering for nabovarsel sendes kommunen sammen med søknaden

Nabovarsel kan enten sendes som rekommandert sending, overleveres personlig mot kvittering eller sendes på e-post mot kvittering. Med kvittering for mottatt e-post menes en e-post fra nabo/gjenboer som bekrefter å ha mottatt nabovarselet. Ved personlig overlevering vil signatur gjelde som bekreftelse på at varslet er mottatt. Det kan også signeres på at man gir samtykke til tiltaket.

Tiltaket gjelder							
Eiendom/ byggested	Gnr.	Bnr.	Festenr.	Seksjonsnr.	Bygningsnr.	Bolignr.	Kommune
	Adresse				Postnr.	Poststed	
	185	212			5914	Lindås Isdalstø	
	Litlevika 30				5914	Isdalstø	

Følgende naboer har mottatt eller fått rek. sending av vedlagte nabovarsel med tilhørende vedlegg:

Nabo-/gjenboereiendom				Eier/fester av nabo-/gjenboereiendom			
Gnr.	Bnr.	Festenr.	Seksjonsnr.	Eiers/festers navn		Dato sendt e-post	
185	180			Aud Jensen			
Adresse				Adresse		Kvittering vedlegges	
Litlevika 28				Litlevika 28			
Postnr.	Poststed			Postnr.	Poststed		Poststedets reg.nr.
5914	Isdalstø			5914	Isdalstø		
Personlig kvittering for	Dato	Sign.		Personlig kvittering for	Dato	Sign.	
<input type="checkbox"/> mottatt varsel				<input type="checkbox"/> samtykke til tiltaket		21-8-19	

Nabo-/gjenboereiendom				Eier/fester av nabo-/gjenboereiendom			
Gnr.	Bnr.	Festenr.	Seksjonsnr.	Eiers/festers navn		Dato sendt e-post	
Adresse				Adresse		Kvittering vedlegges	
Postnr.				Poststed		Poststedets reg.nr.	
Personlig kvittering for				Dato	Sign.		
<input type="checkbox"/> mottatt varsel					<input type="checkbox"/> samtykke til tiltaket		

Nabo-/gjenboereiendom				Eier/fester av nabo-/gjenboereiendom			
Gnr.	Bnr.	Festenr.	Seksjonsnr.	Eiers/festers navn		Dato sendt e-post	
Adresse				Adresse		Kvittering vedlegges	
Postnr.				Poststed		Poststedets reg.nr.	
Personlig kvittering for				Dato	Sign.		
<input type="checkbox"/> mottatt varsel					<input type="checkbox"/> samtykke til tiltaket		

Nabo-/gjenboereiendom				Eier/fester av nabo-/gjenboereiendom			
Gnr.	Bnr.	Festenr.	Seksjonsnr.	Eiers/festers navn		Dato sendt e-post	
Adresse				Adresse		Kvittering vedlegges	
Postnr.				Poststed		Poststedets reg.nr.	
Personlig kvittering for				Dato	Sign.		
<input type="checkbox"/> mottatt varsel					<input type="checkbox"/> samtykke til tiltaket		

Nabo-/gjenboereiendom				Eier/fester av nabo-/gjenboereiendom			
Gnr.	Bnr.	Festenr.	Seksjonsnr.	Eiers/festers navn		Dato sendt e-post	
Adresse				Adresse		Kvittering vedlegges	
Postnr.				Poststed		Poststedets reg.nr.	
Personlig kvittering for				Dato	Sign.		
<input type="checkbox"/> mottatt varsel					<input type="checkbox"/> samtykke til tiltaket		

Det er per dags dato innlevert rekommandert sending til ovennevnte adressater.

Samlet antall sendinger: _____ Sign.

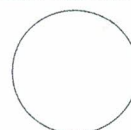

E-1-1

1

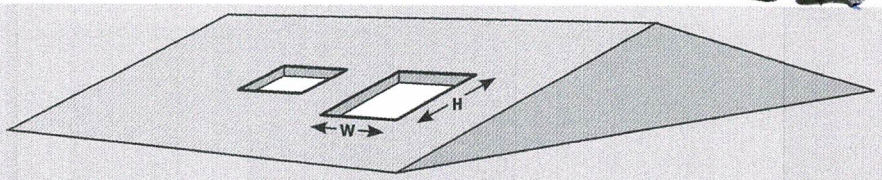
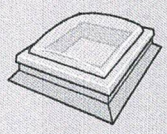

CXP	W mm	H mm
090120	900-910	1200-1210
100100	1000-1010	1000-1010
120120	1200-1210	1200-1210

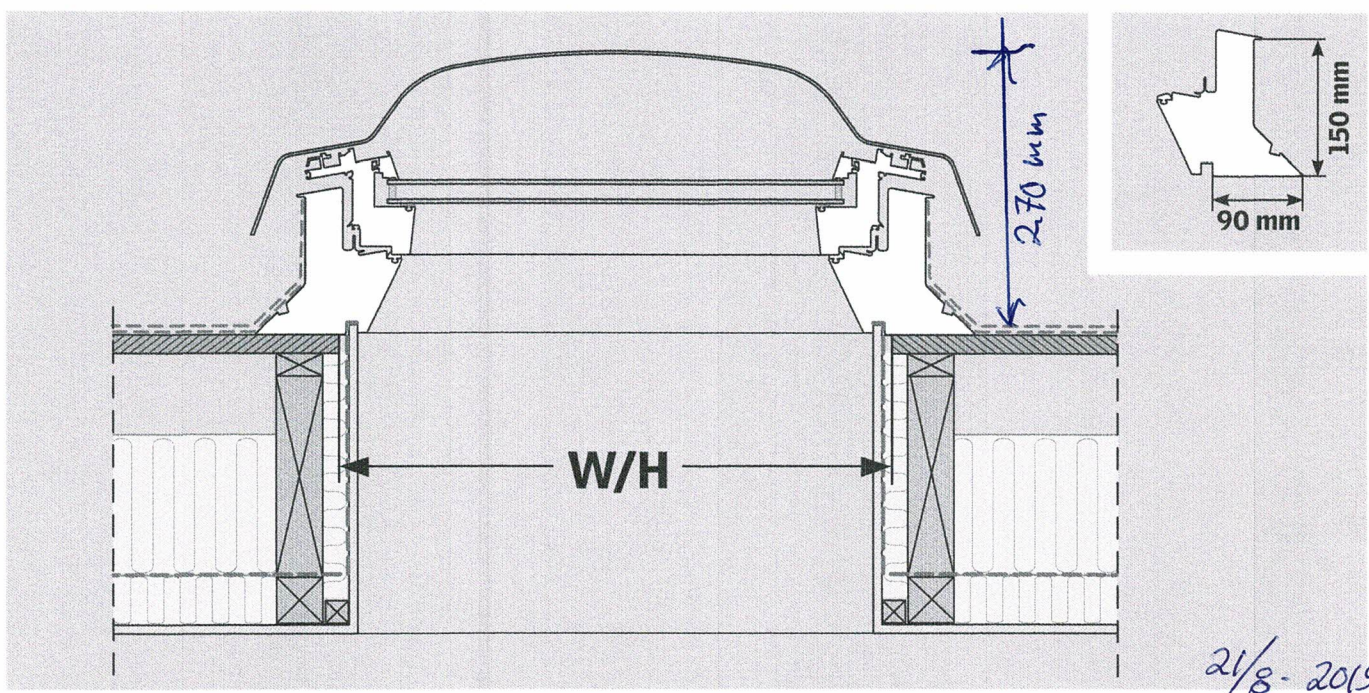

2/8-2019

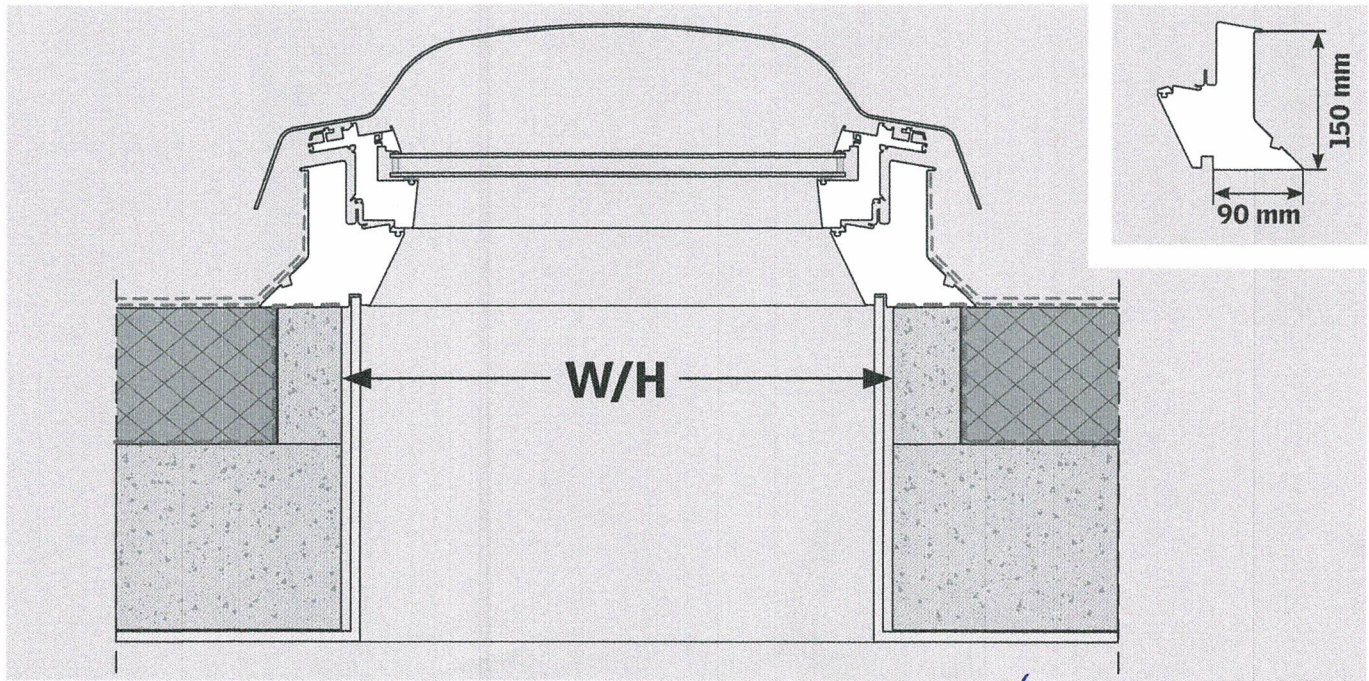

- Návad 10 x 16
 - Ny - 9 x 12 7/8 kuppel

ER-1 av 5

UTSIKT FRA SPISESTUE



E - 2 av 5

UTSIKT FRA KJØKKEN



€ 3-5

UTSIK FRA STUE SOM VISER DAGENS KUNN



E 4-5

UTSIKT FRA STUE, NYTT HORNØY VINDU



5-5
0

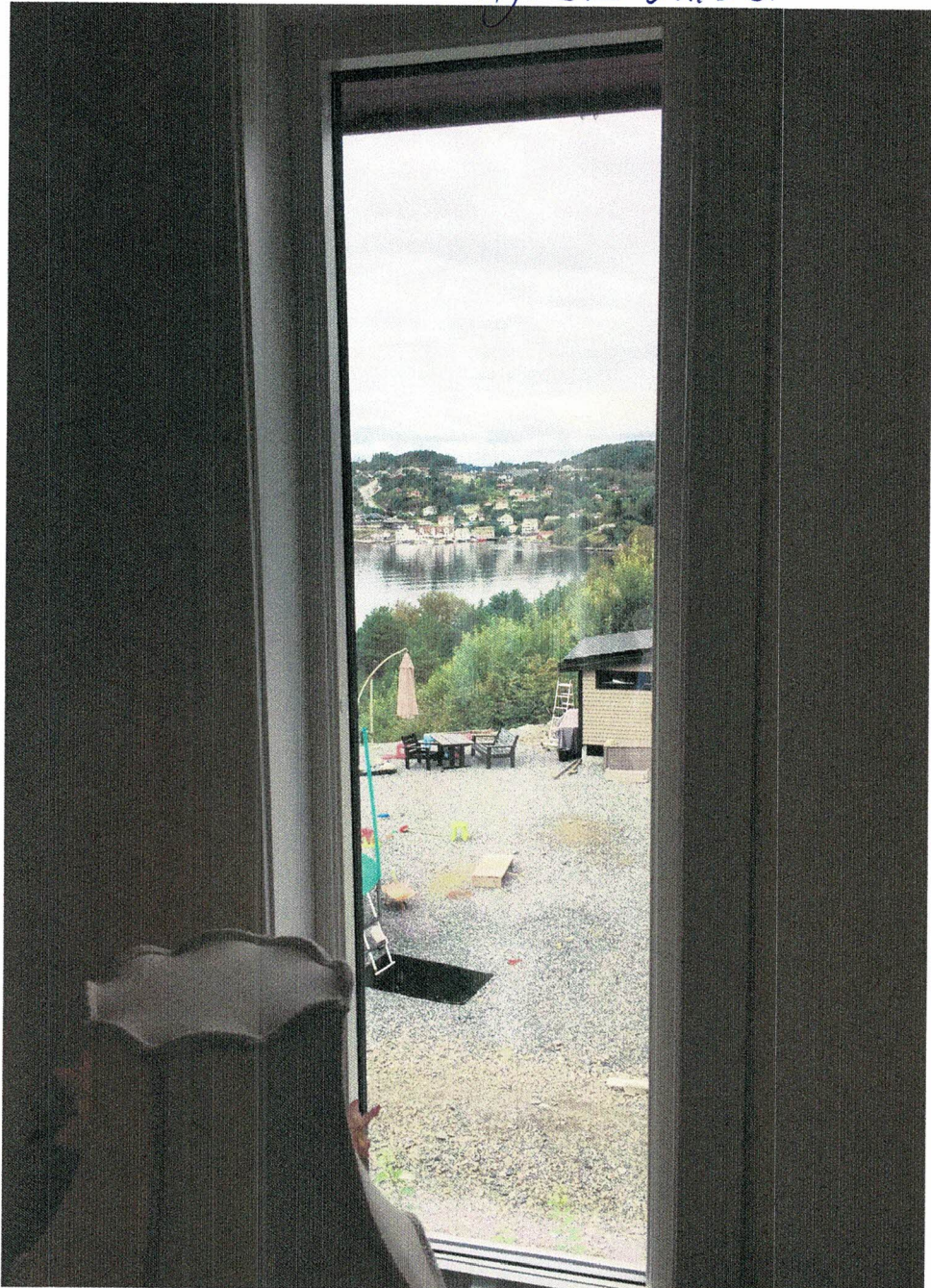

Hjörke Vindur



Navar Takst og Eiendom AS

Bustølvegen 40, 5918 Frekhaug
 org.nr. 981 412 680
 mobil 91334856 tlf: 56 17 63 00 e-mail: postmaster@navar.no

side 1 av 3

Olav-Tore Fosse  NTF-Takstmann, Byggteknikker,  Byggmester

Befaringsrapport nr. 1

Litlevika 28
 5914 Isdalstø

Oppdragsgiver/rekvirent	Tommy Szajnfeld	
Tiltak	Fasade endring i forbindelse med nytt vindu i stue	
Dokumenter:	Tilbud	Etter avtale
	Vindu i stue monteres Fastvindu B 50 x H 160 uten ventil i karm	Med Tommy Szajnfeld
Tiltakshaver	Bjørn og Aud Jensen Tlf. 916 12 064 og 56351464	

Utførende:	Ved Tommy Szajnfeld	
Tiltakshaver sin representant		
Utførende sin representant (oppdragsgiver)	Olav-Tore Fosse	

Befaringsdato: 11.06.2018**Sted: Litlevika 28, 5914 Isdalstø****Møte deltakere /firma:****Til stede****Fravær**

Navar Takst og Eiendom AS	Olav-Tore Fosse	x	
Oppdragsgiver	Tommy Szajnfeld		x
Tiltakshaver	Aud og Bjørn Jensen	x	

Q 2-3

Fast vindu uten ventil, utvendige karm mål bredde 500 x høyde 1600 mm



Vinduet monteres i samme høyde som vindu ved siden av (2100 fra gulv)

1. Fra hjørne inne i stue til vindu ca 400 mm
2. Fra vindu blir det ca 250 mm
3. Fast vindu 500 x 1600 uten ventil i karm

Det er to elektriske punkt nede ved gulvet, her må elektriker. Det bør sjekkes at ikke elektriske kommer i veien for montering av vindu.

Det er ønskelig fra tiltakshaver at listverk rundt vindu blir så smalt som mulig (3-5 cm). At ved utskjæring for vinduet innvendig, tar hensyn til det.

Vindu, foringer og lister leveres hvitmalt

Oppdragsgiver dekker følgende kostnader:

1. Montering av nytt vindu inkl. belistning utvendig og innvendig, inkl. arbeider og materiell
2. Forsterkning av konstruksjon
3. Søknad om tiltak til Lindås kommune
4. Rydder bort, kapp og støvsuger etter seg

Tiltakshaver har følgende ansvar:

1. Klargjøre og rydde bort møbler, slik at det er tilkomst til å utføre arbeidet etter avtale
2. Strøm til elektrisk utstyr som må brukes
3. Beis og maling utvendig
4. Utvasking av stue

Viktig at arbeidet blir utført så skånsomt som mulig at det ikke påfører skader på bygning
Det tas befarig før arbeidet starte og etter ferdigstillelse av arbeidene med tiltakshaver
Aud og bjørn Jensen og oppdragsgiver/ utførende Tommy Szjanfeld.

Frekhaug den 11.06.2018



Olav-Tore Fosse