



## Statens vegvesen

Arvid Monstad  
Lurevegen 557  
5912 SEIM

Behandlande eining:  
Region vest

Sakshandsamar/innvalsnr:  
Unn Jenny Utne Kvam - 55516243

Vår referanse:  
2011/014878-010

Dykkar referanse:  
14/7149 - 15/3567

Vår dato:  
20.03.2015

### **Førehandstilsegn med krav til å utbetre avkøyrsla - gnr. 155 bnr. 8 - Seim - Vollom - Lindås kommune**

Vi viser til søknad motteken 04.09.2014, vår uttale dagsett 22.10.2014 og melding om vedtak frå Lindås kommune motteke 18.02.2015.

Som opplyst i vår uttale, oppfyller den aktuelle avkøyrsla per i dag ikkje krav til frisikt. Vegetasjon må fjernast i begge siktretningar for at siktkravet skal oppfyllest. Nord for avkøyrsla må hekk beskjerast. Sør frå avkøyrsla må noko krattskog fjernast.



*Vegbiletet viser at hekk og krattskog hindrar frisikt.*

Postadresse  
Statens vegvesen  
Region vest  
Askedalen 4  
6863 Leikanger

Telefon: 02030  
Telefaks: 57 65 59 86  
firmapost-vest@vegvesen.no  
Org.nr: 971032081

Kontoradresse  
Spelhaugen 12  
5147 FYLLINGSDALEN

Fakturaadresse  
Statens vegvesen  
Landsdekkende regnskap

9815 Vadsø  
Telefon:  
Telefaks:

Når det gjeld øvrig teknisk utforming av avkøyrsla, aksepterer Statens vegvesen i denne saka utforminga slik den er i dag.

### **Vedtak**

Med heimel i veglova §§ 40-43, har vi fatta følgjande vedtak:

Det kan påreknast bruksløyve til utvida bruk av eksisterande avkøyrsløve for 1 bustadeining under føresetnad om at krava nedanfor vert oppfylte.

Veg/stad: fv 402 (hp 1 ved km 5,172) /gnr. 155 bnr. 8 i Lindås kommune..

Vi gjer merksam på at tilsegna berre gjeld i høve til veglova og ikkje rettar overfor eventuelle andre grunneigarar.

Vi set følgjande krav:

1. Avkøyrsla skal vere bygd av tiltakshavar og godkjent av Statens vegvesen innan 3 - tre år frå d.d., elles fell tilsegna bort. Kommunen skal ikkje opprette ny eigedom eller gje igangsetjingsløyve før endeleg godkjent avkøyrsløve frå Statens vegvesen føreligg, jf. plan- og bygningslova § 27-4.
2. Avkøyrsla må opparbeidast i samsvar med vedlagte prinsippsskisser og forskrift om alminnelege reglar om bygging og vedlikehald av avkøyrsløve frå offentleg veg, som ligg på lovdata.no.
3. Avkøyrsla skal også kunne vere felles med eventuelle andre, som på ein naturleg måte kan nytte same avkøyrsløve.
4. Frisikt 1,1 meter over bakken 4 meter inn i avkøyrsla skal vere minimum 45 meter til begge sider av køyrebanane. Sikta fram- og bakover på vegen ved avkøyrsla må vere minimum 45 meter. Eventuelle planter o.l. i frisiktsona kan ikkje vere høgare enn 0,5 meter. For denne avkøyrsla må sikta ordnast i begge retningar.
5. Det må vere snu- og parkeringsplass på eigen grunn. Det er ikkje tillate å parkere i frisiktsonene.
6. Før arbeid vert sett i gang på/ved offentleg veg, skal det utarbeidast ein arbeidsvarslingsplan. Denne planen skal godkjennast av Statens vegvesen. Han skal sendast til [nordhordland.arbeidsvarsling@vegvesen.no](mailto:nordhordland.arbeidsvarsling@vegvesen.no). Vis til saksnr 2011/014878 ved innsending av arbeidsvarslingsplan.

Ta kontakt med sakshandsamar dersom det er spørsmål i samband med opparbeiding av avkøyrsla.

Når avkøyrsla er opparbeidd etter krava vert bruksløyve gjeve av Statens vegvesen ved at tiltakshavar tar kontakt med sakshandsamar.

Vedtaket kan påklagast, jamfør vedlagt ”Melding om rett til å klage over forvaltningsvedtak”.

**Andre merknader**

I saksutgreiinga frå kommunen knytt til dispensasjon frå føremålet landbruk/natur/friluftsliv (LNF) i kommuneplanens arealdel kjem det fram opplysningar om at eit område sett av til bustad på Monstad (B38) er kategorisert med uakseptabel risiko (raud kategori) med omsyn til trafikkfare i risiko- og sårbarheitsanalysen til kommuneplanen. Med dette som bakgrunn må det påreknast at Statens vegvesen vil kunne stille seg negativ til nye søknader om dispensasjon frå LNF-føremålet. Eventuell vidare bustadetablering i dette området bør avklarast gjennom reguleringsplan.

Plan og forvaltning - Bergen  
Med helsing

  
Odd Høydalsvik  
sjefingeniør

  
Unn Jenny Utne Kvam

2 vedlegg

Kopi: Lindås kommune (e-post)



# PRINSIPPSKISSE

## Krav til frisikt

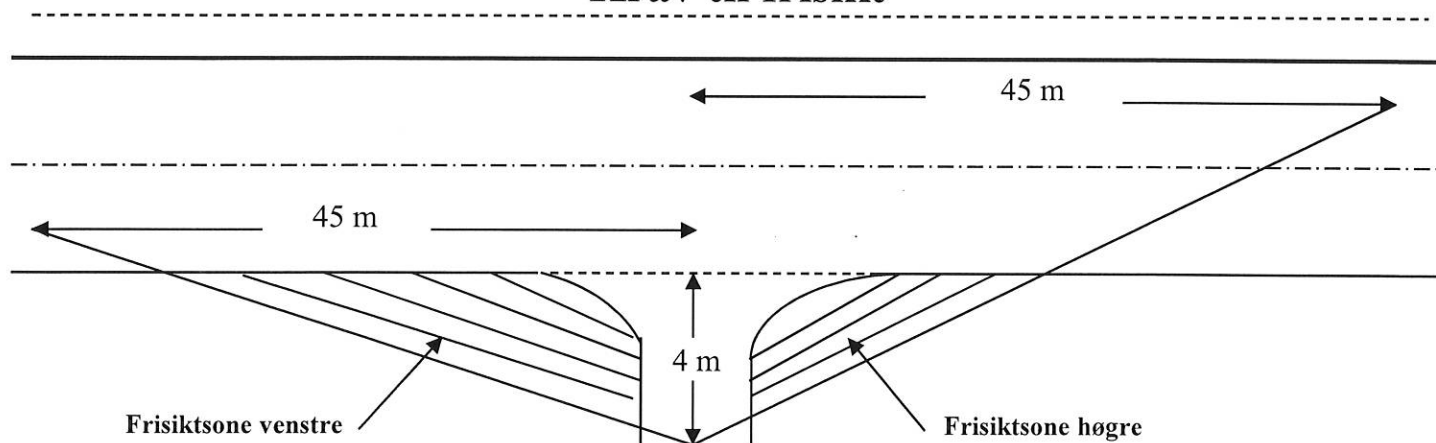

Tilsvarende siktlengder som vist på tegningen må også gjerast gjeldande for trafikken som kjem på hovedvegen og skal inn i avkjørsla (sikt bakover og framover langs hovedvegen)

Av hensyn til snø og vegetasjon skal det i frisiktsonen vera fritt for sikhinder høgare enn 0,5 m. over hovedvegens nivå



Sendar (stemplet til forvaltningsorganet)

**Statens vegvesen**  
**Region vest**
**Melding om rett til å klage over**  
**forvaltningsvedtak**

(Forvaltningslova § 27 tredje leddet)

Dato 24/3-15

③ Mottakar (namn og adresse)

 Anid Mausstad  
 Lurvegen 557  
 5912 SEIM

④ Klageinstans

HORDALAND FYLKESKOMMUNE

**Denne meldinga gjev viktige opplysningar dersom De vil klage på eit vedtak De er gjort kjend med.**

<b>Klagerett</b>	De har rett til å klage på vedtaket.
<b>Kven kan De klage til?</b>	Klaga sender De til oss, dvs. det organet som er ført opp i rubrikk . Dersom vi ikkje endrar vedtaket vårt som følgje av klaga, sender vi klaga over til klageinstansen, jf. rubrikk ④.
<b>Klagefrist</b>	Klagefristen er tre - 3 - veker frå den dagen dette brevet kom fram. Det er nok at klaga er postlagd før fristen går ut. Dersom De klagar så seint at det kan vere uklart for oss om De har klaga i rett tid, bør De oppgje datoen for når De fekk dette brevet. Dersom De klagar for seint, kan vi sjå bort frå klaga. De kan søkje om å få lengre klagefrist, og da må De nemne grunnen til at De ønskjer det.
<b>Rett til å krevje grunningjeving</b>	Dersom De meiner at vi ikkje har grunningjeve vedtaket, kan De krevje ei slik grunningjeving før fristen går ut. Ny klagefrist blir då rekna frå den dagen De får grunningjevinga.
<b>Innhaldet i klaga</b>	De må presisere <ul style="list-style-type: none"> <li>- kva for eit vedtak De klagar på</li> <li>- årsaka til at De klagar</li> <li>- den eller dei endringar De ønskjer</li> <li>- eventuelt andre opplysningar som kan ha noko å seie for vurderinga av klaga</li> </ul> Klaga må underskrivast.
<b>Utsetjing av gjennomføring av vedtaket</b>	Jamvel om De har klagerett, kan vedtaket til vanleg setjas i verk med det same. Men de kan søkje om å få utsett gjennomføringa av vedtaket til klagefristen er ute eller til klaga er avgjort.
<b>Rett til å sjå saksdokumenta og til å krevje rettleiing</b>	Med visse unntak har De rett til å sjå dokumenta i saka. Reglane om dette finst i § 18 og § 19 i forvaltningslova. De må i tilfelle ta kontakt med oss, jf. rubrikk . De vil då få nærmare rettleiing om retten til å klage, om framgangsmåten og om reglane for saksgangen.
<b>Kostnadene med klagesaka</b>	De kan søkje om å få dekt utgifter til den advokathjelpa De treng, etter reglane om fritt rettsråd. Her gjeld det visse grenser for inntekt og eige. Fylkesmannen eller advokaten Dykkar kan gje nærmare opplysningar om dette. Dersom vedtaket er endra til Dykkar fordel, kan De etter forvaltningslova ha krav på å få dekt store kostnader som har vore naudsynte for å få endra vedtaket. Klageinstansen (jf. rubrikk ④) vil orientere Dykk om retten til å krevje slik dekning.
<b>Klage til Sivilombodsmannen</b>	Dersom De meiner at De har vore utsett for urett frå den offentlege forvaltninga, kan De klage til Stortingsombodet for forvaltninga (Sivilombodsmannen). Sivilombodsmannen kan ikkje sjølv endre vedtaket, men kan gje si vurdering av korleis den offentlege forvaltninga har handsama saka, og om dei har gjort feil eller forsømt noko. Dette gjeld likevel ikkje i saker som er avgjorde av Kongen i statsråd. Dersom De no får klaga Dykkar avgjort i statsråd fordi Kongen er klageinstans, kan De såleis ikkje seinare føre saka inn for Sivilombodsmannen.

Særlege opplysningar

