



Statens vegvesen

Byggm. Bjørn Rune Kvinge AS
Kvingebakkevegen 97
5981 MASFJORDNES

Behandlande eining:
Region vest

Sakshandsamar/innvalsnr:
Unn Jenny Utne Kvam - 55516243

Vår referanse:
2014/123364-002

Dykkar referanse:

Vår dato:
03.11.2014

Førehandstilsegn med krav til avkøyrsløse - Mellombels riggområde - gnr. 212 bnr. 132 - Nordhordland næringspark AS - Eikanger - Lindås kommune

Vi viser til e-post med vedlegg motteken 07.10.2014 og e-post motteken 24.10.2014. Saka gjeld søknad om mellombels avkøyrsløse til riggområde i samband med opparbeiding av permanent nytt vegkryss frå E39 Osterfjordvegen til Nordhordland næringspark.

Med heimel i veglova §§ 40-43, har vi fatta følgjande vedtak:

Det kan påreknast bruksløyve til å legge ny, mellombels avkøyrsløse for arbeid med nytt vegkryss under føresetnad om at krava nedanfor vert oppfylte.
Veg/stad: E39 - hp 27 - km 0,450 / gnr. 212 bnr. 132 i Lindås kommune.

Vi gjer dykk merksam på at tilsegna berre gjeld i høve til veglova og ikkje rettar overfor eventuelle andre grunneigarar.

Vi set følgjande krav:

1. Avkøyrsløse skal vere bygd av tiltakshavar og godkjent av Statens vegvesen innan 3 - tre år frå d.d., elles fell tilsegna bort. Kommunen skal ikkje gje igangsetjingsløyve til andre tiltak innanfor avkøyrsløse før endeleg godkjent avkøyrsløse frå Statens vegvesen føreligg, jf. plan- og bygningslova § 27-4.
2. Avkøyrsløse må opparbeidast i samsvar med vedlagte prinsippsskisser og forskrift om alminnelege reglar om bygging og vedlikehald av avkøyrsløse frå offentleg veg, som ligg på lovdata.no.
3. Frisikt 1,1 meter over bakken 10 meter inn i avkøyrsløse skal vere minimum 138 meter til begge sider av køyrebana. Sikta fram- og bakover på vegen ved avkøyrsløse må vere minimum 138 meter. Eventuelle planter o.l. i frisiktsona kan ikkje vere høgare enn 0,5 meter. For denne avkøyrsløse må sikta ordnast i begge retningar. I retning nord må det fjernast meir fjell. I retning sør må det fjernast vegetasjon på motsett side av E39.

Postadresse
Statens vegvesen
Region vest
Askedalen 4
6863 Leikanger

Telefon: 02030
Telefaks: 57 65 59 86
firmapost-vest@vegvesen.no
Org.nr: 971032081

Kontoradresse
Spelhaugen 12
5147 FYLLINGSDALEN

Fakturaadresse
Statens vegvesen
Landsdekkende regnskap

9815 Vadsø
Telefon: 78 94 15 50
Telefaks: 78 95 33 52

311

4. Svingradius skal vere 12,5 meter (diameter 25 meter). Svingradius skal markerast tydeleg med betongkant, grøft eller annan avvisande kant mot sideterrenget. Det smalaste punktet i avkøyrsla skal vere 6 meter¹.
5. Stigningskrava må haldast (sjå skisse). Vi vil her spesielt gjere merksam på at avkøyrsla skal ha fall frå hovudvegen med 5 cm på dei første 2 metrane.
6. Det må vere snu- og parkeringsplass på eigen grunn. Det er ikkje tillate å parkere i frisiktsonene.
7. Under avkøyrsla må det leggjast dreneringsrøyr, minimum 300 mm i diameter, med nødvendige kummar. Røyrret for grøftvatn må vere langt nok, slik at sidearealet i avkøyrsla får eit fall på minimum 1:6.
8. Det kan påreknast løyve til å nytte mellombels avkøyrslar i inntil 6 månader. Når ny, permanent avkøyrslar frå E39 er etablert i samsvar med reguleringsplanen for området (ID 1263-201114) og godkjent av Statens vegvesen, skal den mellombelse avkøyrslar stengast fysisk.
9. Før arbeid vert sett i gang på/ved offentleg veg, skal det utarbeidast ein arbeidsvarslingsplan. Denne planen skal godkjennast av Statens vegvesen. Han skal sendast til bergen.arbeidsvarsling@vegvesen.no.

Ta kontakt med sakshandsamar dersom det er spørsmål i samband med opparbeiding av avkøyrslar.

Når avkøyrslar er opparbeidd etter krava vert bruksløyve gjeve av Statens vegvesen ved at tiltakshavar tar kontakt med sakshandsamar.

Vedtaket kan påklagast, jamfør vedlagt "Melding om rett til å klage over forvaltningsvedtak".

Plan og forvaltning - Bergen
Med helsing

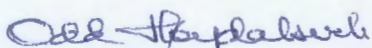

Odd Høydalsvik
sjefingeniør

Unn Jenny Utne Kvam

3 vedlegg
Kopi: Lindås kommune (e-post)

¹ Dette er ikkje eit minimums- eller maksimumskrav, men eit absolutt krav til breidde, jamfør prinsippskissa.

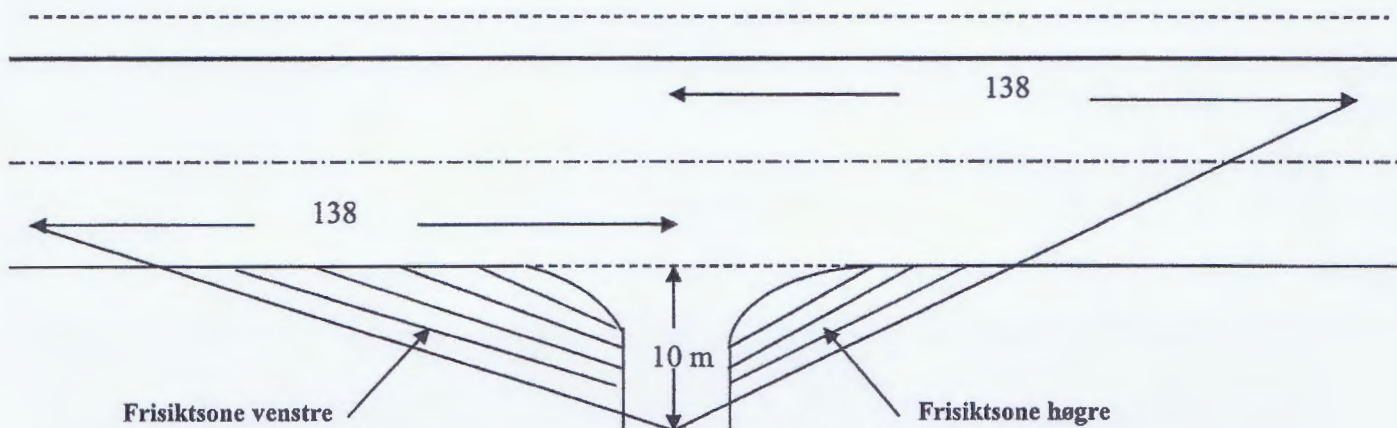
PRINSIPPSKISSE



Tilsvarende siktlengder som vist på tegningen må også gjerast gjeldande for trafikken som kjem på hovedvegen og skal inn i avkjørsla (sikt bakover og framover langs hovedvegen)

Av hensyn til snø og vegetasjon skal det i frisiktsonen vera fritt for sikthinder høgare enn 0,5 m. over hovedvegens nivå

Krav til svingradius for avkjørsla :

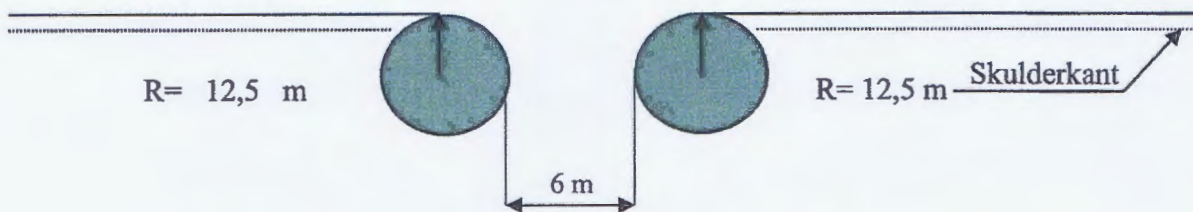

Krav til lengdeprofil for avkjørsla/tilkomstveg:

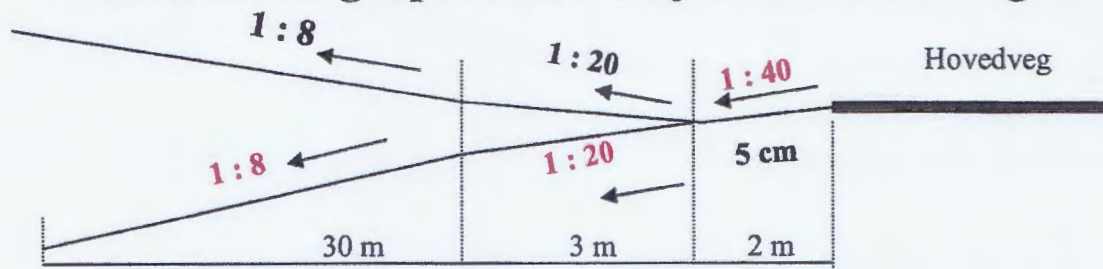

E39 - Hp: 27 - Km pel: 0,450 | Stad: Nordhordland næringspark | Saksnr: 2014/123364-002

71.3

Vedlegg 2014/123364-002



03.11.2014
 Målestokk 1:1000
 Statens vegvesen

= friskutsone

= avtrykksle

4.4