

PRINSIPPSNITT FOR ANDRE SIKRINGSSONER (H190)
M=1:1000

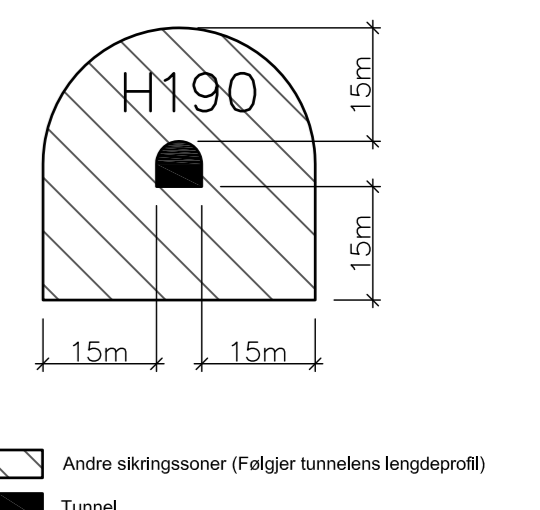

TEIKNFORKLARING

AREALFORMAL (PBL §12-5)		PUNKTSYMBOL	
B	Bustader	H190	Brann- og eksplosjonsfare
BI	Industri	H190	Høgspenningssone
BAS	Andre særskilt angitte bygninger og anlegg	H190	Eldsfarlig opplag
BkB	Forretning / Industri	H190	Soner med særleg omsyn, (PBL §11-8c)
BKB	Kontor / Industri	H190	Bevering av naturmiljø
SV	Veg	H190	Bevering av kulturmiljø
SKV	Køyveveg	H190	Bandleggingssoner, (PBL §11-8d)
SGS	Gang- og sykkelveg	H190	Bandlegging etter lov om kulturmiljø
SVG	Annan veggrynn - grøntareal	H190	Føresone i reguleringsplanen, (PBL §12-7 nr. 1)
GF	Frilandsområde	H190	Anlegg- og riggområde
GV	Vegetasjonsskjerm	H190	Formålsgrense
L	LNFR-areal	H190	Formålsgrense
LS	LNFR-areal for spredde bustader	H190	Formålsgrense
VKA	Kaste- og løsejingsplassar	H190	Formålsgrense
VKA	Fiske, ferdseil, natur og friluftsområde	H190	Formålsgrense
H190	Andre sikringssoner	H190	Formålsgrense

Reguleringsplan med tilhørende føresone for:

Austrheim kommune - Lindås kommune
Johan Sverdrup oljerøyfledning frå Bergvikhamn til Mongstad
PlanID Austrheim 1264_2014002 / Lindås 1263_201405

Saksangang	Dato	Plankart dater	Føresone dater
Oppstart, vedtak	20.08.2014/04.09.2014		
Kunngjering oppstart	16.09.2014		
1. gangs handsaming, vedtak			
Offentleg ettersyn, fra - til			
2. gangs handsaming, vedtak			
Godkjent Austrheim / Lindås kommunestyre			

PLANFORSLAG

Forslagstillar:	Plan utarbeidd av:	Saksnummer Austrheim:	14/1099
Statoil	QBO	Saksnummer Lindås:	14/5428
	Multiconsult	Dato plankart slutt revidert:	26.03.2015

Ein stadfestar at planen er i samsvar med kommunestyret sitt vedtak: