

LINDÅS KOMMUNE  
INGENIØR  
02504 | 12.11.75  
Arkiv nr. 1296 12. november 1975.

Menigheten På Nappane,  
5103 SEIM.

**GJENPART**

Jnr. 2237/75.735.2-HK/AGS

UTSLEPPSLØYVE, GNR. 129, BNR. 6, SEIM, LINDÅS.

I medhald av Lov om vern mot vannforurensing av 26. juni  
1970 § 10, 2. ledd, får

Menigheten på Nappane

inntil vidare løyve i samsvar med "Forskrifter for spredt  
bolig- og fritidsbebyggelse" gitt av Miljøverndepartementet  
22. april 1975 til å sleppe kloakk, via slamavskiljar og  
kunstig sandfiltergrøft, i tette røyr til lukka grøft sør  
for bygget. Sandfiltergrøfta skal vera 2 x 20 m.

Løyvet gjeld kloakk frå nytt tilbygg til forsamlingshus på  
gnr. 129, bnr. 6 i samsvar med søknad av 8.9.75.

./.. Eit eksemplar av søknaden vert sendt attende.

Avløpsanlegget må vera kontrollert og godkjent av sakkunnig.  
Melding om godkjenning må vera sendt bygningsrådet før anlegget  
kan takast i bruk.

Avlaupsanlegget skal utførast og drivast i samsvar med kapittel  
3, 7 og 8 i forskriftene. Slamavskiljaren skal tømast eingong  
pr. år.

- 2 -

Sjølv om løyve er gitt, pliktar den som valder forurensing å svare erstatning som måtte følgje av almenne erstatningsreglar, jfr. § 11, siste ledd i Lov om vern mot vannforurensning.

Ein viser òg til § 10 nest siste ledd, og § 12 om oppseining og mogleg endring av vilkår. Det kan seinare bli kravd at søkjaren knyter avlaupet til eksisterande eller planlagt kloakknett, avskjerande leidning eller renseanlegg, jfr. § 10, 4. ledd.

Avgjerda kan påklagast innan 3 veker frå denne meldinga er motteken. Klagen bør vere grunngitt og skal sendast Fylkesmannen i Hordaland, Utbyggingsavdelinga, innan fristen går ut.

Lars Leiro

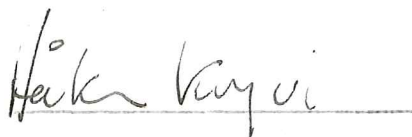

Håkon Kryvi

Gjenpart: Lindås kommune, bygningsrådet, 5100 Isdalstø.

Möte, den 10. april 1975.

Byggherre/meldar: Hvilehjemmet Zoar adr. 5103 Seim  
v/Hjalmar Myksvoll

Eigedom: Nappane gnr. 129 bnr. 6

Saka gjeld: Forsamlingshus - tilbygg

Byggjemelding/søknad datert 14.10.-74 (jnr. dato)

---

Vedlegg: Byggjemelding m/kvitering for nabovarsel  
situasjonsplan 1:5000  
teikningar 1:50 dat. 15.3.-74  
Godkjent disp. frå veglovas byggegrense  
datert 22.10.-70.  
Beskrivelse datert 10.10.-74.

BYGNINGSSJEFEN VIL TILRÅ BYGNINGSRÅDET Å GJERA SLIKT VEDTAK.

Byggjemelding med vedlagte teikningar og utgreiingar vert godkjent i samsvar med bygningslova, forskrifter og vedtekter som er utarbeidd, på grunnlag av desse og på fylgjande vilkår:

1. Etter § 66.2 i bygn.lova jfr. "kloakkforskriftene" pkt. 4 vert det tilrådd at kloakken vert ført i tette røyr til slamavskiljar og sandfiltergrøft plassert på tomta eller der det måtte passa for vidareføring av kloakken.

Frå sandfilterfrøfta skal kloakken förast i tette røyr til lukka gröft sør for bygget.

Den tekniske löysinga av slamavskiljar skal utförast i samsvar med skjema K2.

Ordninga er bunden av godkjenning frå helseråd og fylkesmannen jfr. rundskriv m. T-24/74 av 25.10.-74.

Hjalmar Myksvoll vert godkjent som ansvarshavande for byggjearbeidet.

I samsvar med § 93 jfr. § 95 i bygningslova vert det ikkje tillete igongsett arbeid för det er gjeve BYGGJELÖYVE eller GRAVELÖYVE etter søknad.

BYGGJELÖYVE vert sendt når vilkåret i bygningsrådsvedtaket er stetta.

VEDTAK:

-----

Bygningsrådet godkjenner samröystes tilråinga frå bygningssjefen.

---

Det vert med dette stadfest at Lindås bygningsråd i möte har fatta vedtak i samsvar med det som er nemnt ovanfor.

FOR LINDÅS BYGNINGSRÅD.....

SKJEMA K 2

UTSLEPP AV KLOAKK TIL VASSDRAG (BEKK) OG SJØ.  
(Forskriftenes pkt. 4)

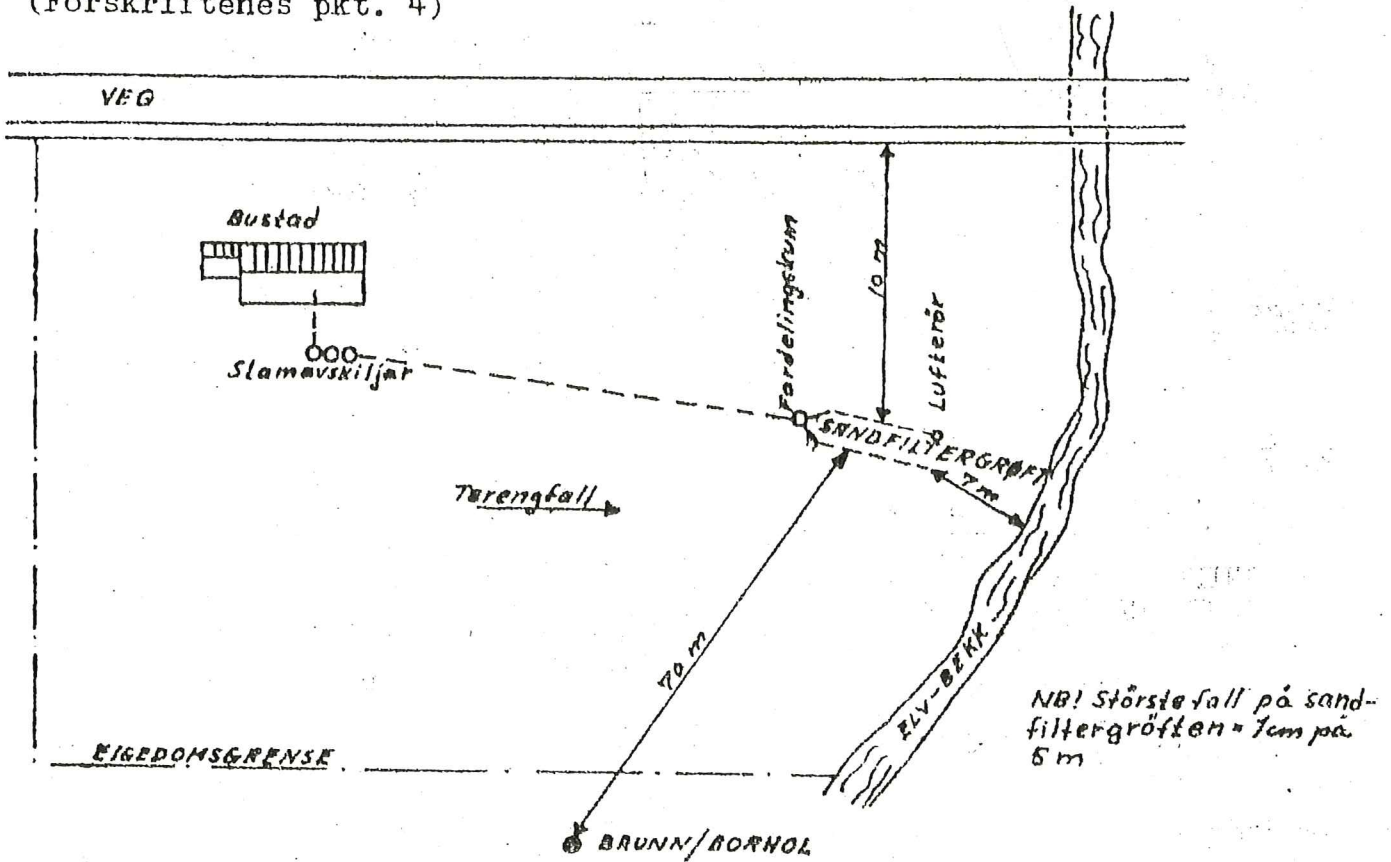

Fig. 5. Prinsippiel skisse av systemet. (Alle mål er minimumsavstander)

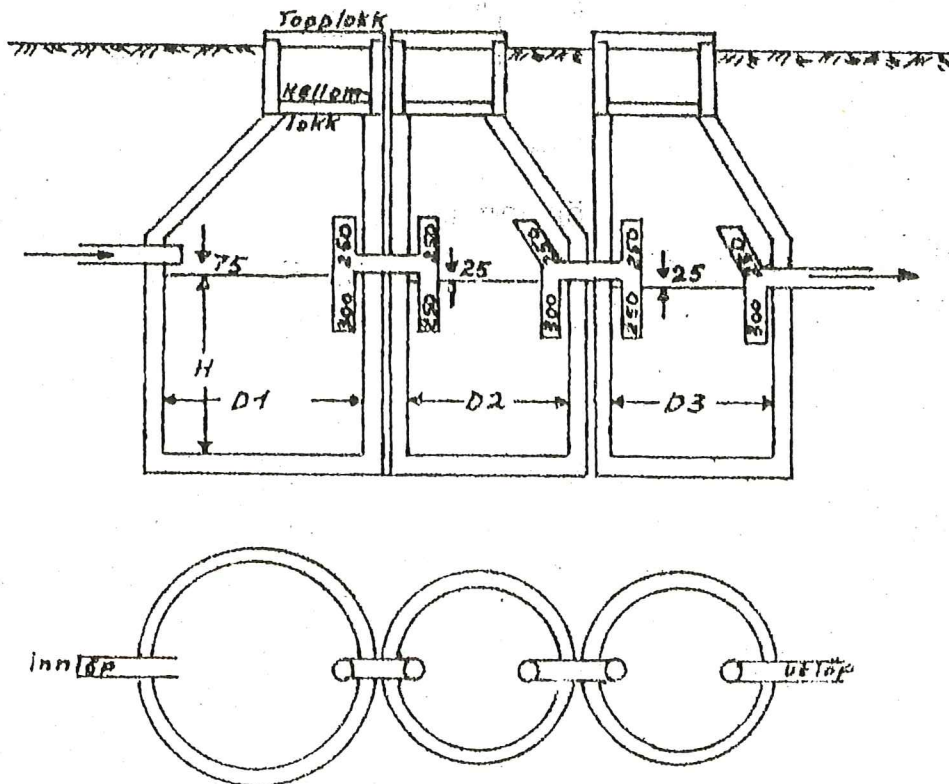

Fig. 6. Prinsipppteikning av slamavskiljar (Mål i mm)

sjå baksida

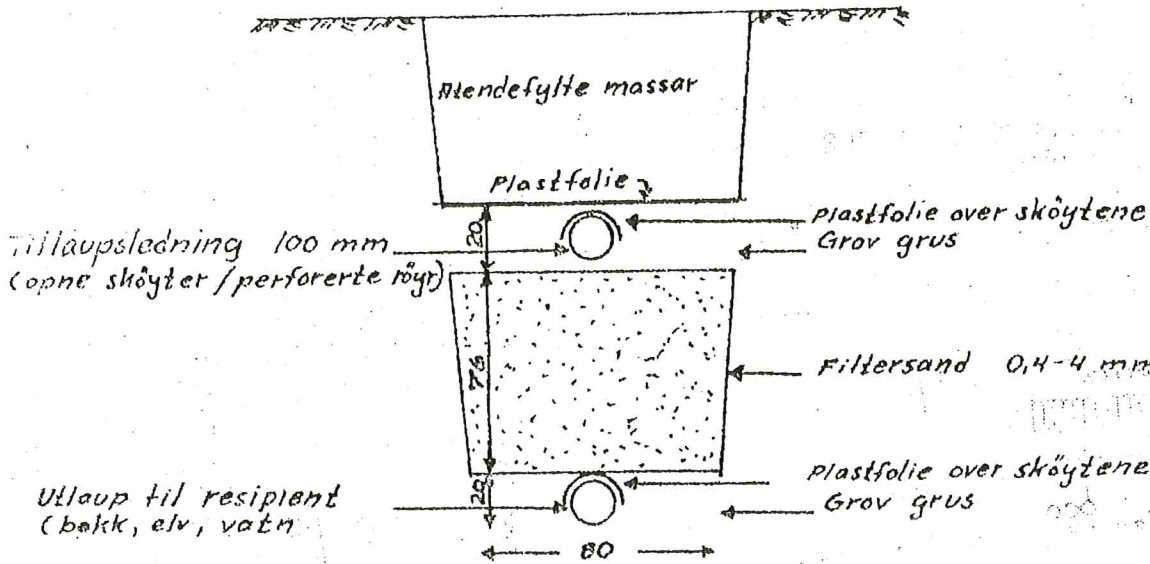

Fig. 7. Sandfiltergrøft (Alle mål i cm)  
Maks fall 1 cm på 5 m

LINDÅS BYGNINGSRÅD  
VILKÅR FOR UTSLEPP AV KLOAKK

Möte, den 10. april 1975

Sak nr. 148/75

Søklar: Hildebjørnet Zoar  
Eigedom: Nappene

Søknaden motteke: 14.10.74

Utsleppet skal utførast i samsvar med Fig. 5 til 7 og med fylgjande spesifikasjonar:

Slamavskiljar: Antal kammer: 3 Totalt vassvolum: 70 m<sup>3</sup>  
D1: 1600 mm. D2: 1200 mm. D3: 1200 mm  
H: 1650 mm

Sandfiltergrøft: Total lengd 20 m

ARBEIDET VÆRT IKKJE TILLETE IGONGSETT FÖR HELSERÅDET OG DET LOKALE  
TILSYNET HAR GODKJENT ORDNINGA:

Kommuneingeniören i Lindås, den 9.4.1975

For Lindås bygningsråd

Jens Johan Hantås  
sakshandsamar

NB: Sandfiltergrøftene med nedlagte røyr, skal kontrollerast i 2 omgonger  
av ingeniörkontoret för attfylling.