



Statens vegvesen

Andrius Balinuas
Slettavegen
5939 SLETTA

LINDÅS KOMMUNE	
Klassering	
1. 07. 2015	
Ark. saksnr 15/2725	Løpenr
Saksh	Tilgangskode

Behandlande eining:
Region vest

Sakshandsamar/innvalsnr:
Odd Høydalsvik - 55516377

Vår referanse:
2015/083149-002

Dykkar referanse:

Vår dato:
30.06.2015

Søknad om utvida bruk av eksisterande avkjørsel til eigedomen gnr. 116, bnr. 53, Mongstadvegen 502 på Fønnes i Lindås kommune Førehandstilsegn med krav om utbetring av avkjørsel

Vi viser til Dykkar brev motteke hos oss den 30.06.15 med søknad om utvida bruk av eksisterande avkjørsel frå eigedomen gnr. 116, bnr. 45 Mongstadvegen 502 til fylkesveg 57 i Lindås kommune.

Det vert søkt om utvida bruk av eksisterande avkjørsel frå eigedomen gnr. 116, bnr. 45 til fylkesveg 57. Avkjørselen ligg nært opptil avkjørselen til naboeigedomen gnr. 116, bnr. 53. Føresetnaden for å kunne tillate utvida bruk for avkjørselen til eigedomen gnr. 116, bnr. 45 i samband med bruksendring av eigedomen frå fritidsbustad til heilårsbustad vil vere at avkjørslene frå dei to eigedomane vert samla til ei felles avkjørsle.

Vedtak:

Med heimel i veglova §§ 40-43, har vi fatta følgjande vedtak:

Det kan påreknast bruksløyve for utvida bruk av avkjørsel til bustad på gnr. 116, bnr. 45 under føresetnad om at krava nedanfor vert oppfylt.

Veg/stad: Fv 57 hp 5 ved km 5,031/gnr. 116, bnr. 45 i Lindås kommune.

Skilta fart på staden er 60 km/t.

Vi gjer merksam på at tilsegnet berre gjeld forhold til veglova og ikkje rettar overfor eventuell annan grunneigar.

Vi set følgjande krav:

Avkjørsla skal vere utbeta av tiltakshavar og godkjend av Statens vegvesen innan 3-tre år frå d.d., elles fell tilsegnet bort. Kommunen skal ikkje gje løyve til bruksendring av eigedomen før godkjend avkjørselsløyve frå Statens vegvesen ligg føre, jf. Plan- og bygningslova § 27-4.

Postadresse
Statens vegvesen
Region vest
Askedalen 4
6863 Leikanger

Telefon: 02030
Telefaks: 57 65 59 86
firmapost-vest@vegvesen.no

Org.nr: 971032081

Kontoradresse
Spelhaugen 12
5147 FYLLINGSDALEN

Fakturaadresse
Statens vegvesen
Landsdekkende regnskap

9815 Vadsø
Telefon:
Telefaks:

Frisikt til kjørebana skal vere i samsvar med krava i handbok N100.

Frisikt til køyrebana skal frå eit punkt 1,1 meter over bakken 4 meter inn i avkjørsla ver minimum 70 meter til begge sider, jamfør vedlagt illustrasjon. Vegetasjon i frisktsona kan ikkje vere høgare enn 0,5 meter. Parkering i frisktsona vert ikkje tillate.

Ta kontakt med sakshandsamar dersom det er spørsmål i samband med opparbeidinga av avkjørsla.

Når avkjørsla er opparbeidd etter krava gjev Statens vegvesen bruksløyve etter at tiltakshavar tek kontakt med sakshandsamar og sakshandsamar kontrollerer at arbeidet er utført i samsvar med krava.

Det kan klagast på vedtaket slik det går fram av vedlagt «Melding om rett til å klage over forvaltningsvedtak».

Plan og forvaltning Bergen
Med helsing

Sindre Lillebø
seksjonssjef

Odd Høydalsvik

Kopi: Lindås kommune, Arealplan, Kvernhusmyrane 20, 5914 Isdalstø

PRINSIPPSKISSE

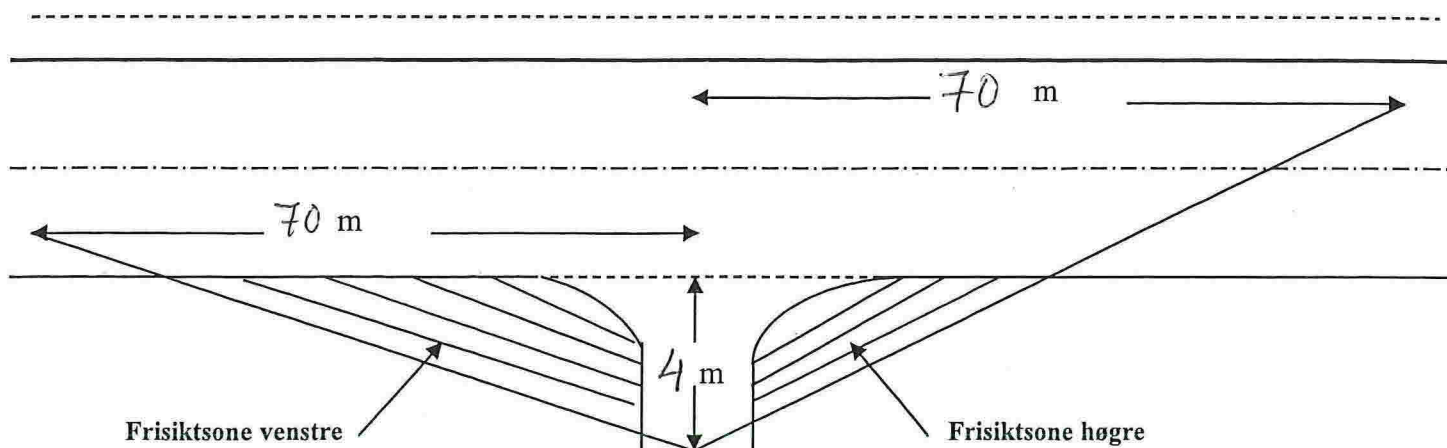

Tilsvarende siktlengder som vist på tegningen må også gjerast gjeldande for trafikken som kjem på hovedvegen og skal inn i avkjørsla (sikt bakover og framover langs hovedvegen)

Av hensyn til snø og vegetasjon skal det i frisiktsonen vera fritt for sikthinder høgare enn 0,5 m. over hovedvegens nivå

Krav til svingradius for avkjørsla :

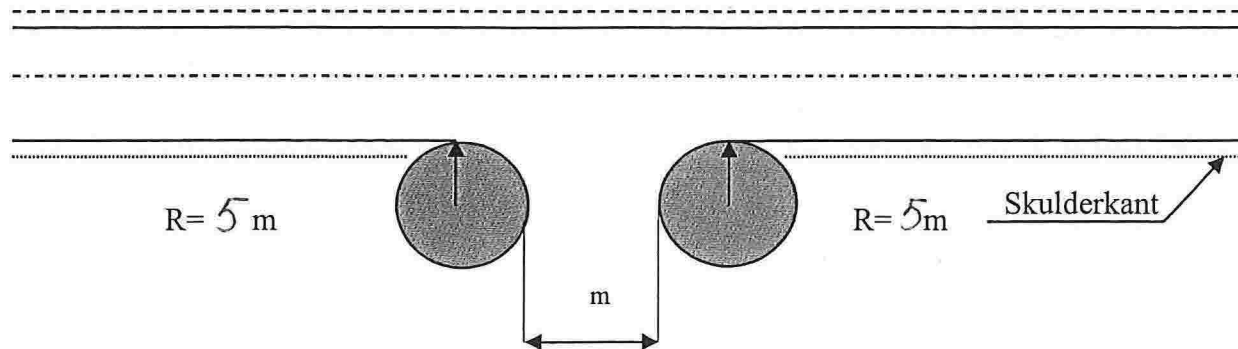

Krav til lengdeprofil for avkjørsla/tilkomstveg:

