



Meland Kommune
Postboks 79
5906 Frekhaug

Besøksadresse:
Kokstaddalen 26, 5257 Kokstad

Postadresse:
Postboks 169 Kokstad, 5863 Bergen

Telefon: 55 11 60 40 - Telefax: 55 11 60 41
E-post: firmapost@josok-prosjekt.no

Bank: Den Norske Bank - Bankgiro: 5251.05.10097
Foretaksregisteret: NO 977 032 873 MVA
Kokstad, 05. november 2019
Vår ref.: 2895/RARV
Deres ref.:

FORELEGGING AV TILTAK.

Tiltaket utføres innen rammen av gjeldene områdekonsesjon, og foreleggningen sendes i henhold til vilkårene i konsesjonen. Vi gjør oppmerksom på at våre tiltak kan omfatte arbeid som krever dispensasjon / endring i forhold til de kommunale arealplaner og vi håper denne foreleggningen kan regnes som en dispensasjons-søknad.

Fra konsesjonær **BKK Nett AS**
Postadresse **Postboks 7050, 5020 Bergen**
Anleggenes beliggenhet **Meland Kommune**

BESKRIVELSE AV ANLEGGET

BKK Nett AS vil bygge ny luftledning i eksisterende trase fra Øvre Sagstad til ny nettstasjon ved Dale, samt jordkabel fra nettstasjon til ny endemast på avgreining mot Bjørkevoll og Dalemarka.

LUFTLEDNINGER

Fra	Stolperække - m	Nom.spennning - kV	Driftspennning - kV	Type og tverrsnitt - mm ²
Øvre Sagstad	483	24	22	3 x BLX 157
Til	Byggeforbudsbelte	Hogstgate - m	Mastebilde.	Aktes satt i drift - dato
Dale Sør	16	16	Vedlegg 1	2020

Den nye luftledningen bygges i dagens trasé

Fra	Stolperække - m	Nom.spennning - kV	Driftspennning - kV	Type og tverrsnitt - mm ²
L802-27-10	31	24	22	3 x BLX 157
Til	Byggeforbudsbelte	Hogstgate - m	Mastebilde.	Aktes satt i drift - dato
L802-27-11	16	16	Vedlegg 1	2020

Den nye luftledningen bygges i forlengelse av dagens trasé

JORDKABEL

Fra	Stolperække - m	Nom.spennning - kV	Driftspennning - kV	Type og tverrsnitt - mm ²
Ny nettstasjon	272	24	22	3 x 240 mm ² Al
Til	Byggeforbudsbelte	Hogstgate - m	Mastebilde.	Aktes satt i drift - dato
L802-27-10	3	3	Vedlegg 2	2020

TRANSFORMATORER

Ref.nr.	Sted	Størrelse KVA	Driftspenning	prim./sek. KV/KV	Type	Aktes satt i drift
22016	Dale		22	22/0,23	Kiosk	2020

FORHOLD TIL EKSISTERENDE AREALPLANER

Meland Kommune må vurdere om ny luftledning og kabel kommer i konflikt med kommunale planer.

SYSTEMMESSIG BEGRUNNELSE

Det er et behov for økt kapasitet i området. For å oppnå dette, samt å få en reserveforsyning mot Frekhaug og Mjåtveit Næringspark, er det nødvendig å erstatte dagens ledning med ny som har større tverrsnitt.

ALTERNATIV

Det er vurdert å bygge ny luftledning langs hele traseen som skal oppgraderes, men dette krever reising av nye master på dyrket mark, noe man vil unngå. Det er også et alternativ å legge jordkabel på hele strekningen, men det vil være vesentlig mer kostbart samt vanskelig å utføre på en god måte.

GRUNNEIERINTERESSER

For nye ledninger og kabler må BKK Nett AS erverve rettigheter til grunn, og er i dialog med grunneiere om dette. Grunneiere har fått presentert planene og har anledning til å komme med sine merknader og innspill. Man vil forsøke å inngå minnelige avtaler med berørte grunneiere angående bygging og drift av ledningen.

Planlagt løsning innebærer at ca 200 meter av eksisterende luftledning som går over dyrket mark vil rives uten å erstattes av ny.

MILJØ OG AREALBRUK

Ny 22 kV-luftledning vil trenge et byggeforbuds- og skogryddingsbelte på normalt 16 m, eksisterende luftledning har et byggeforbuds- og skogryddingsbelte på 15 m bredde. Ny 22 kV-jordkabel vil trenge et byggeforbudsbelte på bare 3 m. Eksisterende luftledning vil bli revet som følge av tiltaket.

Det er gjort observasjoner av rødlistet Åkerrikse i området, men ikke innenfor traseen. Vi kan ikke se at det finnes verneområder for truede arter innenfor trase eller i umiddelbar nærhet.

Hordaland Fylkeskommune har uttalt at det ikke er kjente automatisk fredede kulturminner innenfor traseen, og vurderer potensialet for funn av automatisk fredede kulturminner som lavt.

FORESPURTE ETATER

Navn	Adresse	Postnr. og sted
Meland Kommune	Postboks 79	5906 Frekhaug
Fylkesmannen i Vestland Miljøvernavdelingen	Statens hus, Njøsavegen 2	6863 Leikanger

Har De kommentarer til våre planer, ber vi om tilbakemelding innen 3 uker, Jfr. vilkårene i områdekonsesjonen fastsatt av NVE.

Arbeidet påtenkt igangsatt i løpet av 2020

Kokstad, den 5. november 2019



Per Ole Jøsok

VEDLEGG

1. Eiendomsinngrep og mastetyper.
2. Eiendomsinngrep jordkabler
3. Brev til grunneiere
4. Grunneierliste
5. Oversiktskart,
6. Trasekart,

BYGGEFORBUDSBELTE

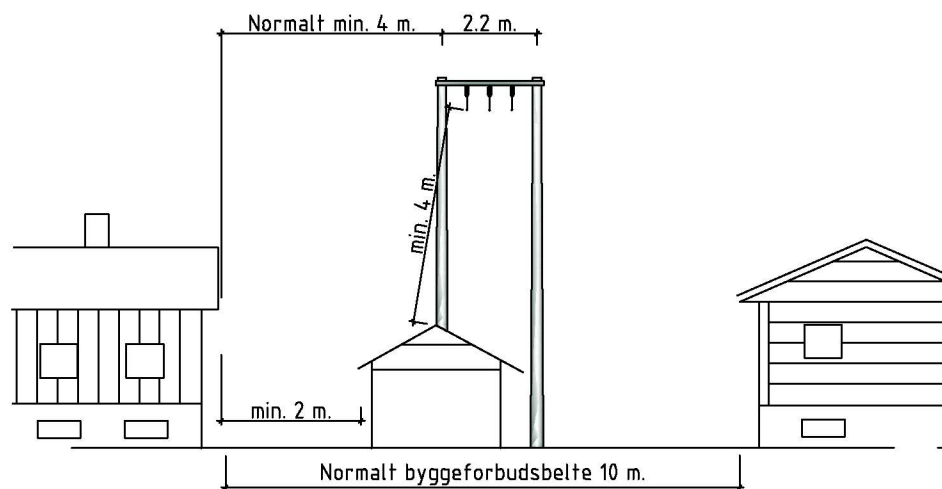

SKOGRYDDINGSBELTE

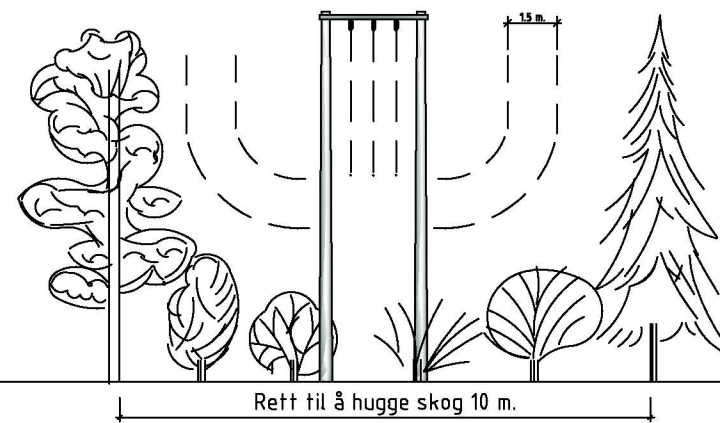

Rettighetsbelte. Ny 22 kV-jordkabel

Normalt byggeforbud 3 m bredde, 1,5 m til hver side for senter kabel.

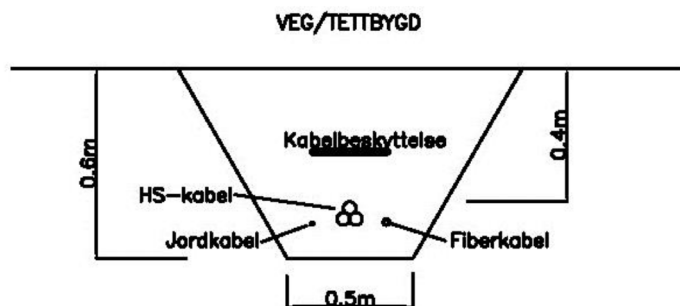
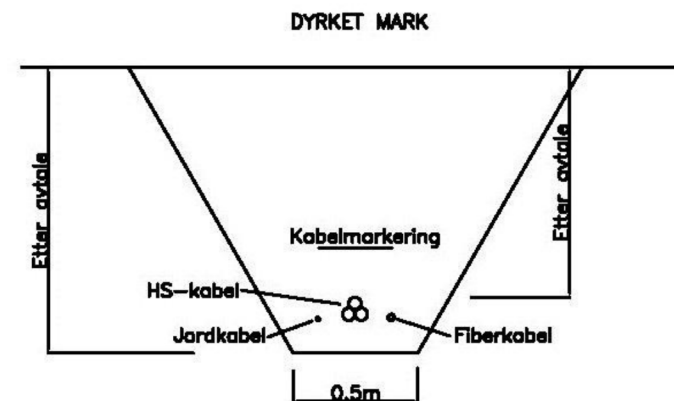
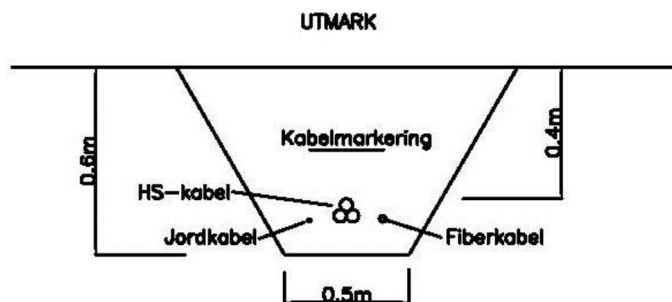



JØSOK PROSJEKT AS

Besøksadresse:
Kokstaddalen 26, 5257 Kokstad

Postadresse:
Postboks 169 Kokstad, 5863 Bergen

Telefon: 55 11 60 40 - Telefax: 55 11 60 41
E-post: firmapost@josok-prosjekt.no

Bank: Den Norske Bank - Bankgiro: 5251.05.10097
Foretaksregisteret: NO 977 032 873 MVA

Kokstad, 05.11.2019
Vår ref, 2895/POJ
Deres ref,

VEDR.: BKK NETT AS
KAPASITETSØKNING 22 KV LEDNING ØVRE SAGSTAD - DALE
MELDING TIL BERØRTE GRUNNEIERE

BKK Nett AS planlegger å øke kapasiteten mellom Øvre Sagstad og Dale. Det vil innebære ny luftledning i deler av eksisterende trasé og jordkabel. Bakgrunnen for dette er behovet for økt kapasitet i området, samt reserveforsyning mot Frekhaug og Mjåtveit Næringspark

Det er i dag sendt melding om "Forelegging av tiltak" til Meland Kommune.

Foreleggingen kan i sin helhet sees hos:

www.josok-prosjekt.no

Eventuelle merknader må **innen 3 uker** sendes til:

Per Ole Jøsok, e-post: perole.josok@josok-prosjekt.no, tlf.: 901 65 868 eller 55 11 60 45

I forbindelse med planleggingsarbeidet vil vi utføre utstikking av ledningen i terrenget. Mastepunkt vil merkes med peler med påskrift M (nr.).

Vi gjør oppmerksom på at oppmålingsarbeidet gjøres i henhold til: "Lov om eigedomsregistrering § 41 med tilhørende forskrift".

Med hilsen

Per Ole Jøsok

VEDLEGG:

Gjenpart med vedlegg sendes: BKK Nett AS ved Erik Andreas Tvedt

Kommune	Gnr/Bnr	Navn	Adresse	Postnr.- Sted	Land
1256	18/6	Reidar Sagstad	Øvre Sagstad 81	5919 Frekhaug	Norge
1256	18/20	Kjell Ingvar Sagstad	Øvre Sagstad 12	5919 Frekhaug	Norge
1256	18/1	Camilla Henanger	Øvre Sagstad 110	5919 Frekhaug	Norge
1256	18/1	Helge Henanger	Øvre Sagstad 110	5919 Frekhaug	Norge
1256	21/1	Gjermund Dale	Bjørnstadvegen 175	5919 Frekhaug	Norge
1256	21/3	Bjørn Vidar Sørgerd Dale	Øvredalsvegen 88	5919 Frekhaug	Norge

BKK Nett AS
22 kV Kapasitetsøkning Meland
Oversiktskart



- 22 kV Ny ledning i eksisterende trase
- 22 kV Ny ledning
- 22 kV Ledring rives
- - - - - Ny jordkabel
- ▲ Ny nettstasjon
- ▲ Nettstasjon rives

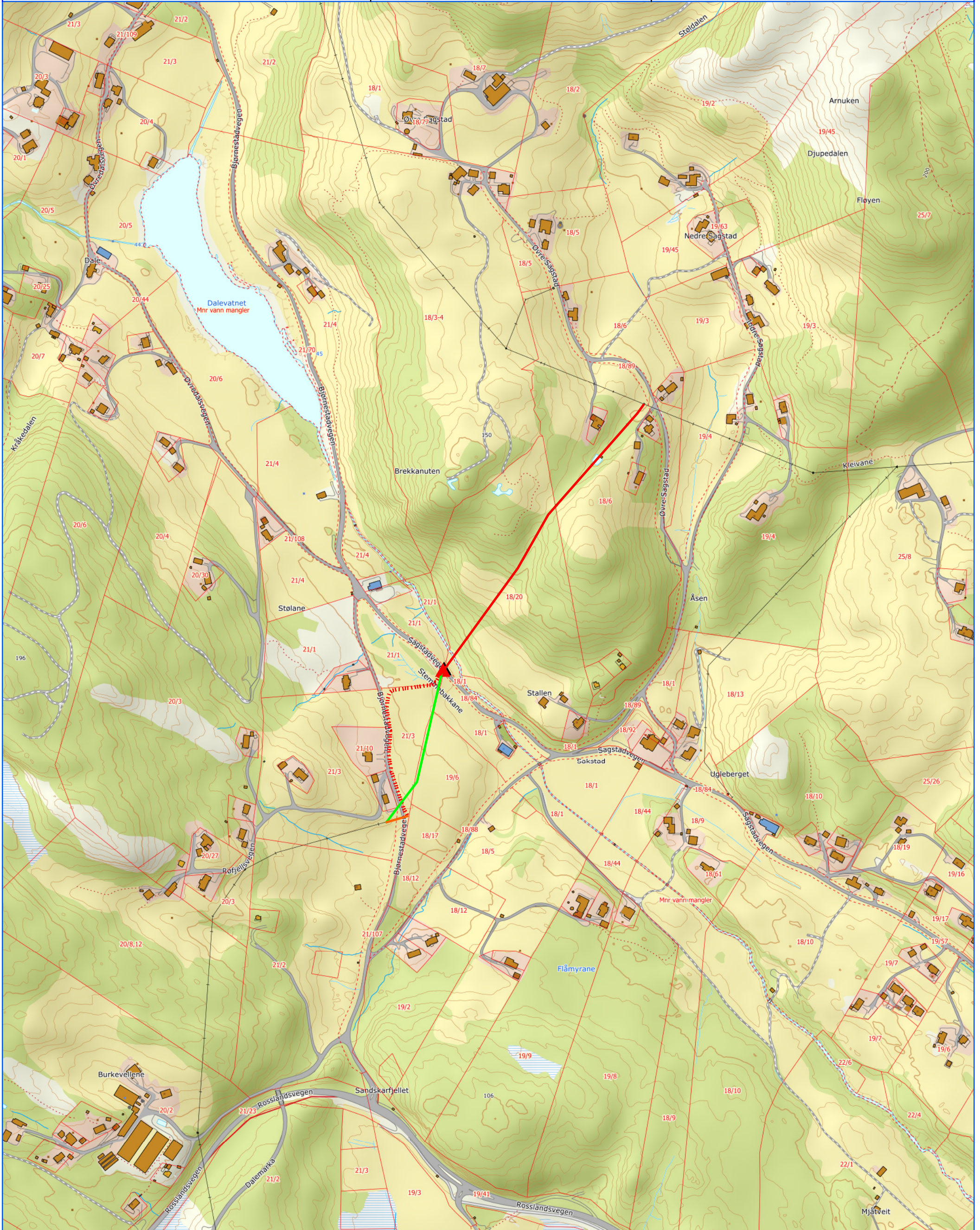

BKK Nett AS
22 kV Kapasitetsøkning Meland
Trasekart

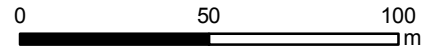

- 22 kV Ny ledning i eksisterende trase
- 22 kV Ny ledning
- 22 kV Ledning rives
- - - - - Ny jordkabel
- ▲ Ny nettstasjon
- ▲ Nettstasjon rives

