



Kopi

Statens vegvesen

Gisle Mjøs
Hesthaugen 149
5936 MANGER

Behandlande eining:
Region vest

Sakshandsamar/innvalsnr:
Roald Gulbrandsøy - 55516342

Vår referanse:
2014/006558-002

Dykkar referanse:

Vår dato:
13.02.2014

**Radøy kommune, gnr. 40, bnr. 3.
Løyve til å nytte avkjørsle frå offentlig veg.**

Vi syner til søknad av 15.01.14.

Med heimel i veglova §§ 40-43 godkjenner vi avkjørsle frå fv 411 hp 01 ved km 0,870 til eigedomen gnr. 40 bnr. 3 i Radøy kommune. Følgjande vilkår gjeld for godkjenninga:

1. Løyvet gjeld berre for den staden som er nemnt ovanfor, og i høve godkjent skisse.
2. Løyvet gjeld berre for bruk av avkjørsle til følgjande føremål:
Tilkomst til bustad.
3. Løyvet fell bort dersom avkjørsle ikkje er teke i bruk til nemnde føremål innan 3 år frå dags dato.
4. Frisikt 1,1 meter over bakken 4 meter inn i avkjørsle skal vere minimum 60 meter til begge sider av køyrebana. Sikta fram- og bakover på vegen ved avkjørsle må vere minimum 60 meter. Eventuelle planter o.l i frisiktsona kan ikkje vere høgare enn 0,5 meter.
5. Svingradius skal vere 4 meter (diameter 8 meter).
6. Stigningskrava må haldast (sjå skisse). Vi vil her spesielt gjere merksam på at avkjørsle skal ha fall frå hovudvegen med 5 cm på dei første 2 metrane.
7. Brukar/eigar må til ei kvar tid halde avkjørsle i den stand det er sett krav til i vilkåra.

Plan og forvaltning
Med helsing

Odd Høydalsvik
Odd Høydalsvik
sjefingeniør

Roald Gulbrandsøy
Roald Gulbrandsøy

2 vedlegg
Kopi: Radøy kommune.

Postadresse
Statens vegvesen
Region vest
Askedalen 4
6863 Leikanger

Telefon: 02030
Telefaks: 57 65 59 86
firmapost-vest@vegvesen.no
Org.nr: 971032081

Kontoradresse
Spelhaugen 12
5147 Fyllingsdalen

Fakturaadresse
Statens vegvesen
Regnskap
Båtsfjordveien 18
9815 VADSØ
Telefon: 78 94 15 50
Telefaks: 78 95 33 52

PRINSIPPSKISSE

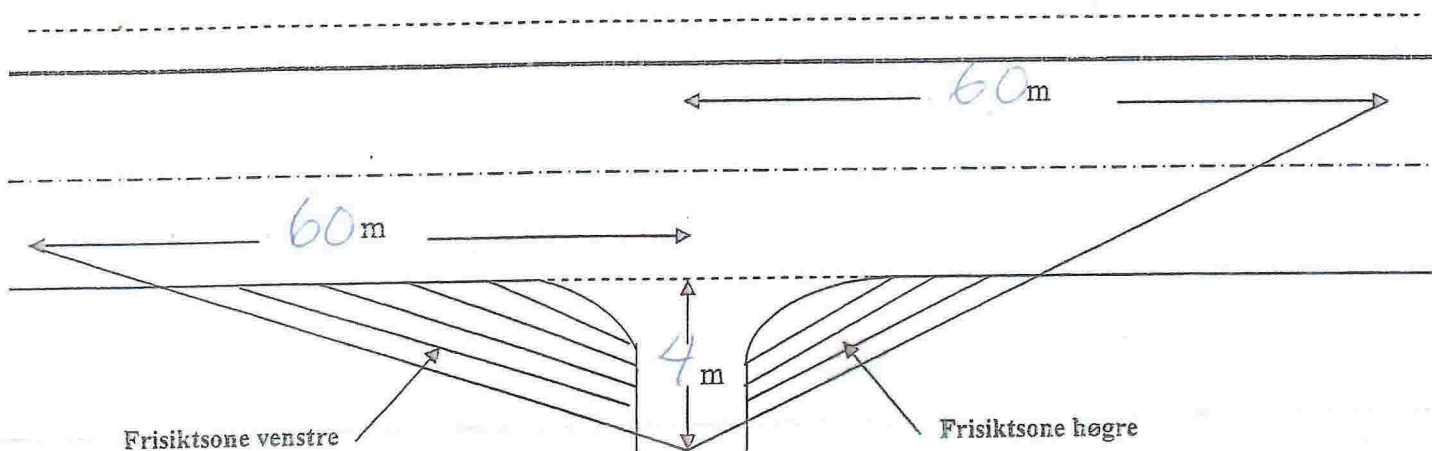

Tilsvarende siktlengder som vist på tegningen må også gjerast gjeldande for trafikken som kjem på hovedvegen og skal inn i avkjørsla (sikt bakover og framover langs hovedvegen)

Av hensyn til snø og vegetasjon skal det i frisiktsonen vera fritt for sikthinder høgare enn 0,5 m. over hovedvegens nivå

Krav til svingradius for avkjørsla :

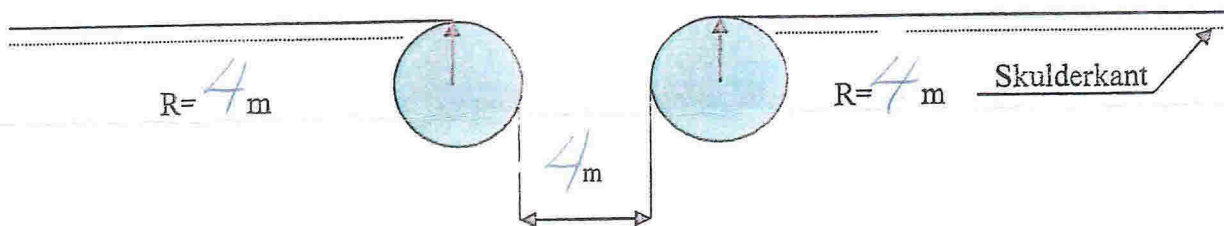

Krav til lengdeprofil for avkjørsla/tilkomstveg:

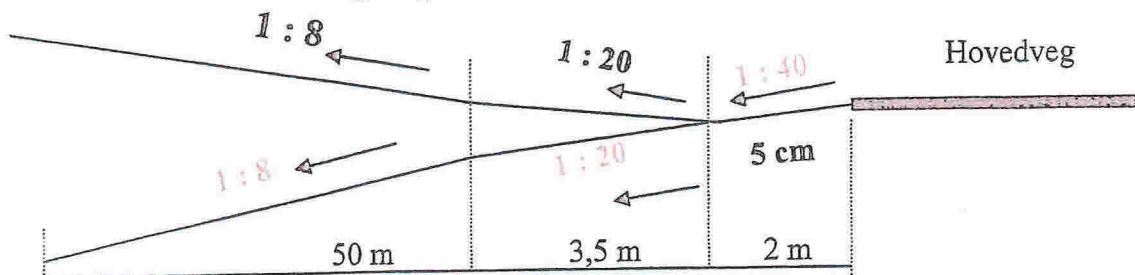

Rv/Fv :	Hp:	Km pel:	Stad:	Saksnr: 2014
---------	-----	---------	-------	--------------

006558-002