



Statens vegvesen

JARLE HAUGSTAD
TJØRNAVEGEN 43
5918 FREKHAUG

Behandlande eining:
Region vest

Sakshandsamar/telefon:
Tone Bøyum / 55516792

Vår referanse:
17/98649-7

Dykkar referanse:

Vår dato:
31.05.2018

Løyve – Utvida bruk – Fv. 565 – Gnr. 64 bnr. 4 – Slettevegen i Radøy kommune

Vi viser til søknad av 27.06.2017.

Vedtak

Med heimel i veglova [§ 40](#) og [§43](#) gir vi løyve til utvida bruk av avkøyrslø frå fv. 565 til den frådeltte parsell av gnr. 64 bnr. 4 i Radøy kommune.

Vilkår for løyvet

Løyvet blir gitt i samsvar med *forskrift om alminnelige regler om bygging og vedlikehold av avkjørsler fra offentlig veg frå Vegdirektoratet 16.7.1964 og forskrift om retningslinjer for behandling av avkjørselssaker for riksveg frå Samferdselsdepartementet 26.2.1982.*

1. Avkøyrsla skal plasserast i tråd med situasjonsplan vedlagt søknad. I tillegg skal ein følgje *Krav til utforming av avkøyrslø*, som ligg ved.
2. Løyvet gjeld for ein fritidsbustad.
3. Dersom det ikkje er snuplass der frå før, må det etablerast ein snuplass inne på eigedommen, slik at det ikkje blir nødvendig å rygge ut på offentleg veg.
4. Løyvet gjeld berre tilknytingspunktet til riks-/fylkesvegen. Søkar må sjølv avklare eigedomstilhøva og innhente dei nødvendige rettane som gjeld bruk og opparbeiding av avkøyrslø, frisktsoner og tilkomstveg. Desse rettane bør ein tinglyse.
5. Arbeidet må være starta opp innan tre – 3 – år etter at løyvet er gitt, viss ikkje fell løyvet bort.

Postadresse
Statens vegvesen
Region vest
Postboks 43
6861 LEIKANGER

Telefon: 22 07 30 00
firmapost-vest@vegvesen.no
Org.nr: 971032081

Kontoradresse
Nygårdsgaten 112
5008 BERGEN

Fakturaadresse
Statens vegvesen
Regnskap
Postboks 702
9815 Vadsø

Eigaren eller brukaren av avkøyrsele har sjølv ansvaret for at *Krav til utforming av avkøyrsele* til kvar tid er oppfylt, mellom anna krav til frisikt (jf. veglova § 43), sjå vedlagt prinsippsskisse. Dersom krava ikkje er oppfylte, kan Statens vegvesen trekkje tilbake løyvet.

Bakgrunnen for vedtaket

Statens vegvesen skal i vurderinga leggje vekt på framkomst og trafikktryggleik på vegen det er søkt om avkøyrsele frå.

Statens vegvesen syner til søknad om utvida bruk av avkøyrsele. Vi syner også til Radøy kommune sitt vedtak i Hovudutval for plan, teknisk og landbruk 07.03.2018 med vedtak om dispensasjon frå plankrav og løyve til oppretting av ny fritidseigedom. Sikta i avkøyrsla var nyleg utbetra i samband med frådeling av ein annan tomt i området



Situasjonsplan for tomte i følgje kommunen sitt vedtak.

Rett til å klage

Ein kan klage på vedtaket, jf. forvaltningslova § 28. Informasjon om å sette fram klage, går fram av skjemaet [«klage på forvaltningsvedtak»](#). Fristen for å klage er tre veker frå vedtaket vart motteke. Klageinstansen er Hordaland fylkeskommune. Send klagen til Statens vegvesen Region vest PB. 43, 6861 Leikanger / firmapost-vest@vegvesen.no, som vil sende klagen vidare til klageinstansen.

Plan og forvaltning, Bergen
Med helsing

Sindre Lillebø
seksjonssjef

Tone Bøyum
senioringeniør

Dokumentet er godkjent elektronisk og har difor ingen handskrivne signaturar.

Kopi
Radøy kommune, Radøyvegen 1690, 5936 MANGER

Vedlegg

Veglova [§ 40](#) og [§43](#)
Situasjonsplan

Prinsippskisse siktkrav

PRINSIPPSKISSE

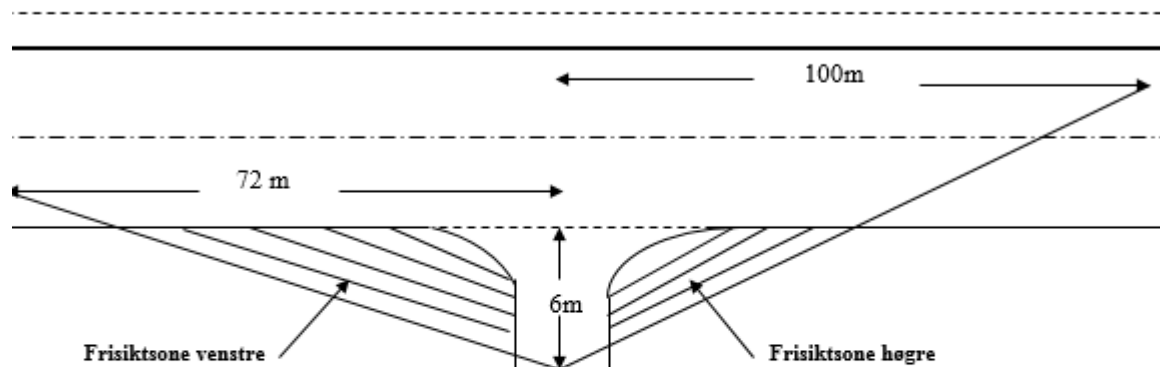

Tilsvarende siktlengder som vist på tegningen må også gjerast gjeldande for trafikken som kjem på hovedvegen og skal inn i avkjørsla (sikt bakover og framover langs hovedvegen)

Av hensyn til snø og vegetasjon skal det i frisiktsonen vera fritt for sikthinder høgare enn 0,5 m. over hovedvegens nivå

Figur: Prinsippskisse siktkrav i avkjørsla



565

Haugstad

Slettevegen

Monsholmen

1

Storho

Haugstad