



19

## Statens vegvesen

Rune Andre Bergtun  
Radøyvegen 2474  
5937 BØVÅGEN

Behandlande eining:  
Region vest

Sakshandsamar/innvalsnr:  
Ingelin Garen - 55516345

Vår referanse:  
2014/082915-004

Dykkar referanse:

Vår dato:  
23.09.2014

### **Førehandstilsegn - Søknad om utvida bruk av avkjørsel - gnr. 28 bnr. 9 - Kvalheim i Radøy kommune**

Førehandstilsegn med krav til å bygge ny avkøyrsløype

Vi syner til søknaden din mottatt 02.07.2014 og synfaring på staden den 04.09.2014.

Med heimel i veglova §§ 40-43, har vi fatta følgjande vedtak:

Det kan påreknast bruksløyve til å legge ny avkøyrsløype/utvida bruk av eksisterande avkøyrsløype for ny bustad under føresetnad om at krava nedanfor vert oppfylte.

Veg/stad: fv 409 hp 2 ved km 7,365 /gnr. 28 bnr. 9 i Radøy kommune.

Vi gjer deg merksam på at tilsegna berre gjeld i høve til veglova og ikkje rettar overfor eventuelle andre grunneigarar.

Vi set følgjande krav:

1. Avkøyrsla skal vere bygd av tiltakshavar og godkjent av Statens vegvesen innan 3 - tre år frå d.d., elles fell tilsegna bort. Kommunen skal ikkje gje igangsetjingsløyve utover nødvendig grunnarbeid før endeleg godkjent avkøyrsløype frå Statens vegvesen føreligg, jf. plan- og bygningslova § 27-4. Avkøyrsløypepunkt med frisikt skal opparbeidast som første arbeid, og det skal ikkje gjerast noko anna arbeid før dette er gjort.
2. Avkøyrsla må opparbeidast i samsvar med vedlagte prinsippkisser og forskrift om alminnelege reglar om bygging og vedlikehald av avkøyrsløype frå offentleg veg, som ligg på lovdata.no.
3. Avkøyrsla skal også kunne vere felles med eventuelle andre, som på ein naturleg måte kan nytte same avkøyrsløype.

Postadresse  
Statens vegvesen  
Region vest  
Askedalen 4  
6863 Leikanger

Telefon: 02030  
Telefaks: 57 65 59 86  
firmapost-vest@vegvesen.no  
Org.nr: 971032081

Kontoradresse  
Spelhaugen 12  
5147 FYLLINGSDALEN

Fakturaadresse  
Statens vegvesen  
Landsdekkende regnskap

9815 Vadsø  
Telefon: 78 94 15 50  
Telefaks: 78 95 33 52

# PRINSIPPSKISSE

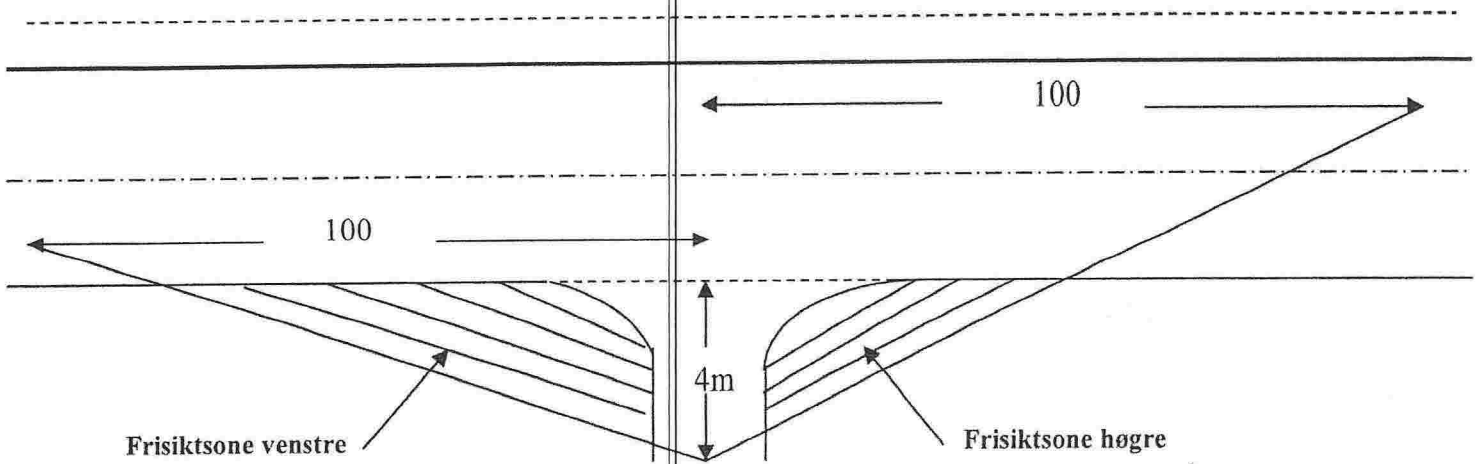

Tilsvarende siktlengder som vist på tegningen må også gjerast gjeldande for trafikken som kjem på hovedvegen og skal inn i avkjørsla (sikt bakover og framover langs hovedvegen)

Av hensyn til snø og vegetasjon skal det i frisiktsonen vera fritt for sikthinder høgare enn 0,5 m. over hovedvegens nivå

## Krav til svingradius for avkjørsla :

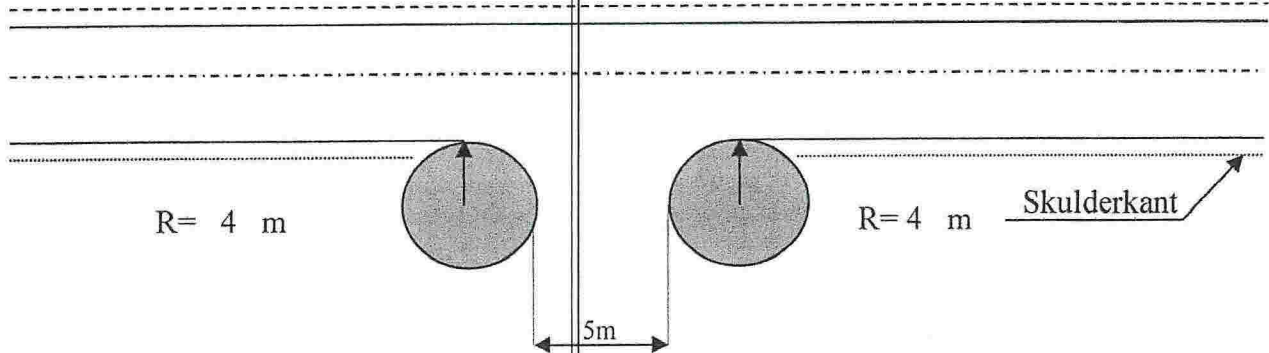

## Krav til lengdeprofil for avkjørsla/tilkomstveg:

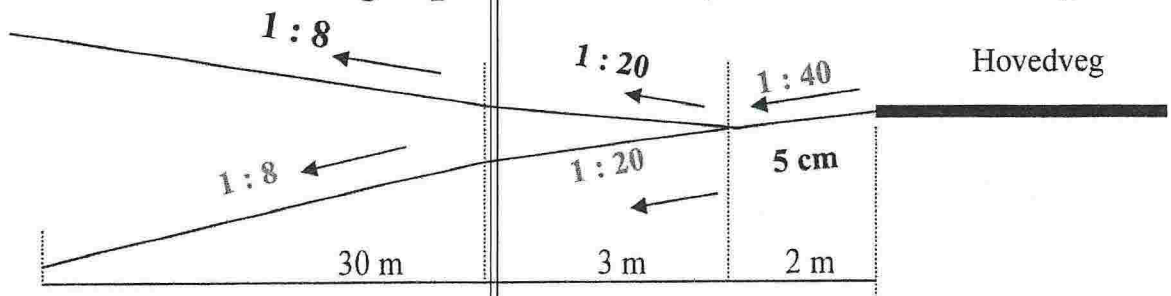

4. Frisikt 1,1 meter over bakken 4 meter inn i avkøyrsla skal vere minimum 100 meter til begge sider av køyrebana. Sikta fram- og bakover på vegen ved avkøyrsla må vere minimum 100 meter. Eventuelle planter o.l. i frisiktsona kan ikkje vere høgare enn 0,5 meter.
5. Svingradius skal vere 4 meter (diameter 8 meter). Svingradius skal markerast tydeleg. Det smalaste punktet i avkøyrsla skal vere 5 meter
6. Linjeføring på avkøyrsla skal vere som i handbok 263 kap. 3.1.
7. Stigningskrava må haldast (sjå skisse). Vi vil her spesielt gjere merksam på at avkøyrsla skal ha fall frå hovudvegen med 5 cm på dei første 2 metrane.
8. Det må vere snu- og parkeringsplass på eigen grunn. Det er ikkje tillate å parkere i frisiktsonene.
9. Eksisterande jordbruksavkøyrsla v/ Fv. 409, hp 2, km7,455 skal stengast fysisk.
10. Før arbeid vert sett i gang på/ved offentleg veg, skal det utarbeidast ein arbeidsvarslingsplan. Denne planen skal godkjennast av Statens vegvesen. Han skal sendast til [graveloyver.avdeling.haugesund@vegvesen.no](mailto:graveloyver.avdeling.haugesund@vegvesen.no) (bergen.arbeidsvarsling@vegvesen.no).

Ta kontakt med sakshandsamar dersom det er spørsmål i samband med opparbeiding av avkøyrsla.

Når avkøyrsla er opparbeidd etter krava vert bruksløyve gjeve av Statens vegvesen ved at tiltakshavar tar kontakt med sakshandsamar.

Vedtaket kan påklagast, jamfør vedlagt "Melding om rett til å klage over forvaltningsvedtak".

Plan og forvaltning - Bergen  
Med helsing

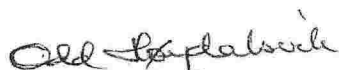
  
Odd Høydalsvik  
sjefingeniør

  
Ingelin Garen

1 vedlegg

Kopi: Radøy kommune, Radøyvegen 1690, 5936 MANGER